







Manuel du téléphone IP Cisco Unified pour Cisco Unified Communications Manager 8.0 (SCCP et SIP)

Téléphones IP Cisco Unified 7962G, 7942G-GE, 7961G, 7961G-GE,
7941G et 7941G-GE

Siège Amérique

Cisco Systems, Inc.
170 West Tasman Drive
San Jose, CA 95134-1706
États-Unis
<http://www.cisco.com>
Tél. : +1 408 526-4000
+1 800 553-NETS (6387)
Fax : +1 408 527-0883

Tâches téléphoniques courantes

Afficher l'Aide en ligne sur le téléphone	Appuyez sur  .
Passer un appel	Décrochez avant ou après avoir composé un numéro.
Rappeler le dernier numéro composé	Appuyez sur Bis ou sur la touche de navigation (téléphone raccroché) pour afficher le journal des appels composés.
Passer en mode Combiné au cours d'un appel	Décrochez le combiné.
Passer en mode haut-parleur ou casque en cours d'appel	Appuyez sur  ou sur  , puis raccrochez le combiné.
Activer le mode Coupure micro du téléphone	Appuyez sur  .
Utiliser les journaux d'appels	Appuyez sur  pour choisir un journal d'appels. Pour composer un numéro, mettez une entrée de la liste en surbrillance et décrochez le téléphone.
Modifier un numéro	Appuyez sur ModNum , << ou >>.
Mettre en attente/ reprendre un appel	Appuyez sur Attente ou Reprend .
Transférer un appel vers un nouveau numéro	Appuyez sur Transfert , entrez le numéro, puis appuyez de nouveau sur Transfert .
Effectuer un appel intercom	Appuyez sur le bouton intercom et, le cas échéant, saisissez un numéro. Quand vous entendez la tonalité, commencez à parler.
Démarrer une conférence téléphonique standard (ad hoc)	Appuyez sur autres > Conf. , appelez le participant, puis appuyez de nouveau sur Conf.

 Cisco, Cisco Systems, the Cisco logo, and the Cisco Systems logo are registered trademarks or trademarks of Cisco Systems, Inc. and/or its affiliates in the United States and certain other countries. All other trademarks mentioned in this document or Website are the property of their respective owners. The use of the word partner does not imply a partnership relationship between Cisco and any other company. (0910R)
© 2010 Cisco Systems, Inc. All rights reserved.

OL-21913-01



LIVRET DE RÉFÉRENCE



Manuel du téléphone IP Cisco Unified pour Cisco Unified Communications Manager 8.0 (SCCP et SIP)

Téléphones IP Cisco Unified 7962G, 7942G, 7961G, 7961G-GE, 7941G et 7941G-GE

Définitions des touches dynamiques

Icônes de l'écran du téléphone

Icônes des boutons





















Tâches téléphoniques courantes











Définitions des touches dynamiques

AGrpIntr	Répondre à un appel en sonnerie dans un groupe associé
Annuler	Annuler une action ou quitter un écran sans appliquer les modifications effectuées
autres	Afficher d'autres touches dynamiques
Bis	Rappeler le dernier numéro composé
Compos	Composer un numéro de téléphone
Conf.	Créer une conférence téléphonique
Détails	Ouvrir l'enregistrement Détails d'un appel à plusieurs interlocuteurs dans les journaux d'appels en absence et d'appels reçus
Effacer	Supprimer des enregistrements ou des paramètres
Effacer	Réinitialiser les valeurs par défaut des paramètres
Enreg.	Sauvegarder les paramètres choisis
Fermer	Fermer la fenêtre active
FinApp.	Mettre fin à l'appel en cours (intercom ou non)
GrpIntr	Répondre à un appel en sonnerie dans un autre groupe ou sur une autre ligne
InsConf	Participer à un appel sur une ligne partagée et établir une conférence téléphonique
Inser.	Vous ajouter à un appel sur une ligne partagée
Intrcpt	Répondre à un appel en sonnerie sur un autre téléphone de votre groupe
Joindre	Combiner des appels existants pour créer une conférence
Liens	Afficher des rubriques d'aide connexes
ListConf	Afficher la liste des participants à la conférence
ModeVid. (SCCP uniquement)	Choisir un mode d'affichage vidéo

ModNum	Modifier un numéro dans un journal d'appels
Màj	Actualiser le contenu
MulConf	Héberger une conférence téléphonique MulConf
NPD	Activer/désactiver la fonction Ne pas déranger (NPD)
NumAbr	Composer un numéro en utilisant un code de numérotation abrégée
NvAppel	Effectuer un nouvel appel
Parquer	Stocker un appel à l'aide de la fonction de parcage d'appels
Préc.	Revenir à la rubrique d'aide précédente
Princ	Afficher le menu principal de l'Aide
QRT	Soumettre à l'administrateur système les problèmes relatifs aux appels
Quitter	Revenir à l'écran précédent
Rappel	Recevoir une notification lorsqu'un poste occupé se libère
Recher.	Effectuer une recherche dans une liste de répertoires
RenvTt	Configurer/annuler le renvoi d'appels
Répond.	Répondre à un appel
Reprend.	Reprendre un appel en attente
Rvoi Im	Renvoyer ou rediriger un appel vers un système de messagerie vocale
Sélect.	Sélectionner une option de menu ou un appel
SupDerA	Abandonner le dernier interlocuteur à avoir rejoint une conférence téléphonique
Suppr	Supprimer les caractères situés à droite du curseur lors de l'utilisation de la touche ÉditéNum
Suppr.	Exclure un participant de la conférence
Transfert	Transférer un appel
<<	Supprimer les caractères saisis
>>	Passer d'un caractère saisi à un autre

Icônes de l'écran du téléphone

	Renvoi d'appels activé
	Appel en attente ; appel à distance en attente
	Appel connecté
	Appel entrant
	Combiné décroché
	Combiné raccroché
	Ligne partagée en cours d'utilisation
	Message en attente
	Appel authentifié
	Appel chiffré
	Une ligne surveillée par FLO est en cours d'utilisation
	Une ligne surveillée par FLO est inactive
	Une ligne surveillée par FLO sonne (Interception d'appels FLO)
	Numérotation abrégée, journal d'appels ou entrée de répertoire (état de ligne inconnu)
	Ligne en mode Ne pas déranger (fonction FLO)
	Ligne intercom inactive
	Appel intercom unidirectionnel
	Appel intercom bidirectionnel
	Combiné en cours d'utilisation
	Casque en cours d'utilisation
	Haut-parleur en cours d'utilisation

	Vidéo activée (SCCP uniquement)
	Fonction associée à un bouton
	Mobilité associée à un bouton
	Attente associée à un bouton
	Conférence associée à un bouton
	Transfert associé à un bouton
	URL de service téléphonique associée à un bouton
	L'entrée d'URL du journal d'appels peut maintenant être modifiée (SIP uniquement)
	Option sélectionnée
	Fonction activée

Icônes des boutons









	Messages
	Services
	Aide
	Répertoires
	Paramètres
	Volume
	Haut-parleur
	Coupure micro
	Casque

Table des matières

Mise en route 1

Utilisation de ce guide 1

Recherche d'informations supplémentaires 2

Accès aux didacticiels d'apprentissage électronique du téléphone IP Cisco Unified 7900 2

Consignes de sécurité et informations relatives aux performances 3

Présentation de la sécurité des produits Cisco 4

Fonctions d'accessibilité 4

Raccordement du téléphone 5

Présentation du téléphone 9

Présentation des boutons et du matériel 9

Présentation des lignes et des appels 14

Présentation des icônes de ligne et d'appel 14

Présentation des fonctions de l'écran du téléphone 15

Nettoyage de l'écran du téléphone 16

Présentation des menus et boutons de fonction 17

Accès au système d'aide du téléphone 17

Disponibilité des fonctions 18

Distinction entre SIP et SCCP 20

Gestion de base des appels 21

Émission d'un appel : options de base 21

Émission d'un appel : options supplémentaires 22

Réponse à un appel 25

Fin d'un appel 27

Utilisation des fonctions Attente et Reprise 27

Utilisation de la coupure micro 29

Basculement entre appels	29
Transfert d'un appel en cours vers un autre téléphone	30
Affichage de plusieurs appels	31
Transfert d'appels	31
Envoi d'un appel à un système de messagerie vocale	32
Renvoi de vos appels vers un autre numéro	33
Utilisation de la fonction Ne pas déranger	35
Établissement de conférences téléphoniques	36
Utilisation des fonctions de conférence	36
Utilisation de la fonction Conférence	36
Utilisation de la fonction Joindre	37
Utilisation de la fonction InsConf	38
Utilisation de la fonction Meet-Me	39
Affichage ou suppression de participants à une conférence	39
Émission ou réception d'appels intercom	40
Gestion avancée des appels	43
Numérotation rapide	43
Interception d'un appel redirigé sur votre téléphone	44
Stockage et récupération des appels parqués	46
Déconnexion de groupes de recherche	47
Utilisation d'une ligne partagée	47
Présentation des lignes partagées	48
Utilisation des fonctions d'insertion pour vous ajouter à un appel sur une ligne partagée	48
Présentation des fonctions d'insertion	49
Utilisation des fonctions d'insertion	49
Procédure pour empêcher d'autres personnes d'afficher un appel sur une ligne partagée ou de s'y ajouter	50
Utilisation des fonctions FLO pour déterminer l'état d'une ligne	51
Émission et réception d'appels sécurisés	52
Suivi des appels suspects	54

Priorité des appels critiques	55
Utilisation de Cisco Extension Mobility	56
Gestion des appels professionnels à l'aide d'un seul numéro de téléphone	57
Utilisation du combiné, du casque et du haut-parleur	61
Utilisation d'un combiné	61
Utilisation d'un casque	61
Utilisation d'un haut-parleur	62
Utilisation de la fonction de réponse automatique avec un casque ou un haut-parleur	63
Modification des paramètres du téléphone	65
Personnalisation des sonneries et des indicateurs de message	65
Personnalisation de l'écran du téléphone	66
Utilisation des journaux d'appels et des répertoires	69
Utilisation des journaux d'appels	69
Composition d'un numéro depuis le répertoire	71
Utilisation du répertoire d'entreprise sur votre téléphone	72
Utilisation du répertoire personnel sur votre téléphone	73
Accès aux messages vocaux	77
Utilisation des pages Web Options utilisateur	79
Accès aux pages Web Options utilisateur	79
Configuration des fonctions et des services sur le Web	80
Utilisation du répertoire personnel sur le Web	80
Utilisation de votre carnet d'adresses personnel sur le Web	80
Configuration de numéros abrégés sur le Web	82
Utilisation de l'outil de synchronisation du carnet d'adresses	83
Configuration de numéros abrégés sur le Web	83
Configuration de services téléphoniques sur le Web	84
Contrôle des paramètres utilisateur sur le Web	86
Contrôle des paramètres utilisateur sur le Web	87
Configuration des listes d'accès et de téléphones pour la connexion mobile	89
Utilisation de Cisco WebDialer	91

Présentation des options de configuration supplémentaires 93

Dépannage de votre téléphone 97

Informations générales de dépannage 97

Affichage des données d'administration de votre téléphone 98

Utilisation de l'outil de génération de rapports qualité 99

Conditions générales de la garantie matérielle limitée à un an de Cisco 101

Index 103

Mise en route

Utilisation de ce guide

Ce guide propose une présentation générale des fonctions disponibles sur votre téléphone. Parcourez-le dans son intégralité pour prendre connaissance de toutes les possibilités de votre téléphone. Vous pouvez également consulter le tableau ci-après, qui permet d'atteindre d'un seul clic les sections les plus utilisées.

Pour...	Procédez comme suit :
Apprendre à utiliser le téléphone par vous-même	Si vous avez besoin d'aide, appuyez sur la touche  du téléphone.
Prendre connaissance des consignes de sécurité	Reportez-vous à la section Consignes de sécurité et informations relatives aux performances , page 3.
Raccorder le téléphone	Reportez-vous à la section Raccordement du téléphone , page 5.
Utiliser le téléphone une fois qu'il est installé	Commencez avec la section Présentation du téléphone , page 9.
Connaître la signification des boutons et des voyants	Reportez-vous à la section Présentation des boutons et du matériel , page 9.
En savoir plus sur l'écran du téléphone	Reportez-vous à la section Présentation des lignes et des appels , page 14.
Passer des appels	Reportez-vous à la section Émission d'un appel : options de base , page 21.
Mettre des appels en attente	Reportez-vous à la section Utilisation des fonctions Attente et Reprise , page 27.
Désactiver le micro durant les appels	Reportez-vous à la section Utilisation de la coupure micro , page 29.
Transférer des appels	Reportez-vous à la section Transfert d'appels , page 31.
Établir des conférences téléphoniques	Reportez-vous à la section Établissement de conférences téléphoniques , page 36.
Configurer la numérotation abrégée	Reportez-vous à la section Numérotation rapide , page 43.

Pour...	Procédez comme suit :
Partager un numéro de téléphone	Reportez-vous à la section Utilisation d'une ligne partagée, page 47.
Utiliser la fonction haut-parleur du téléphone	Reportez-vous à la section Utilisation du combiné, du casque et du haut-parleur, page 61.
Modifier le volume ou la tonalité de la sonnerie	Reportez-vous à la section Modification des paramètres du téléphone, page 65.
Consulter les appels en absence	Reportez-vous à la section Utilisation des journaux d'appels et des répertoires, page 69.
Écouter vos messages vocaux	Reportez-vous à la section Accès aux messages vocaux, page 77.
Connaître la définition des touches dynamiques et des icônes	Reportez-vous au livret de référence rapide au début du présent guide.

Recherche d'informations supplémentaires

Pour obtenir la documentation la plus récente sur les téléphones IP Cisco Unified, reportez-vous au site Web suivant :

http://www.cisco.com/en/US/products/hw/phones/ps379/products_user_guide_list.html

Vous pouvez accéder au site Web de Cisco à l'adresse suivante :

<http://www.cisco.com/>

Les informations les plus récentes concernant les licences sont disponibles à l'adresse suivante :

http://www.cisco.com/en/US/docs/voice_ip_comm/cuipph/all_models/openssl_license/7900_ssllic.html

Accès aux didacticiels d'apprentissage électronique du téléphone IP Cisco Unified 7900

(Uniquement téléphones SCCP)

Les didacticiels d'apprentissage électronique du téléphone IP Cisco Unified 7900 utilisent le son et l'animation pour présenter les fonctions d'appel de base. Depuis un ordinateur, vous pouvez accéder en ligne aux didacticiels d'apprentissage électronique de plusieurs modèles de téléphone. Pour rechercher le didacticiel correspondant à votre modèle de téléphone, consultez la liste de documentations à l'adresse suivante (en anglais uniquement) :

http://www.cisco.com/en/US/products/hw/phones/ps379/products_user_guide_list.html

**Remarque**

Même s'il n'existe pas de didacticiel d'apprentissage électronique pour votre modèle de téléphone, vous pouvez consulter les didacticiels du téléphone IP Cisco Unified 7900 pour découvrir les caractéristiques et fonctions communes aux téléphones IP.

Consignes de sécurité et informations relatives aux performances

Les sections ci-dessous décrivent l'effet des pannes d'électricité et d'autres appareils sur votre téléphone IP Cisco Unified.

Coupure de courant

Pour accéder au service d'urgence, votre téléphone doit être alimenté. Si l'alimentation est coupée, le service d'appel d'urgence et de réparation est indisponible pendant toute la durée de la coupure. Il se peut que vous deviez ensuite réinitialiser ou reconfigurer votre téléphone pour pouvoir utiliser le service d'appel d'urgence et de réparation.

Utilisation de périphériques externes

Les informations suivantes s'appliquent lorsque vous utilisez des périphériques externes avec le téléphone IP Cisco Unified.

Cisco recommande d'utiliser des périphériques externes (casques, etc.) de bonne qualité, blindés contre les interférences produites par les signaux de fréquences radio et audio.

Selon la qualité de ces périphériques et leur proximité par rapport à d'autres appareils, tels que des téléphones portables ou des radios bidirectionnelles, des parasites sonores sont toujours susceptibles de se produire. Dans ce cas, Cisco vous recommande de prendre une ou plusieurs des mesures suivantes :

- Éloigner le périphérique externe de la source émettrice des signaux de fréquences radio ou audio.
- Maintenir les câbles du périphérique externe éloignés de la source émettrice des signaux de fréquences radio ou audio.
- Utiliser des câbles blindés pour le périphérique externe ou des câbles dotés d'un blindage supérieur et d'un meilleur connecteur.
- Raccourcir le câble du périphérique externe.
- Utiliser des structures en ferrite ou d'autres dispositifs de ce type pour les câbles du périphérique externe.

La société Cisco ne peut garantir les performances du système car elle ne dispose d'aucun moyen de contrôle sur la qualité des périphériques externes, des câbles et des connecteurs utilisés. Le système fonctionne de manière adéquate lorsque les périphériques appropriés sont connectés à l'aide de câbles et de connecteurs de bonne qualité.

**Attention**

Dans les pays de l'Union européenne, utilisez uniquement des haut-parleurs, des microphones et des casques externes conformes à la Directive 89/336/CE sur la compatibilité électromagnétique (CEM).

Présentation de la sécurité des produits Cisco

Ce produit contient des fonctions cryptographiques et est soumis aux lois des États-Unis et des autres pays qui en régissent l'importation, l'exportation, le transfert et l'utilisation. La fourniture de produits cryptographiques Cisco n'autorise pas un tiers à importer, exporter, distribuer ou utiliser le chiffrement. Les importateurs, exportateurs, distributeurs et utilisateurs sont responsables du respect des lois américaines et des autres pays. En utilisant ce produit, vous vous engagez à respecter les lois et réglementations applicables. Si vous n'êtes pas en mesure de respecter les lois américaines et des autres pays, renvoyez-nous ce produit immédiatement.

Pour plus d'informations sur les réglementations américaines concernant les exportations, consultez l'adresse suivante : http://www.access.gpo.gov/bis/ear/ear_data.html.

Fonctions d'accessibilité

La liste des fonctions d'accessibilité est disponible sur demande. Pour plus d'informations concernant les fonctions d'accessibilité Cisco, rendez-vous à l'adresse suivante :

<http://www.cisco.com/web/about/responsibility/accessibility/index.html>

Raccordement du téléphone

Votre administrateur système sera probablement chargé de raccorder votre nouveau téléphone IP Cisco Unified au réseau de téléphonie IP de votre entreprise. Si ce n'est pas le cas, reportez-vous aux illustrations et au tableau ci-dessous pour raccorder le téléphone.

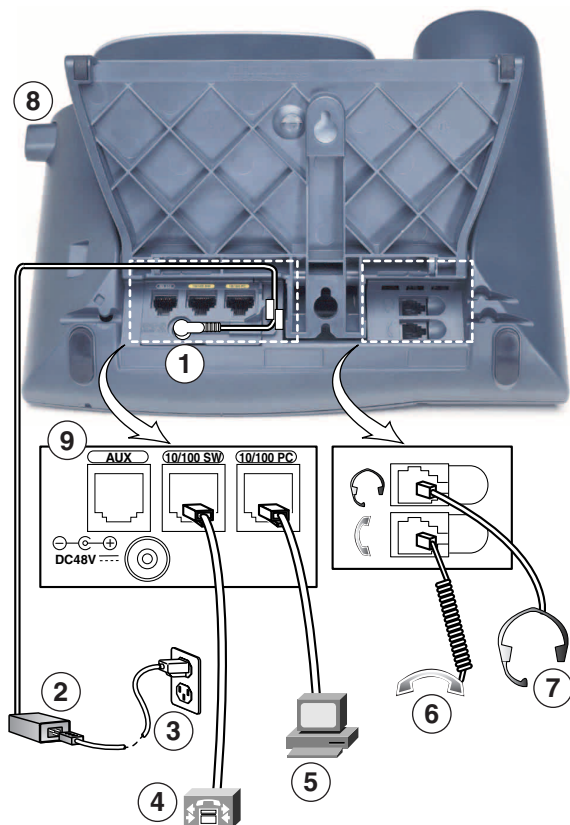

185045

1	Port de l'adaptateur secteur	6	Port du combiné
2	Alimentation c.a. vers c.c.	7	Port du casque
3	Cordon d'alimentation c.a.	8	Bouton du socle
4	Port réseau	9	Port auxiliaire
5	Port d'accès		

Retrait du clip de commutation (obligatoire)

Certains téléphones sont livrés avec un clip qui maintient le commutateur. Enlevez ce clip du support avant d'utiliser le téléphone. Une fois le clip retiré, le commutateur se soulève légèrement lorsque vous décrochez le combiné.

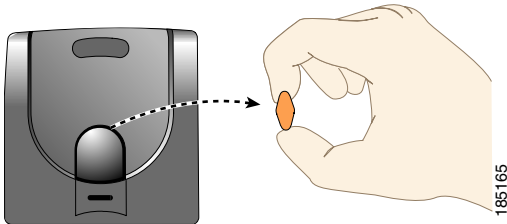

Réglage du support du combiné (facultatif)

Cisco recommande de régler le support du combiné, notamment lors du montage mural du téléphone, afin d'éviter que le récepteur ne glisse en dehors de son support. Reportez-vous au tableau ci-dessous pour obtenir les instructions correspondantes.

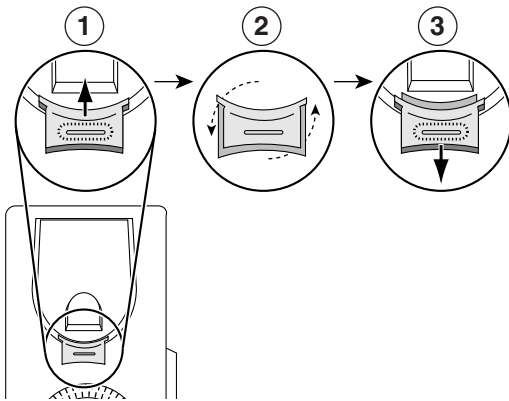

1	Posez le combiné sur le côté et tirez vers le haut la plaquette en plastique carrée du support du combiné.
2	Faites pivoter la plaquette de 180 degrés.
3	Pour remettre la plaquette en place sur le support du combiné, faites-la coulisser. Une extension ressort en haut de la plaquette. Remplacez le combiné sur son support.

Réglage du support (facultatif)

Pour modifier l'angle de la base de votre téléphone, maintenez le bouton du socle enfoncé pendant que vous réglez le socle.

Enregistrement à l'aide de l'outil TAPS

Une fois votre téléphone raccordé au réseau, votre administrateur système peut vous demander d'enregistrer automatiquement votre téléphone à l'aide de l'outil TAPS (Tool for Auto-Registered Phones Support, Outil d'assistance des téléphones enregistrés automatiquement). Cet outil peut être utilisé aussi bien pour un nouveau téléphone que pour en remplacer un existant.

Pour enregistrer un téléphone à l'aide de l'outil TAPS, décrochez le combiné, saisissez le numéro de poste TAPS fourni par votre administrateur système et suivez les instructions vocales. Il se peut que vous deviez saisir la totalité de votre numéro de poste, y compris l'indicatif régional. Lorsque votre téléphone affiche un message de confirmation, raccrochez. Le processus de redémarrage du téléphone est lancé.

Utilisation d'un casque

Le téléphone IP Cisco Unified vous permet d'utiliser un casque avec fil. S'il s'agit d'un téléphone IP Cisco Unified 7962G ou 7942G, vous pouvez utiliser un casque sans fil en association avec la fonction de commande de commutation à distance pour casque sans fil.

Prise en charge de casques

Bien que Cisco Systems réalise certains essais internes sur des casques de fournisseurs tiers utilisés avec les téléphones IP Cisco Unified, Cisco ne certifie ni ne promeut de produits de fournisseurs de casques (ou de combinés).

Cisco recommande d'utiliser des périphériques externes de bonne qualité, tels que des casques blindés contre les interférences produites par les signaux de fréquences radio (RF) et audio (AF). En fonction de la qualité de ces périphériques et de leur proximité par rapport à d'autres appareils tels que des téléphones portables et des radios bidirectionnelles, des parasites sonores ou des échos peuvent toujours se produire. Un ronflement ou un bourdonnement peut être entendu soit par l'interlocuteur uniquement, soit par l'interlocuteur et par l'utilisateur du téléphone IP Cisco Unified. Certains ronflements ou bourdonnements peuvent être dus à diverses causes extérieures, telles que l'éclairage ou des moteurs électriques, ou encore de grands écrans de PC. Pour plus d'informations, reportez-vous à la section [Utilisation de périphériques externes, page 3](#).



Remarque

Dans certains cas, il est possible de réduire ou d'éliminer le ronflement à l'aide d'un groupe amplificateur de puissance local ou d'un injecteur de puissance.

En raison des contraintes environnementales et matérielles liées aux différents sites de déploiement des téléphones IP Cisco Unified, il n'existe pas de solution de casque unique optimale pour tous les environnements.

Cisco recommande aux clients de tester les casques dans l'environnement prévu afin de déterminer leurs performances avant de prendre une décision d'achat et de les déployer en masse.

Qualité audio à l'appréciation de l'utilisateur

Au-delà des performances physiques, mécaniques et techniques, la qualité du son d'un casque doit sembler bonne à l'utilisateur et à son interlocuteur. La qualité sonore est subjective et Cisco ne peut garantir les performances d'aucun casque. Toutefois, un certain nombre de casques de grands fabricants ont été signalés comme fonctionnant bien avec les téléphones IP Cisco Unified. Pour plus de détails, visitez les sites des fabricants.

Concernant les téléphones IP Cisco Unified IP 7962G ou 7942G, vous trouverez plus d'informations sur les casques sans fil fonctionnant avec la commande de commutation à distance pour casque sans fil à l'adresse suivante (en anglais) : <http://www.cisco.com/pcgi-bin/ctdp/Search.pl>

1. Dans le menu déroulant Enter Solution, choisissez **IP Communications**. Le menu Select a Solution Category s'affiche.
2. Choisissez l'option **IP Phone Headsets** pour afficher une liste des partenaires du programme de développement technologique.

Si vous souhaitez rechercher un partenaire spécifique de ce programme, saisissez son nom dans la zone Enter Company Name.

Présentation du téléphone

Les téléphones IP Cisco Unified sont des téléphones hauts de gamme qui permettent une communication vocale via le réseau de données utilisé par votre ordinateur. Ainsi, vous pouvez émettre et recevoir des appels, en mettre en attente, en transférer, établir des conférences téléphoniques, etc.

Votre téléphone peut proposer en outre certaines fonctions d'optimisation de la productivité, qui permettent d'étendre les capacités de base de gestion des appels. Selon la configuration de votre téléphone, celui-ci peut prendre en charge :

- l'accès aux données du réseau, aux applications XML et aux services Web ;
- la personnalisation en ligne des services et fonctions d'appel à partir des pages Web Options utilisateur Cisco Unified CM ;
- un système d'aide en ligne complet qui affiche des informations sur l'écran du téléphone.

Présentation des boutons et du matériel

Pour identifier les boutons et les composants matériels de votre téléphone, reportez-vous aux illustrations et au tableau ci-dessous.

Téléphone IP Cisco Unified 7962G



187005

Téléphones IP Cisco Unified 7961G et 7961G-GE









186845











Téléphone IP Cisco Unified 7942G



Téléphones IP Cisco Unified 7941G et 7941G-GE



	Élément	Description	Pour en savoir plus, voir...
1	Boutons programmables 	<p>Selon la configuration du téléphone, les boutons programmables permettent l'accès aux :</p> <ul style="list-style-type: none"> • Lignes intercom et lignes téléphoniques (boutons de ligne) • Numéros abrégés (boutons de numérotation abrégée, y compris la numérotation abrégée avec FLO) • Services en ligne (par exemple, bouton du carnet d'adresses personnel) • Fonctions d'appel (par exemple, un bouton de confidentialité, de mise en attente ou de transfert) <p>Les boutons s'allument pour indiquer les états suivants :</p> <ul style="list-style-type: none">  Vert, fixe : appel actif ou appel intercom bidirectionnel  Vert, clignotant : appel en attente  Orange, fixe : fonction Confidentialité activée, appel intercom unidirectionnel, fonction NPD activée ou connexion à un groupe de recherche  Orange, clignotant : appel entrant ou appel à reprendre  Rouge fixe : ligne distante en cours d'utilisation (ligne partagée, état FLO ou appel mobile en cours) 	<ul style="list-style-type: none"> • Présentation des lignes et des appels, page 14 • Gestion de base des appels, page 21 • Numérotation rapide, page 43 • Utilisation d'une ligne partagée, page 47 • Utilisation des fonctions FLO pour déterminer l'état d'une ligne, page 51 • Émission ou réception d'appels intercom, page 40
2	Écran du téléphone	Affiche les fonctions d'appel.	Présentation des fonctions de l'écran du téléphone, page 15
3	Bouton du support	Permet de régler l'angle du support du téléphone.	Réglage du support (facultatif), page 6
4	Bouton Messages 	Compose automatiquement le numéro de votre service de messagerie vocale (variable selon les services).	Accès aux messages vocaux, page 77

	Élément	Description	Pour en savoir plus, voir...
5	Bouton Répertoires 	Ouvre ou ferme le menu Répertoires. Utilisez-le pour accéder aux journaux d'appels et aux répertoires.	Utilisation des journaux d'appels, page 69
6	Bouton Aide 	Active le menu Aide.	Accès au système d'aide du téléphone, page 17
7	Bouton Paramètres 	Ouvre ou ferme le menu Paramètres. Utilisez-le pour modifier les paramètres de l'écran du téléphone et des sonneries.	Modification des paramètres du téléphone, page 65
8	Bouton Services 	Ouvre ou ferme le menu Services.	Utilisation des pages Web Options utilisateur, page 79
9	Bouton Volume 	Contrôle le volume du combiné, du casque et du haut-parleur (en mode décroché), ainsi que le volume de la sonnerie (en mode raccroché).	Utilisation du combiné, du casque et du haut-parleur, page 61
10	Bouton Haut-parleur 	Active ou désactive le mode haut-parleur. Lorsque le mode haut-parleur est activé, le bouton est allumé.	Utilisation du combiné, du casque et du haut-parleur, page 61
11	Bouton Coupure micro 	Active ou désactive le microphone. Lorsque le microphone est coupé, le bouton est allumé.	Utilisation de la coupure micro, page 29
12	Bouton Casque 	Active ou désactive le mode casque. Lorsque le mode casque est activé, le bouton est allumé.	Utilisation du combiné, du casque et du haut-parleur, page 61
13	Bouton de navigation 	Permet de faire défiler les menus et de mettre des options en surbrillance. Lorsque le téléphone est raccroché, ce bouton permet d'afficher les numéros de téléphone du journal des appels composés.	Utilisation des journaux d'appels, page 69
14	Clavier	Permet de composer des numéros de téléphone, de saisir des lettres et de sélectionner des options de menu.	Gestion de base des appels, page 21
15	Boutons de touches dynamiques 	Chacun active une option de touche dynamique (affichée sur l'écran du téléphone).	Présentation des fonctions de l'écran du téléphone, page 15
16	Bande lumineuse du combiné	Signale un appel entrant ou un nouveau message vocal.	Accès aux messages vocaux, page 77

Présentation des lignes et des appels











Pour éviter toute confusion entre une ligne et un appel, reportez-vous aux définitions suivantes.







Lignes : chaque ligne est associée à un numéro d'annuaire ou intercom que vos contacts peuvent utiliser pour vous appeler. Votre téléphone peut prendre en charge jusqu'à six lignes, selon l'appareil et la configuration. Pour connaître le nombre de lignes dont vous disposez, regardez à droite de l'écran du téléphone. Vous disposez d'autant de lignes que de numéros d'annuaire et d'icônes de lignes téléphoniques : .

Appels : chaque ligne peut prendre en charge plusieurs appels. Par défaut, le téléphone prend en charge quatre appels connectés par ligne, mais l'administrateur système peut adapter ce nombre à vos besoins. Un seul des appels peut être actif ; tous les autres sont automatiquement mis en attente.

Présentation des icônes de ligne et d'appel

Votre téléphone affiche des icônes vous permettant de déterminer l'état des lignes et des appels.



Icône	État de la ligne ou de l'appel	Description
	Combiné raccroché	Aucune activité d'appel sur cette ligne.
	Combiné décroché	Vous êtes en train de composer un numéro ou un appel sortant sonne.
	Appel connecté	La communication avec votre interlocuteur est établie.
	Appel en sonnerie	Un appel sonne sur l'une de vos lignes.
	Appel en attente	Vous avez mis l'appel en attente. Reportez-vous à la section Utilisation des fonctions Attente et Reprise , page 27.
	Utilisé à distance	Un autre téléphone qui partage votre ligne a un appel connecté. Pour plus d'informations, reportez-vous à la section Utilisation d'une ligne partagée , page 47.
	Appel à reprendre	Vous avez un appel en attente à reprendre sur votre téléphone. Reportez-vous à la section Utilisation des fonctions Attente et Reprise , page 27.
	Appel authentifié	Reportez-vous à la section Émission et réception d'appels sécurisés , page 52.
	Appel chiffré	Reportez-vous à la section Émission et réception d'appels sécurisés , page 52.
	Une ligne surveillée par FLO est inactive	Reportez-vous à la section Utilisation des fonctions FLO pour déterminer l'état d'une ligne , page 51.

Icône	État de la ligne ou de l'appel	Description
	Une ligne surveillée par FLO est en cours d'utilisation	Reportez-vous à la section Utilisation des fonctions FLO pour déterminer l'état d'une ligne , page 51.
	Une ligne surveillée par FLO sonne (Interception d'appels FLO)	Reportez-vous à la section Utilisation des fonctions FLO pour déterminer l'état d'une ligne , page 51.
	Ligne en mode Ne pas déranger (fonction FLO)	Reportez-vous à la section Utilisation des fonctions FLO pour déterminer l'état d'une ligne , page 51.
	Ligne intercom inactive	La ligne intercom n'est pas utilisée. Reportez-vous à la section Émission ou réception d'appels intercom , page 40.
	Appel intercom unidirectionnel	La ligne intercom envoie ou reçoit des données audio unidirectionnelles. Reportez-vous à la section Émission ou réception d'appels intercom , page 40.
	Appel intercom bidirectionnel	Le destinataire a appuyé sur le bouton de ligne intercom pour utiliser la fonction audio bidirectionnelle avec l'appelant. Reportez-vous à la section Émission ou réception d'appels intercom , page 40.

Présentation des fonctions de l'écran du téléphone

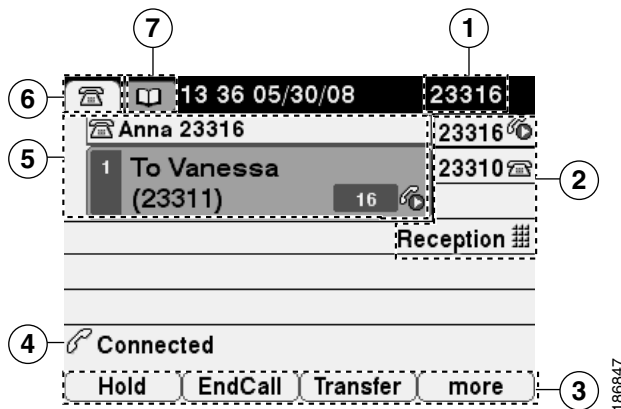
Voilà l'écran qui devrait apparaître sur votre téléphone lors d'un appel actif.







1	Ligne téléphonique principale	Affiche le numéro de téléphone (numéro d'annuaire) de votre ligne téléphonique principale. Lorsque plusieurs onglets de fonctions sont ouverts, le numéro de téléphone, l'heure et la date s'affichent en alternance à cet endroit.
2	Indicateurs des boutons programmables	Les boutons programmables  peuvent servir pour les lignes téléphoniques, les lignes intercom, la numérotation abrégée, ainsi que les services et fonctions téléphoniques. Les icônes et les étiquettes indiquent le mode de configuration de ces boutons. Pour une référence d'icône, reportez-vous à la section « Icônes de l'écran du téléphone » du livret de référence au début de ce guide.
3	Étiquettes des touches dynamiques	Chacune affiche une fonction de touche dynamique pour le bouton de touche dynamique correspondant  .
4	Ligne d'état	Affiche les icônes du mode audio, les informations d'état et les invites.
5	Zone d'activité des appels	Affiche les appels en cours par ligne, notamment l'ID de l'appelant, la durée et l'état de l'appel de la ligne mise en surbrillance (en mode d'affichage standard). Reportez-vous aux sections Présentation des lignes et des appels, page 14 et Affichage de plusieurs appels, page 31 .
6	Onglet Téléphone	Indique l'activité des appels.
7	Onglets de fonctions	Chacun correspond à un menu de fonctions ouvert. Reportez-vous à la section Présentation des menus et boutons de fonction, page 17 .

Nettoyage de l'écran du téléphone

Utilisez uniquement un chiffon doux et sec pour essuyer l'écran du téléphone. N'utilisez pas de produits liquides ou en poudre sur le téléphone, car ils risquent d'endommager les composants de l'appareil et donc d'entraîner des dysfonctionnements.

Présentation des menus et boutons de fonction







Appuyez sur un bouton de fonction pour ouvrir ou fermer un menu de fonctions.

Pour...	Procédez comme suit :
Ouvrir ou fermer un menu de fonctions	Appuyez sur un bouton de fonction :  Messages  Services  Répertoires  Paramètres  Aide
Faire défiler une liste ou un menu	Appuyez sur le bouton de navigation .
Remonter d'un niveau dans un menu de fonctions	Appuyez sur Quitter . Si vous appuyez sur Quitter alors que vous êtes au niveau supérieur d'un menu, ce dernier se ferme.
Passer d'un menu de fonctions ouvert à un autre	Appuyez sur un onglet de fonction. Un onglet est affecté à chaque menu de fonctions. Celui-ci est visible lorsque le menu de fonctions est ouvert.

Accès au système d'aide du téléphone

Votre téléphone comprend un système complet d'aide en ligne. Les rubriques d'aide apparaissent à l'écran du téléphone.

Pour...	Procédez comme suit :
Afficher le menu principal	Appuyez sur  sur votre téléphone et attendez quelques secondes que le menu s'affiche. Les rubriques du menu principal abordent les thèmes suivants : <ul style="list-style-type: none">• À propos de votre téléphone IP Cisco Unified : description détaillée de votre téléphone• Procédures relatives aux tâches téléphoniques courantes• Fonctions d'appel : description et procédures d'utilisation des fonctions d'appel• Aide : conseils sur l'utilisation et l'accès à l'aide











Pour...	Procédez comme suit :
Obtenir des informations sur un bouton ou une touche dynamique	Appuyez sur  , puis appuyez rapidement sur un bouton ou une touche dynamique.
Obtenir des informations sur une option de menu	Appuyez sur  ,  ou  pour afficher un menu d'options. Mettez une option du menu en surbrillance, puis appuyez rapidement deux fois sur  .
Apprendre à vous servir de l'aide	Appuyez rapidement deux fois sur  . Sélectionnez la rubrique de votre choix.













Disponibilité des fonctions

Selon la configuration de votre système téléphonique, certaines fonctionnalités décrites dans ce guide sont susceptibles de ne pas être disponibles dans votre cas ou de fonctionner différemment. Pour en savoir plus sur le fonctionnement ou la disponibilité des fonctions, contactez un membre de l'équipe d'assistance ou votre administrateur système.

De nombreuses fonctions sont accessibles via une touche dynamique ou un bouton de ligne. Vous pouvez configurer certaines fonctions, mais votre administrateur contrôle la plupart d'entre elles.

Voici quelques informations concernant l'accès aux fonctions au moyen des touches dynamiques et des boutons de ligne.

Fonction	Touche dynamique	Étiquette et icône du bouton de ligne
Rappel	Rappel	Rappel 
Renvoi d'appels	RenvTt	Renvoi de tous les appels 
Parcage d'appels	Parquer	Parquer 
Interception d'appels	Intrcpt	Intrcpt 
Conférence	Conf.	Conférence 
Liste de conférence	ListConf	Liste de conférence 
Ne pas déranger	NPD	Ne pas déranger  ou Ne pas déranger 
Mettre fin à un appel	FinApp.	Mettre fin à un appel 
Interception d'appels de groupe	GrpIntr	Interception d'appels de groupe 
Attente	Attente	Attente 

Fonction	Touche dynamique	Étiquette et icône du bouton de ligne
Groupe de recherche	Groupmt	Groupe de recherche  ou Groupe de recherche 
Identification d'appel malveillant	IDAM	ID d'appels malveillants 
Conférences Meet-Me	MulConf	MeetMe 
Mobilité	Mobilité	Mobilité 
Nouvel appel	NvAppel	NvAppel 
Autre interception d'appel	AGrpIntr	Autre interception d'appel 
Outil de génération de rapports qualité	QRT	Génération de rapports qualité 
Bis	Bis	Bis 
Suppression du dernier participant à une conférence	SupDerA	Supprimer le dernier participant 
Transfert	Trnsfer	Transfert 
Prise en charge vidéo	ModeVid.	Vidéo 

Distinction entre SIP et SCCP

Votre téléphone peut être configuré pour fonctionner avec l'un des deux protocoles de signalisation suivants : SIP (Session Initiation Protocol) ou SCCP (Skinny Call Control Protocol). C'est votre administrateur système qui détermine cette configuration.





Les fonctions d'appel dépendent du protocole choisi. Le présent manuel indique les fonctions spécifiques à chaque protocole. Pour savoir quel protocole votre téléphone utilise, vous pouvez consulter votre administrateur système ou sélectionner sur votre téléphone  > **Caractéristiques** > **Protocole de contrôle d'appel**.

Gestion de base des appels



Les tâches de gestion de base des appels s'appuient sur un ensemble de fonctions et de services. La disponibilité des fonctions peut varier. Pour plus d'informations, contactez votre administrateur système.

Émission d'un appel : options de base

Voici quelques méthodes simples pour passer un appel depuis votre téléphone IP Cisco Unified.



Pour...	Procédez comme suit :	Pour en savoir plus, voir...
Passer un appel à l'aide du combiné	Décrochez le combiné et saisissez un numéro.	Présentation du téléphone, page 9
Passer un appel en utilisant le haut-parleur	Appuyez sur  et saisissez un numéro.	Utilisation du combiné, du casque et du haut-parleur, page 61
Passer un appel en utilisant le casque	Appuyez sur  et saisissez un numéro ou si le bouton  est allumé, appuyez sur NvAppel et saisissez un numéro.	Utilisation du combiné, du casque et du haut-parleur, page 61
Rappeler le dernier numéro composé	Appuyez sur Bis pour composer le dernier numéro ou sur le bouton de navigation pour consulter les appels passés (dans ce dernier cas, le téléphone doit être inactif).	Utilisation des journaux d'appels, page 69
Passer un appel lorsqu'un autre appel est actif (en utilisant la même ligne)	<ol style="list-style-type: none">1. Appuyez sur Attente.2. Appuyez sur NvAppel.3. Saisissez un numéro.	Utilisation des fonctions Attente et Reprise, page 27
Composer un numéro à partir d'un journal d'appels	<ol style="list-style-type: none">1. Sélectionnez  > Appels en absence, Appels reçus ou Appels composés.2. Sélectionnez ou recherchez une entrée dans la liste, puis décrochez le téléphone.	Utilisation des journaux d'appels, page 69

Astuces

- Vous pouvez composer un numéro avec le combiné raccroché et sans tonalité (prénumérotation). Pour la prénumérotation, saisissez un numéro, puis décrochez en soulevant le combiné ou en appuyant sur **Compos.**,  ou .
- Lors de la prénumérotation, le téléphone tente d'anticiper le numéro que vous êtes en train de composer. Pour ce faire, il utilise le journal d'appels composés afin d'afficher les numéros correspondants (le cas échéant). Cette opération s'appelle la numérotation automatique. Pour appeler un numéro en utilisant cette fonction, saisissez-le ou accédez-y, puis décrochez le combiné.
- Si vous faites une erreur en composant le numéro, appuyez sur << pour effacer les chiffres.
- Si les interlocuteurs d'un appel entendent un bip, l'appel est peut-être surveillé ou enregistré. Pour plus d'informations, contactez votre administrateur système.
- Votre téléphone peut être configuré pour la connexion aux appels internationaux, qui est indiquée par un symbole « + » sur les journaux d'appels, le rappel ou les entrées du répertoire d'appels. Pour plus d'informations, contactez votre administrateur système.

Émission d'un appel : options supplémentaires

Vous pouvez passer des appels à l'aide des fonctions et services spéciaux éventuellement disponibles sur votre téléphone. Pour plus d'informations sur ces options supplémentaires, contactez votre administrateur système.

Pour...	Procédez comme suit :	Pour en savoir plus, voir...
Passer un appel lorsqu'un autre est actif (sur une ligne différente)	<ol style="list-style-type: none">1. Appuyez sur  pour ouvrir la nouvelle ligne. Le premier appel est automatiquement mis en attente.2. Saisissez un numéro.	Utilisation des fonctions Attente et Reprise, page 27
Composer un numéro abrégé	Procédez comme suit : <ul style="list-style-type: none">• Appuyez sur  (bouton de numérotation abrégée).• Utilisez la fonction de composition d'un code.• Utilisez la fonction de numérotation abrégée.	Numérotation rapide, page 43
Composer un numéro à partir d'un répertoire d'entreprise disponible sur le téléphone	<ol style="list-style-type: none">1. Sélectionnez  > Répertoire d'entreprise (le nom de cette fonction peut varier).2. Saisissez un nom et appuyez sur Recher.3. Mettez une entrée de la liste en surbrillance et décrochez.	Utilisation des journaux d'appels, page 69



Pour...	Procédez comme suit :	Pour en savoir plus, voir...
Utiliser un répertoire d'entreprise sur un ordinateur pour composer un numéro à l'aide de la fonctionnalité Cisco WebDialer	<ol style="list-style-type: none"> 1. Ouvrez un navigateur Web et accédez au répertoire compatible WebDialer de votre entreprise. 2. Cliquez sur le numéro à composer. 	Utilisation de Cisco WebDialer, page 91
Utiliser la fonction de rappel pour recevoir une notification lorsqu'un poste occupé ou en sonnerie se libère	<ol style="list-style-type: none"> 1. Appuyez sur Rappel lorsque vous entendez la tonalité occupé ou la sonnerie. 2. Raccrochez. Le téléphone vous avertit lorsque la ligne se libère. 3. Passez de nouveau l'appel. <p>Remarque Sur les téléphones IP Cisco Unified des utilisateurs Chaperon d'appels, la fonction de rappel est désactivée lorsque les appels sont chaperonnés.</p>	Votre administrateur système
Vérifier si une ligne associée à un numéro abrégé, un enregistrement d'appel ou une entrée de répertoire est occupée avant de l'appeler	Vérifiez la présence d'indicateurs de supervision de ligne occupée.	Utilisation des fonctions FLO pour déterminer l'état d'une ligne, page 51
Passer un appel prioritaire (qui a la préséance) (uniquement sur les téléphones SCCP)	Entrez le numéro d'accès MLPP, puis le numéro de téléphone.	Priorité des appels critiques, page 55
Composer un numéro à partir d'une entrée du carnet d'adresses personnel	<ol style="list-style-type: none"> 1. Sélectionnez  > Répertoire personnel pour vous connecter. 2. Sélectionnez Carnet d'adresses personnel et recherchez une entrée dans la liste. 	Utilisation du répertoire personnel sur votre téléphone, page 73
Passer un appel en utilisant un code de facturation ou de suivi (uniquement sur les téléphones SCCP)	<ol style="list-style-type: none"> 1. Composez un numéro. 2. Lorsque vous entendez la tonalité, saisissez un code d'affaire client ou un code d'autorisation forcée. 	Votre administrateur système
Passer un appel en utilisant votre profil Cisco Extension Mobility	Connectez-vous au service Cisco Extension Mobility sur un téléphone.	Utilisation de Cisco Extension Mobility, page 56



Pour...	Procédez comme suit :	Pour en savoir plus, voir...
Utiliser la fonction d'accès vocal mobile pour passer un appel depuis un téléphone portable	<ol style="list-style-type: none"> 1. Pour connaître votre numéro d'accès vocal mobile et votre PIN d'utilisateur final, contactez votre administrateur système. 2. Composez le numéro d'accès vocal mobile qui vous a été attribué. 3. Saisissez le numéro de votre téléphone portable, si vous y êtes invité, et votre PIN. 4. Appuyez sur 1 pour passer un appel vers un téléphone IP d'entreprise. 5. Composez le numéro d'un téléphone de bureau autre que le vôtre. 	Gestion des appels professionnels à l'aide d'un seul numéro de téléphone, page 57.
Passer un appel à l'aide de la numérotation abrégée	<p>Remarque Avant que vous puissiez utiliser cette option, votre administrateur système doit la configurer et affecter une URL de service au bouton de ligne. Pour plus d'informations, contactez votre administrateur système.</p> <p>Après la configuration, procédez comme suit :</p> <ol style="list-style-type: none"> 1. Appuyez sur le bouton de ligne de numérotation abrégée. 2. Pour rechercher et sélectionner une entrée, faites défiler la liste ou saisissez le code de numérotation abrégée. <p>Le système compose le numéro spécifié.</p>	Configuration de numéros abrégés sur le Web, page 82

Pour...	Procédez comme suit :	Pour en savoir plus, voir...
Passer un appel à l'aide de votre carnet d'adresses personnel	<p>Remarque Avant que vous puissiez utiliser cette option, votre administrateur système doit la configurer et affecter une URL de service au bouton de ligne. Pour plus d'informations, contactez votre administrateur système.</p> <ol style="list-style-type: none"> 1. Appuyez sur le bouton de ligne de votre carnet d'adresses personnel. 2. Accédez au contact et sélectionnez le numéro. <p>Le système compose le numéro spécifié.</p>	<p>Utilisation de votre carnet d'adresses personnel sur le Web, page 80</p>

Réponse à un appel

Vous pouvez prendre un appel en décrochant le combiné ou en utilisant d'autres options éventuellement disponibles sur le téléphone.

Pour...	Procédez comme suit :	Pour en savoir plus, voir...
Répondre avec un casque	<p>Appuyez sur le bouton , s'il est éteint. Ou, s'il est allumé , appuyez sur Répond. ou sur le bouton  (clignotant).</p> <p>Remarque La ligne qui sonne est automatiquement sélectionnée. Contactez votre administrateur système pour les options permettant de sélectionner la ligne principale à chaque fois.</p> <p>Si vous utilisez un casque sans fil, reportez-vous à la documentation qui l'accompagne.</p>	<p>Utilisation du combiné, du casque et du haut-parleur, page 61</p>



Pour...	Procédez comme suit :	Pour en savoir plus, voir...
Répondre avec le haut-parleur	<p>Appuyez sur , Répond. ou le bouton  (clignotant).</p> <p>Remarque La ligne qui sonne est automatiquement sélectionnée. Contactez votre administrateur système pour les options permettant de sélectionner la ligne principale à chaque fois.</p>	Utilisation du combiné, du casque et du haut-parleur, page 61
Prendre un nouvel appel à partir d'un appel déjà connecté	Appuyez sur Répond. ou, si l'appel sonne sur une autre ligne, sur  (clignotant).	Utilisation des fonctions Attente et Reprise, page 27
Répondre en utilisant la fonction d'appel en attente	Appuyez sur Répond.	Utilisation des fonctions Attente et Reprise, page 27
Transférer un appel vers un système de messagerie vocale	Appuyez sur Rvoi Im.	Envoi d'un appel à un système de messagerie vocale, page 32
Connecter automatiquement des appels	Utilisez la fonction de réponse automatique.	Utilisation de la fonction de réponse automatique avec un casque ou un haut-parleur, page 63
Récupérer un appel parqué sur un autre téléphone	Utilisez la fonction Parcage d'appels ou Parcage d'appels dirigé.	Stockage et récupération des appels parqués, page 46
Utiliser votre téléphone pour prendre un appel qui sonne sur un autre téléphone	Utilisez la fonction d'interception d'appels.	Interception d'un appel redirigé sur votre téléphone, page 44
Prendre un appel prioritaire (uniquement sur les téléphones SCCP)	Mettez fin à l'appel en cours en raccrochant, puis appuyez sur Répond.	Priorité des appels critiques, page 55
Prendre un appel sur votre téléphone portable ou une autre destination distante	<p>Activez la connexion mobile et répondez sur votre téléphone.</p> <p>Si vous avez configuré jusqu'à quatre téléphones IP ou un softphone en tant que lignes partagées, les téléphones supplémentaires s'arrêtent de clignoter lorsque vous activez la connexion mobile et prenez l'appel sur votre téléphone portable.</p>	Gestion des appels professionnels à l'aide d'un seul numéro de téléphone, page 57.

Astuce



- Si les interlocuteurs d'un appel entendent un bip, l'appel est peut-être surveillé ou enregistré. Pour plus d'informations, contactez votre administrateur système.
- Un utilisateur Chaperon d'appels ne peut pas prendre un appel entrant lorsque les appels sont chaperonnés.

Fin d'un appel

Pour mettre fin à un appel, raccrochez. Le tableau ci-dessous vous fournit de plus amples informations.



Pour...	Procédez comme suit :
Raccrocher lorsque vous utilisez le combiné	Raccrochez le combiné ou appuyez sur FinApp .
Raccrocher lorsque vous utilisez le casque	Appuyez sur  ou appuyez sur FinApp pour maintenir le mode casque actif. Les téléphones IP Cisco Unified 7962G et 7942G prennent en charge un casque sans fil. Si vous utilisez un casque sans fil, reportez-vous à la documentation qui l'accompagne.
Raccrocher lorsque vous utilisez le haut-parleur	Appuyez sur  ou sur FinApp .
Mettre fin à un appel sans pour autant mettre fin à un autre appel sur la même ligne	Appuyez sur FinApp . Le cas échéant, récupérez d'abord l'appel mis en attente.



Utilisation des fonctions Attente et Reprise

Vous pouvez mettre des appels en attente et les reprendre. Lorsque vous mettez un appel en attente, l'icône d'attente  apparaît à droite dans la zone des informations d'appel et le bouton de ligne correspondant clignote en vert . Dans le cas d'une ligne partagée, le bouton de ligne clignote en vert et le téléphone affiche l'icône de mise en attente lorsque vous mettez un appel en attente. Lorsqu'un autre téléphone met un appel en attente, le bouton de ligne clignote en rouge et le téléphone affiche l'icône de mise en attente à distance .

Si la fonction Récupérer l'appel en attente est activée sur votre téléphone, un appel que vous avez mis en attente sonne à nouveau au bout d'un certain temps. Un appel « à récupérer » reste en attente jusqu'à ce que vous le repreniez ou que cette fonction expire.

Votre téléphone peut vous indiquer la présence d'un appel à récupérer de diverses manières :

- En vous avertissant à intervalles réguliers par une sonnerie (ou par un clignotement ou un bip, selon la configuration de votre ligne téléphonique).
- En affichant brièvement le message Récupérer l'appel en attente dans la barre d'état, en bas de l'écran du téléphone
- En affichant l'icône animée de récupération d'appel en attente  en regard de l'ID de l'appelant mis en attente.
- En affichant un bouton de ligne orange clignotant  (selon l'état de la ligne).



Pour...	Procédez comme suit :
Mettre un appel en attente	<ol style="list-style-type: none">1. Assurez-vous que l'appel à mettre en attente est mis en surbrillance.2. Appuyez sur Attente.
Reprendre sur la ligne active un appel mis en attente	<ol style="list-style-type: none">1. Vérifiez que l'appel concerné est en surbrillance.2. Appuyez sur Reprend.
Reprendre sur une autre ligne un appel mis en attente	<ol style="list-style-type: none">1. Appuyez sur le bouton de ligne approprié :  ou  (clignotant). Cette action peut entraîner la reprise automatique d'un appel en attente :<ul style="list-style-type: none">– Si la ligne comporte un appel à récupérer, celui-ci est repris.– Si la ligne comporte plusieurs appels à récupérer, le plus ancien est repris.– Si la ligne comporte uniquement un appel en attente qui n'est pas à récupérer, celui-ci est repris.2. Si nécessaire, faites défiler la liste jusqu'à l'appel souhaité et appuyez sur Reprend.

Astuces

- En général, l'activation de la fonction de mise en attente génère de la musique ou un bip.
- Si vous êtes informé au même moment de l'arrivée d'un appel entrant et d'un appel à reprendre, l'écran de votre téléphone affiche en priorité l'appel entrant (par défaut). Votre administrateur système peut modifier ce paramètre de priorité.
- Si vous utilisez une ligne partagée, la fonction Récupérer l'appel en attente permet d'appliquer la sonnerie uniquement au téléphone ayant mis l'appel en attente et non aux autres téléphones partageant la ligne.
- Votre administrateur système détermine le délai entre les alertes de la fonction Récupérer l'appel en attente.
- Sur les téléphones IP Cisco Unified des chaperons d'appels, la fonction de mise en attente est désactivée lorsque les appels sont chaperonnés.



Utilisation de la coupure micro

Lorsque la coupure micro est activée, vous pouvez entendre vos interlocuteurs, mais ces derniers ne peuvent pas vous entendre. Il est possible d'utiliser cette fonction avec le combiné, le haut-parleur ou un casque.

Pour...	Procédez comme suit :
Activer le microphone	Appuyez sur  .
Désactiver le microphone	Appuyez sur  .

Basculement entre appels

Vous pouvez basculer entre des appels, sur une ou plusieurs lignes. Si l'appel vers lequel vous voulez basculer n'est pas automatiquement mis en surbrillance, utilisez le bouton de navigation pour y accéder.

Pour...	Procédez comme suit :
Basculer entre des appels connectés sur une même ligne	<ol style="list-style-type: none">1. Assurez-vous que l'appel vers lequel vous souhaitez basculer est mis en surbrillance.2. Appuyez sur Reprend. Les appels en cours sont mis en attente et l'appel sélectionné est repris.
Basculer entre des appels sur différentes lignes	Appuyez sur le bouton  de la ligne vers laquelle vous basculez. Si la ligne ne comporte qu'un seul appel en attente, ce dernier est repris automatiquement. Si plusieurs appels sont en attente, mettez l'appel souhaité en surbrillance et appuyez sur Reprend .
Passer d'un appel connecté à un appel en sonnerie	Appuyez sur Répond , ou, si l'appel sonne sur une autre ligne, sur  (clignotant). Les appels en cours sont mis en attente et l'appel sélectionné est repris.

Transfert d'un appel en cours vers un autre téléphone

Vous pouvez transférer un appel en cours de votre téléphone de bureau vers votre portable ou une autre destination distante.

Pour..	Procédez comme suit :
Transférer un appel en cours de votre téléphone de bureau vers un téléphone portable	<ol style="list-style-type: none">1. Appuyez sur la touche dynamique Mobilité et sélectionnez Transf. appel vers tél. port.2. Répondez à l'appel en cours sur votre téléphone portable. Le bouton de ligne du téléphone de bureau passe au rouge  et les icônes du combiné, ainsi que le numéro de l'appelant s'affichent sur l'écran du téléphone. Vous ne pouvez pas utiliser la même ligne téléphonique pour d'autres appels mais, si votre téléphone de bureau prend en charge plusieurs lignes, vous pouvez utiliser une autre ligne pour passer ou recevoir des appels.
Transférer un appel en cours d'un téléphone portable vers votre téléphone de bureau	<ol style="list-style-type: none">1. Raccrochez le téléphone portable pour le déconnecter sans interrompre l'appel.2. Appuyez sur la touche Reprend. de votre téléphone de bureau dans un délai de 4 secondes et commencez à parler sur ce téléphone.
Transférer un appel en cours d'un téléphone portable vers un téléphone de bureau partageant la même ligne (transfert de session)	<ol style="list-style-type: none">1. Sur votre téléphone portable, saisissez le code d'accès de la fonction de transfert de session (par exemple, *74). Contactez votre administrateur système pour obtenir la liste des codes d'accès.2. Raccrochez le téléphone portable pour le déconnecter sans interrompre l'appel.3. Appuyez sur la touche dynamique Répond. de votre téléphone de bureau dans un délai de 10 secondes et commencez à parler sur ce téléphone. Le délai (en secondes) pour prendre l'appel sur votre téléphone de bureau est déterminé par votre administrateur système. <p>Les autres périphériques Cisco Unified qui partagent la même ligne affichent le message Utilisé à distance. Le délai (en secondes) pour reprendre l'appel dépend de la configuration définie par votre administrateur système.</p>





Affichage de plusieurs appels

Une meilleure compréhension de l’affichage d’appels multiples sur le téléphone peut vous aider à organiser vos efforts de gestion des appels.

En mode d’affichage standard, le téléphone affiche les appels de la façon suivante pour la ligne mise en surbrillance :

- Les appels ayant le niveau de priorité le plus élevé et dont la durée est la plus longue figurent en haut de la liste.
- Les appels du même type sont regroupés. Par exemple, les appels auxquels vous vous êtes déjà connecté sont regroupés au début de la liste, tandis que les appels en attente sont regroupés à la fin.

Les méthodes suivantes permettent d’afficher plusieurs appels sur plusieurs lignes.

Pour..	Procédez comme suit :
Afficher les appels d’une autre ligne	<ol style="list-style-type: none">1. Appuyez sur .2. Appuyez immédiatement sur le bouton de ligne .
Passer en mode de présentation des appels	<p>Appuyez sur  pour faire apparaître la ligne mise en surbrillance.</p> <p>Le téléphone passe en mode de présentation des appels et affiche un appel par ligne. L’appel affiché est l’appel actif ou l’appel en attente le plus ancien.</p> <p>Pour revenir à l’affichage standard, appuyez sur , puis, immédiatement après, sur le bouton de la ligne.</p>

Transfert d’appels

Le transfert permet de rediriger un appel connecté. la *cible* est le numéro vers lequel vous souhaitez transférer l’appel.

Pour..	Procédez comme suit :
Transférer un appel sans vous entretenir avec le destinataire du transfert	<ol style="list-style-type: none">1. À partir d’un appel en cours, appuyez sur Transfert.2. Saisissez le numéro cible.3. Appuyez de nouveau sur le bouton Transfert pour terminer le transfert ou sur FinApp pour annuler l’opération. <p>Remarque Si la fonction de transfert en mode combiné raccroché est activée sur votre téléphone, terminez le transfert en raccrochant.</p>

Pour...	Procédez comme suit :
Vous entretenir avec le destinataire du transfert avant de lui transférer un appel (transfert par consultation)	<ol style="list-style-type: none"> 1. À partir d'un appel en cours, appuyez sur Transfert. 2. Saisissez le numéro cible. 3. Patientez quelques instants pour laisser le temps au destinataire du transfert de répondre. 4. Appuyez de nouveau sur le bouton Transfert pour terminer le transfert ou sur FinApp pour annuler l'opération. <p>Remarque Si la fonction de transfert en mode combiné raccroché est activée sur votre téléphone, terminez le transfert en raccrochant.</p>
Rediriger un appel vers un système de messagerie vocale	Appuyez sur Rvoi Im . Pour en savoir plus, reportez-vous à la section Envoi d'un appel à un système de messagerie vocale , page 32.

Astuces

- Si le transfert en mode combiné raccroché est activé sur votre téléphone, vous pouvez soit raccrocher pour mettre fin à l'appel, soit appuyer sur **Transfert** puis raccrocher.
- Si le transfert en mode combiné raccroché n'est *pas* activé sur votre téléphone et que vous raccrochez sans appuyer une nouvelle fois sur **Transfert**, l'appel est mis en attente.
- Vous ne pouvez pas utiliser la touche **Transfert** pour rediriger un appel en attente. Appuyez sur **Reprend**, pour reprendre l'appel avant de le transférer.
- Sur les téléphones IP Cisco Unified des chaperons d'appels, la fonction de transfert est désactivée lorsque les appels sont chaperonnés.

Envoi d'un appel à un système de messagerie vocale

Vous pouvez utiliser **Rvoi Im** pour rediriger un appel en cours, en sonnerie ou en attente vers votre système de messagerie vocale. Selon le type d'appel et la configuration de votre téléphone, vous pouvez également utiliser **Rvoi Im** pour transférer l'appel vers le système de messagerie vocale de quelqu'un d'autre.

Pour...	Procédez comme suit :
Rediriger un appel actif, en sonnerie ou en attente vers un système de messagerie vocale	<p>Appuyez sur Rvoi Im. Cela entraîne l'une des actions suivantes :</p> <ul style="list-style-type: none"> • L'appel est transféré vers votre système de messagerie vocale. • L'écran de votre téléphone affiche un menu vous permettant de choisir entre votre système de messagerie vocale et celui du destinataire initial. Sélectionnez une option pour rediriger l'appel.

Astuces

- Si, initialement, l'appel a été envoyé sur le téléphone de quelqu'un d'autre, **Rvoi Im** vous permet de rediriger l'appel vers votre propre système de messagerie vocale ou vers celui de la personne initialement appelée. Votre administrateur système doit au préalable avoir activé cette option pour vous.
- Si l'appel vous était directement destiné (sans avoir été transféré ou redirigé vers votre poste) ou si votre téléphone ne prend pas en charge l'option décrite ci-dessus, l'utilisation de **Rvoi Im** redirige l'appel vers votre système de messagerie vocale.
- Si votre téléphone affiche un menu qui disparaît avant que vous n'ayez pu faire votre choix, vous pouvez réappuyer sur **Rvoi Im** pour que le menu s'affiche à nouveau. Vous pouvez également demander à votre administrateur système qu'il définisse une valeur de temporisation plus longue.
- Lorsque vous transférez un appel en cours de votre téléphone portable vers des périphériques Cisco Unified qui partagent la même ligne (transfert de session), la fonction Rvoi Im est désactivée sur ces derniers. Cette fonction redevient disponible lorsque l'appel est terminé.

Renvoi de vos appels vers un autre numéro

Les fonctions de renvoi des appels permettent de rediriger tous les appels entrants de votre téléphone vers un autre numéro.

Votre administrateur système peut vous autoriser à choisir entre deux types de fonctions de renvoi d'appel.

- Renvoi d'appels sans condition (Renvoi de tous les appels) : s'applique à tous les appels que vous recevez.
- Renvoi d'appel conditionnel (Renvoi si sans réponse, Renvoi si occupé, Renvoi si pas de couverture) : s'applique à certains appels que vous recevez, sous certaines conditions.

Vous pouvez accéder à la fonction de renvoi de tous les appels sur votre téléphone ou à partir des pages Web Options utilisateur Cisco Unified CM. Les fonctions de renvoi d'appel conditionnel sont accessibles uniquement à partir de vos pages Web Options utilisateur. Votre administrateur système détermine les fonctions de renvoi d'appels auxquelles vous avez accès.

Pour..	Procédez comme suit :
Configurer le renvoi de tous les appels sur votre ligne principale	Appuyez sur RenvT ou Renv. tous les appels , puis entrez un numéro de téléphone cible.
Annuler le renvoi de tous les appels sur votre ligne principale	Appuyez sur RenvTt ou Renv. tous les appels .

Pour...	Procédez comme suit :
Vérifier que le renvoi de tous les appels est activé sur votre ligne principale	Recherchez : <ul style="list-style-type: none"> • L'icône de renvoi d'appel au-dessus du numéro de téléphone principal : . • Le numéro cible de renvoi d'appel dans la ligne d'état.
Configurer ou annuler le renvoi d'appels à distance ou pour une ligne autre que la ligne principale	<ol style="list-style-type: none"> 1. Connectez-vous aux pages Web Options utilisateur. (Voir la section Accès aux pages Web Options utilisateur, page 79.) 2. Accédez à vos paramètres de renvoi d'appels. (Voir la section Contrôle des paramètres utilisateur sur le Web, page 87.) <p>Remarque Lorsque la fonctionnalité de renvoi des appels est activée pour une ligne autre que la principale, aucun signal sur le téléphone ne vous confirme que les appels sont bien renvoyés. Vous devez confirmer vos paramètres dans les pages Web Options utilisateur.</p>

Astuces

- Saisissez le numéro cible du renvoi d'appels exactement comme si vous le composiez sur le téléphone. Par exemple, saisissez un code d'accès ou l'indicatif régional (le cas échéant).
- Vous pouvez renvoyer vos appels vers un téléphone analogique traditionnel ou vers un autre téléphone IP, même si votre administrateur système peut limiter la fonction de renvoi des appels aux numéros utilisés au sein de votre société.
- Le renvoi d'appels dépend de la ligne téléphonique. Si un appel arrive sur une ligne sur laquelle la fonction de renvoi n'est pas activée, l'appel sonne normalement.
- Votre administrateur système peut activer une fonction d'annulation de renvoi permettant à la personne qui reçoit vos appels transférés de vous joindre. Lorsque cette fonction est activée, un appel passé depuis le téléphone cible vers votre poste n'est pas transféré et votre poste sonne.
- Il se peut que votre tentative de configuration du renvoi de tous les appels directement sur le téléphone soit refusée si le numéro cible saisi a pour effet de créer une boucle de renvoi d'appel ou de dépasser le nombre maximal de liens autorisés dans une chaîne de renvoi d'appel.
- Lorsque vous transférez un appel en cours de votre téléphone portable vers des périphériques Cisco Unified qui partagent la même ligne (transfert de session), la fonction de renvoi d'appel est désactivée sur ces derniers. Cette fonction redevient disponible lorsque l'appel est terminé.



Utilisation de la fonction Ne pas déranger

Vous pouvez utiliser la fonction Ne pas déranger (NPD) pour désactiver seulement la sonnerie de votre téléphone ou pour désactiver toutes les notifications sonores et visuelles des appels entrants. L'activation de cette fonction requiert l'intervention de votre administrateur système.

Lorsque les fonctions NPD et Renvoi de tous les appels sont activées sur votre téléphone, les appels sont renvoyés et l'appelant n'entend pas de tonalité occupé.

Les interactions de la fonction NPD avec d'autres types d'appels sont les suivantes :

- NPD n'affecte pas les appels intercom ni les appels prioritaires non-intercom.
- Si les fonctions NPD et de réponse automatique sont activées, seuls les appels intercom sont pris automatiquement.
- Lorsque vous transférez un appel en cours de votre téléphone portable vers des périphériques Cisco Unified qui partagent la même ligne (transfert de session), la fonction NPD est désactivée sur ces derniers. Cette fonction redevient disponible lorsque l'appel est terminé.

Pour...	Procédez comme suit :
Activer NPD	Appuyez sur NPD ou Ne pas déranger  . L'indication « Ne pas déranger » s'affiche sur l'écran du téléphone, le témoin NPD  s'éclaire et la sonnerie est désactivée.
Désactiver NPD	Appuyez sur NPD ou Ne pas déranger  .
Personnaliser les paramètres NPD	Si votre administrateur système a configuré la fonction NPD de manière à afficher ses paramètres dans la page Options utilisateur, procédez comme suit : <ol style="list-style-type: none">1. Connectez-vous aux pages Web Options utilisateur. Reportez-vous à la section Accès aux pages Web Options utilisateur, page 79.2. Dans le menu déroulant, sélectionnez Options utilisateur > Périphérique.3. Définissez les options suivantes :<ul style="list-style-type: none">– Ne pas déranger : active ou désactive cette fonction.– Option NPD : choisissez Refus d'appel (pour désactiver toutes les notifications sonores et visuelles) ou Sonnerie désactivée (pour désactiver uniquement la sonnerie).– Alerte d'appel entrant avec la fonction NPD (s'applique aux deux configurations de l'option NPD) : configurez l'alerte afin qu'elle émette un bip seulement ou qu'elle clignote seulement, désactivez l'alerte ou choisissez Aucune (pour utiliser le mode d'alerte configuré par votre administrateur système).

Établissement de conférences téléphoniques

Votre téléphone IP Cisco Unified vous permet de parler à plusieurs personnes en même temps dans le cadre d'une conférence téléphonique.

Utilisation des fonctions de conférence

Vous pouvez créer une conférence de différentes manières, en fonction de vos besoins et des fonctions disponibles sur votre téléphone.

- **Conférence** : permet de créer une conférence standard (ad hoc) en appelant chaque participant. Utilisez la touche dynamique **Conf.** ou le bouton **Conférence**. La fonction Conférence est disponible sur la plupart des téléphones.
- **Joindre** : permet de créer une conférence standard (ad hoc) en combinant des appels existants. Utilisez la touche dynamique ou le bouton **Joindre**.
- **InsConf** : permet de créer une conférence standard (ad hoc) en vous ajoutant à un appel sur une ligne partagée. Appuyez sur un bouton de ligne ou utilisez la touche dynamique ou le bouton **InsConf**. Cette option n'est disponible que sur les téléphones utilisant des lignes partagées.
- **MulConf** : permet de créer ou de rejoindre une conférence en appelant un numéro de conférence. Utilisez la touche dynamique ou le bouton **MulConf**.

Utilisation de la fonction Conférence



La fonction Conférence permet d'appeler chaque participant. Elle est disponible sur la plupart des téléphones.

Pour..	Procédez comme suit :
Créer une conférence	<ol style="list-style-type: none">1. À partir d'un appel connecté, appuyez sur Conf. ou sur Conférence. (Il se peut que vous deviez au préalable appuyer sur la touche dynamique autres pour afficher l'option Conf.)2. Entrez le numéro de téléphone du participant.3. Attendez que l'appel soit établi.4. Appuyez de nouveau sur Conf. ou sur Conférence pour ajouter le participant à votre conversation.5. Répétez cette procédure pour ajouter d'autres participants.
Ajouter de nouveaux participants à une conférence déjà créée	Répétez les étapes ci-dessus. Votre administrateur système détermine si vous pouvez ajouter ou supprimer des participants si vous n'êtes pas l'organisateur de la conférence.

Pour...	Procédez comme suit :
Afficher la liste des participants ou supprimer des participants	Reportez-vous à la section Affichage ou suppression de participants à une conférence, page 39.

Utilisation de la fonction Joindre

La fonction Joindre permet de combiner plusieurs appels existants afin de créer une conférence à laquelle vous participez.

Pour...	Procédez comme suit :
Créer une conférence en joignant des appels existants passés sur une même ligne téléphonique	<ol style="list-style-type: none"> À partir d'un appel actif, mettez en surbrillance un autre appel à inclure dans la conférence, puis appuyez sur Sélect. Les appels sélectionnés affichent l'icône . Répétez cette étape pour chacun des appels à ajouter. Appuyez sur Joindre. (Il se peut que vous deviez au préalable appuyer sur la touche dynamique autres pour afficher l'option Joindre.)
Créer une conférence en joignant des appels existants passés sur plusieurs lignes téléphoniques	<ol style="list-style-type: none"> À partir d'un appel en cours, appuyez sur Joindre. (Il se peut que vous deviez au préalable appuyer sur la touche dynamique autres pour afficher l'option Joindre.) Appuyez sur le bouton de ligne clignotant vert  des appels que vous souhaitez ajouter à la conférence. L'un des événements suivants se produit : <ul style="list-style-type: none"> Les appels sont joints. Une fenêtre s'ouvre sur l'écran du téléphone ; celle-ci vous permet de sélectionner les appels à joindre. Mettez les appels en surbrillance et appuyez sur Sélect., puis sur Joindre pour terminer l'opération. <p>Remarque Si votre téléphone ne prend pas en charge la fonction Joindre dans le cas d'appels sur plusieurs lignes, transférez les appels vers une ligne unique. Vous pourrez alors utiliser la fonction Joindre.</p>
Afficher la liste des participants ou supprimer des participants	Appuyez sur ListConf ou sur Liste de conférence. Il se peut que vous deviez au préalable appuyer sur la touche dynamique autres . Reportez-vous à la section Affichage ou suppression de participants à une conférence, page 39.

Astuces

- S'il vous arrive souvent de joindre plus de deux interlocuteurs dans une seule conférence, vous trouverez peut-être pratique de sélectionner tout d'abord les appels à joindre, puis d'appuyer sur **Joindre** pour terminer l'opération.
- Une fois l'action Joindre terminée, l'ID de l'appelant devient « Conférence ».
- Il se peut que vous puissiez combiner plusieurs appels de conférence à l'aide des touches dynamiques **Joindre** ou **TrnsDir**. Vérifiez auprès de votre administrateur système que vous disposez de cette fonction.
- Un utilisateur Chaperon d'appels peut mettre en conférence uniquement le premier appelant. Les autres appelants peuvent être ajoutés à la conférence par les autres participants.

Utilisation de la fonction InsConf

Vous pouvez créer une conférence à l'aide de InsConf et vous ajouter à un appel sur une ligne partagée.

Pour...	Procédez comme suit :
Créer une conférence téléphonique en vous ajoutant à un appel sur une ligne partagée	Appuyez sur le bouton de ligne correspondant à la ligne partagée. Dans certains cas, vous devez mettre l'appel en surbrillance et appuyer sur InsConf pour terminer l'opération. Pour de plus amples informations, reportez-vous à la section Utilisation des fonctions d'insertion pour vous ajouter à un appel sur une ligne partagée, page 48 .
Afficher la liste des participants ou supprimer des participants	Reportez-vous à la section Affichage ou suppression de participants à une conférence, page 39 .

Utilisation de la fonction Meet-Me

La fonction de conférence Meet-Me permet de démarrer une conférence ou de s'y ajouter en composant son numéro.

Pour...	Procédez comme suit :
Démarrer une conférence Meet-Me	<ol style="list-style-type: none">1. Demandez à votre administrateur système un numéro de téléphone Meet-Me.2. Communiquez ce numéro à tous les participants.3. Lorsque vous êtes prêt à démarrer la réunion, décrochez le combiné pour obtenir une tonalité, puis appuyez sur MulConf.4. Composez le numéro de la conférence Meet-Me. <p>Les participants peuvent à présent rejoindre la conférence en composant le numéro correspondant.</p> <p>Remarque Les participants entendent une tonalité occupé s'ils composent le numéro de la conférence avant que l'organisateur ne soit lui-même connecté. Dans ce cas, ils doivent rappeler.</p>
Rejoindre une conférence Meet-Me	<p>Composez le numéro de la conférence Meet-Me (que vous a communiqué l'organisateur de la conférence).</p> <p>Remarque Vous entendez une tonalité occupé si vous composez le numéro de la conférence avant que l'organisateur ne soit connecté. Dans ce cas, rappelez ultérieurement.</p>
Mettre fin à une conférence Meet-Me	<p>Tous les participants doivent raccrocher.</p> <p>La conférence ne s'arrête pas automatiquement lorsque l'organisateur se déconnecte.</p>





Astuce

Si vous appelez un numéro de conférence Meet-Me sécurisé depuis un téléphone non sécurisé, celui-ci affiche le message « Périphérique non autorisé ». Pour plus d'informations, reportez-vous à la section [Émission et réception d'appels sécurisés, page 52](#).

Affichage ou suppression de participants à une conférence

Lors d'une conférence standard (ad hoc), vous pouvez afficher la liste des participants et supprimer des participants.

Afficher la liste des participants à une conférence	<p>Appuyez sur ListConf ou sur Liste de conférence.</p> <p>Les participants sont affichés dans l'ordre dans lequel ils ont rejoint la conférence, les derniers à la rejoindre apparaissant en haut de la liste.</p>
---	---

Mettre à jour la liste des participants à une conférence	Lorsque vous affichez la liste des participants à la conférence, appuyez sur MàJ .
Savoir qui a organisé la conférence	Lorsque la liste des participants à la conférence est affichée, recherchez le participant qui apparaît au bas de la liste, avec un astérisque (*) en regard de son nom.
Supprimer un participant de la conférence	Lorsque la liste des participants est affichée, mettez en surbrillance le nom du participant et appuyez sur Suppr .
Supprimer le dernier interlocuteur à avoir rejoint la conférence	Lorsque la liste des participants est affichée, appuyez sur SupDerA ou sur Supprimer le dernier participant .
Vérifier si une conférence téléphonique est sécurisée	Vérifiez si l'icône  ou  apparaît après « Conférence » sur l'écran du téléphone.
Vérifier qu'un participant appelle depuis un téléphone sécurisé	Vérifiez si l'icône  ou  apparaît à côté du nom du participant sur l'écran du téléphone.
Ajouter d'autres participants	Reportez-vous à la section Utilisation de la fonction Conférence , page 36.

Émission ou réception d'appels intercom

Vous pouvez passer un appel intercom à destination d'un téléphone qui répond alors automatiquement à l'appel en mode haut-parleur et coupure micro. L'appel intercom unidirectionnel permet d'envoyer un message court au destinataire. Si le combiné ou le casque du destinataire est en service, il reçoit le son. Si le destinataire a déjà un appel en cours, celui-ci continue simultanément.

Le destinataire de l'appel reçoit une tonalité d'alerte intercom et dispose des possibilités suivantes :



- Écouter l'appelant en coupant le microphone (il peut écouter l'appelant, mais celui-ci ne peut pas l'entendre).
- Mettre fin à l'appel intercom, en le mettant en surbrillance et en appuyant sur la touche dynamique **FinApp**. Cette option permet de ne pas écouter le message.
- Parler à l'appelant en appuyant sur le bouton intercom actif et en utilisant le combiné, le casque ou le haut-parleur. L'appel intercom devient une connexion bidirectionnelle permettant de communiquer avec l'appelant.

Lorsque vous utilisez la fonction intercom, n'oubliez pas les points suivants :

- Les lignes intercom ne sont reliées qu'entre elles.
- Vous ne pouvez en utiliser qu'une seule à la fois.
- Vous pouvez recevoir et passer des appels intercom lorsque votre appel actif est surveillé ou enregistré.
- Vous ne pouvez pas mettre un appel intercom en attente.

**Remarque**

Si vous vous connectez quotidiennement au même téléphone à l'aide de votre profil Cisco Extension Mobility, assurez-vous que votre administrateur système affecte la grille des boutons du téléphone à ce profil et qu'il définisse le téléphone comme périphérique intercom par défaut pour la ligne intercom.

Pour..	Procédez comme suit :
Passer un appel intercom vers une cible intercom préconfigurée	Appuyez sur  (ligne cible intercom) et commencez à parler lorsque vous entendez la tonalité d'alerte intercom.
Passer un appel intercom vers un numéro intercom	Appuyez sur  (ligne intercom). Entrez le numéro intercom cible ou appuyez sur le numéro abrégé cible. Lorsque vous entendez la tonalité d'alerte intercom, commencez à parler.
Recevoir un appel intercom	Lorsque vous entendez la tonalité d'alerte intercom, vous pouvez traiter l'appel de l'une des manières suivantes : <ul style="list-style-type: none">• Écouter le message par voie audio unidirectionnelle.• Parler à l'appelant en appuyant sur le bouton  (ligne intercom active).• Mettre la ligne intercom en surbrillance et appuyez sur FinApp.

Gestion avancée des appels

Les tâches de gestion avancée des appels comprennent des fonctions spéciales que votre administrateur système peut configurer sur votre téléphone, en fonction de vos besoins en matière de gestion des appels et de votre environnement de travail.

Numérotation rapide

La numérotation rapide permet de saisir un code, d'appuyer sur un bouton ou de sélectionner un élément de l'écran du téléphone pour passer un appel. Selon sa configuration, votre téléphone peut prendre en charge plusieurs fonctions de numérotation rapide :

- Les boutons de numérotation abrégée
- La composition d'un code
- Les numéros abrégés



Remarque

- Pour configurer des boutons et des codes de numérotation abrégée, vous devez accéder aux pages Web Options utilisateur. Reportez-vous à la section [Accès aux pages Web Options utilisateur, page 79](#).
 - Pour configurer des numéros abrégés, vous devez accéder à la fonction de répertoire personnel. Reportez-vous à la section [Utilisation du répertoire personnel sur votre téléphone, page 73](#).
 - Votre administrateur système peut également configurer des fonctions de numérotation abrégée à votre attention.
-

Pour...	Procédez comme suit :
Utiliser des boutons de numérotation abrégée	<ol style="list-style-type: none">1. Configurez les boutons de numérotation abrégée. Reportez-vous à la section Configuration de numéros abrégés sur le Web, page 83.2. Pour passer un appel, appuyez sur  (un bouton de numérotation abrégée). <p>Remarque Si votre téléphone prend en charge la fonction de numérotation abrégée d'affichage de ligne occupée (FLO), vous pouvez savoir si le numéro abrégé est occupé avant de le composer. Reportez-vous à la section Utilisation des fonctions FLO pour déterminer l'état d'une ligne, page 51.</p>

Pour...	Procédez comme suit :
Utiliser un code de numérotation abrégée	<ol style="list-style-type: none"> 1. Configurez des codes de numérotation abrégée. Reportez-vous à la section Configuration de numéros abrégés sur le Web, page 83. 2. Pour passer un appel, saisissez le code de numérotation abrégée et appuyez sur NumAbr.
Utiliser un numéro abrégé	<ol style="list-style-type: none"> 1. Créez une entrée dans le carnet d'adresses personnel et affectez-lui un code de numérotation abrégée. Reportez-vous à la section Utilisation du répertoire personnel sur le Web, page 80. 2. Pour passer un appel, accédez au service de numérotation abrégée sur votre téléphone. Reportez-vous à la section Utilisation du répertoire personnel sur votre téléphone, page 73.

Interception d'un appel redirigé sur votre téléphone

Grâce à cette fonctionnalité, vous pouvez répondre à un appel qui sonne sur le téléphone d'un collègue en le redirigeant vers le vôtre. Cette fonction peut être utile si vous êtes plusieurs à gérer les appels.

Pour...	Procédez comme suit :
Répondre à un appel qui sonne sur un autre poste faisant partie de votre groupe d'interception d'appels	<ol style="list-style-type: none"> 1. Appuyez sur le bouton ou la touche dynamique Intrcpt. (Il se peut que vous deviez décrocher pour que la touche dynamique s'affiche.) Si votre téléphone prend en charge l'interception automatique des appels, vous êtes connecté à l'appel. 2. Si l'appel sonne, appuyez sur Répond. pour vous y connecter.
Répondre à un appel qui sonne sur un autre poste ne faisant pas partie de votre groupe d'interception d'appels	<ol style="list-style-type: none"> 1. Appuyez sur la touche dynamique GrpIntr ou sur le bouton Interception d'appels de groupe. (Il se peut que vous deviez décrocher pour que la touche dynamique s'affiche.) 2. Saisissez le numéro d'interception d'appels de groupe. Si votre téléphone prend en charge l'interception automatique des appels, vous êtes connecté à l'appel. 3. Si l'appel sonne, appuyez sur Répond. pour vous y connecter.

Pour...	Procédez comme suit :
Prendre un appel qui sonne sur un autre poste de votre groupe ou dans un groupe associé	<ol style="list-style-type: none"> 1. Appuyez sur la touche AGrpIntr ou sur le bouton Autre interception. (Il se peut que vous deviez décrocher pour que la touche dynamique s'affiche.) Si votre téléphone prend en charge l'interception automatique des appels, vous êtes connecté à l'appel. 2. Si l'appel sonne, appuyez sur Répond. pour vous y connecter.
Répondre à un appel qui sonne sur un poste particulier (numéro de ligne)	<ol style="list-style-type: none"> 1. Appuyez sur la touche dynamique GrpIntr ou sur le bouton Interception d'appels de groupe. (Il se peut que vous deviez décrocher pour que la touche dynamique s'affiche.) 2. Entrez le numéro de la ligne sur laquelle sonne l'appel que vous souhaitez intercepter. Par exemple, si l'appel à intercepter sonne sur la ligne 12345, entrez 12345. Si votre téléphone prend en charge l'interception automatique des appels, vous êtes connecté à l'appel. 3. Si l'appel sonne, appuyez sur Répond. pour vous y connecter.

Astuces







- Si plusieurs appels peuvent être interceptés, votre téléphone intercepte d'abord l'appel le plus ancien (l'appel qui sonne depuis le plus longtemps).
- Si vous appuyez sur **GrpIntr** ou **Interception d'appels de groupe** et entrez un numéro de ligne, votre téléphone intercepte l'appel qui sonne sur cette ligne (le cas échéant).
- Si vous avez plusieurs lignes et souhaitez prendre l'appel sur une ligne secondaire, appuyez sur le bouton  de la ligne souhaitée, puis sur une touche dynamique ou un bouton d'interception d'appel.
- Selon la configuration de votre téléphone, vous pouvez recevoir un signal sonore et/ou visuel à propos d'un appel vers votre groupe d'interception d'appels.
- Si vous utilisez la fonction d'interception d'appels FLO sur votre téléphone, reportez-vous à la section [Utilisation des fonctions FLO pour déterminer l'état d'une ligne, page 51](#).

Stockage et récupération des appels parqués

Si vous souhaitez stocker un appel, vous pouvez le parquer pour qu'une autre personne ou vous-même puissiez le récupérer sur un autre téléphone du système Cisco Unified Communications Manager (par exemple, le téléphone du bureau d'un collègue ou celui d'une salle de conférence).

Vous pouvez parquer un appel en utilisant les méthodes suivantes :

- **Parcage d'appels** : utilisez la touche dynamique **Parquer** pour stocker l'appel. Le téléphone affiche le numéro de parcage où le système a stocké l'appel. Vous devez enregistrer ce numéro et utiliser le même pour récupérer l'appel.
- **Parcage d'appels dirigé** : utilisez la touche dynamique **Trnsfer** pour diriger l'appel vers un numéro de parcage d'appel dirigé disponible que vous composez normalement ou à l'aide de la numérotation abrégée. Pour récupérer ensuite l'appel, composez le préfixe de récupération de parcage, puis le même numéro de parcage d'appel dirigé (abrégé ou non). Le bouton de parcage d'appels dirigé permet de composer le numéro abrégé correspondant et de surveiller si un numéro de parcage d'appel dirigé est disponible ou non.

Pour...	Procédez comme suit :
Stocker un appel actif à l'aide de la fonction de parcage d'appels	<ol style="list-style-type: none">1. Au cours d'un appel, appuyez sur Parquer. (Il se peut que vous deviez au préalable appuyer sur la touche dynamique autres pour afficher l'option Parquer).2. Notez le numéro de parcage affiché sur l'écran du téléphone.3. Raccrochez.
Récupérer un appel parqué	Saisissez le numéro de parcage sur un téléphone IP Cisco Unified de votre réseau pour vous connecter à l'appel.
Diriger et stocker un appel actif vers un numéro de parcage d'appel dirigé	<ol style="list-style-type: none">1. Au cours d'un appel, appuyez sur Trnsfer.2. Pour composer le numéro abrégé de parcage d'appel dirigé, appuyez sur le bouton correspondant  associé à l'icône de disponibilité . Lorsque le bouton de parcage d'appel dirigé  accompagné de l'icône de non-disponibilité  clignote, le numéro correspondant n'est pas accessible.3. Appuyez de nouveau sur Transfert pour terminer l'opération de stockage d'appel.
Récupérer un appel parqué depuis un numéro de parcage d'appel dirigé	Depuis un téléphone IP Cisco Unified de votre réseau, saisissez le préfixe de récupération et le numéro de parcage d'appel dirigé. Vous pouvez aussi, après avoir saisi le préfixe de récupération de parcage, appuyer sur le bouton  (clignotant) avec  pour vous connecter à l'appel.

Astuces

- Vous disposez d'un délai limité pour récupérer un appel parqué avant qu'il ne recommence à sonner sur le poste auquel il était destiné à l'origine. Contactez votre administrateur système pour en savoir plus.
- Votre administrateur système peut affecter des boutons de parage d'appel dirigé à des boutons de ligne disponibles sur votre téléphone IP Cisco Unified ou sur votre module d'extension pour téléphone IP Cisco Unified, si la fonction est disponible et prise en charge par votre téléphone.
- Vous pouvez composer des numéros de parage d'appel dirigé si vous n'avez pas de boutons correspondants. Toutefois, vous ne pourrez pas afficher l'état du numéro de parage d'appels dirigé.

Déconnexion de groupes de recherche

Si votre entreprise reçoit un grand nombre d'appels entrants, il se peut que vous fassiez partie d'un groupe de recherche, lequel inclut une série de numéros d'annuaire qui se partagent la charge des appels entrants. Lorsque le premier numéro d'annuaire du groupe de recherche est occupé, le système recherche le numéro d'annuaire suivant disponible dans le groupe et dirige les appels vers ce téléphone.

Lorsque vous vous éloignez du téléphone, vous pouvez vous déconnecter des groupes de recherche pour que les appels ne sonnent pas sur votre téléphone.

Pour...	Procédez comme suit :
Vous déconnecter des groupes de recherche afin de bloquer temporairement les appels des groupes de recherche	Appuyez sur Groupmt ou Groupe de recherche . L'écran du téléphone affiche « Déconnecté du groupement ».
Vous connecter pour recevoir des appels des groupes de recherche	Appuyez sur Groupmt ou Groupe de recherche . Une fois connecté, le bouton Groupe de recherche  est allumé.

Astuce

Vous déconnecter des groupes de recherche n'empêche pas les appels autres que ceux des groupes de recherche de sonner sur votre téléphone.

Utilisation d'une ligne partagée

Votre administrateur système peut vous demander d'utiliser une ligne partagée si vous :

- disposez de plusieurs téléphones et souhaitez avoir le même numéro pour tous ;
- partagez des tâches de gestion d'appels avec des collègues ;
- gérez des appels pour le compte d'un manager.

Présentation des lignes partagées

Icône Utilisé à distance

L'icône Utilisé à distance  s'affiche lorsqu'un appel est en cours sur un autre téléphone qui partage votre ligne. Vous pouvez passer et recevoir des appels normalement sur une ligne partagée, même si l'icône Utilisé à distance s'affiche.

Partage des informations relatives aux appels et insertion

Les téléphones qui partagent une ligne affichent des informations concernant les appels passés et reçus sur la ligne partagée. Ces informations peuvent inclure l'ID de l'appelant et la durée de l'appel. (Reportez-vous à la section [Confidentialité](#) pour les exceptions.)

Lorsque des informations d'appels s'affichent de cette façon, vous et vos collègues qui partagez une ligne pouvez vous connecter aux appels en utilisant la fonction **Inser.** ou **InsConf.** Reportez-vous à la section [Utilisation des fonctions d'insertion pour vous ajouter à un appel sur une ligne partagée](#), page 48.

Confidentialité

Si vous ne souhaitez pas que les collègues qui partagent votre ligne puissent consulter les informations relatives à vos appels, activez la fonction de confidentialité. Ainsi, ils ne peuvent pas se connecter à vos appels. Reportez-vous à la section [Procédure pour empêcher d'autres personnes d'afficher un appel sur une ligne partagée ou de s'y ajouter](#), page 50.



Remarque Le nombre maximum d'appels pris en charge sur une ligne partagée varie d'un téléphone à l'autre.

Utilisation des fonctions d'insertion pour vous ajouter à un appel sur une ligne partagée

Vous pouvez utiliser les fonctions d'insertion (InsConf ou Inser.) pour vous ajouter à des appels sur votre ligne partagée. (Les appels ne doivent pas être confidentiels. Voir la section [Utilisation d'une ligne partagée](#), page 47.)

Présentation des fonctions d'insertion

InsConf et Inser.

Selon la configuration de votre téléphone, vous pouvez vous connecter à un appel non confidentiel sur une ligne partagée à l'aide de la fonction InsConf ou Inser.

- InsConf transforme l'appel en conférence téléphonique standard et permet ainsi d'ajouter de nouveaux participants. (Reportez-vous à la section [Établissement de conférences téléphoniques, page 36](#) pour plus d'informations sur les conférences standard.)
- Inser. permet de vous ajouter à l'appel mais ne le transforme pas en conférence téléphonique et ne permet pas d'y ajouter de nouveaux participants.



Insertion directe ou différée

L'administrateur système détermine si la fonction d'insertion de votre téléphone est directe ou différée.

- La fonction d'insertion directe permet de vous ajouter à un appel en appuyant sur un simple bouton de ligne (si un seul appel est sur la ligne).
- La fonction d'insertion différée permet d'afficher les informations concernant un appel avant de vous y ajouter.

Utilisation des fonctions d'insertion

Le tableau ci-dessous décrit la façon d'utiliser les fonctions d'insertion (Inser. ou InsConf) pour vous ajouter à un appel sur une ligne partagée.







Pour...	Procédez comme suit :
Savoir si la ligne partagée est en cours d'utilisation	Recherchez l'icône Utilisé à distance  en regard d'un bouton de ligne rouge  .
Vous ajouter à un appel sur une ligne partagée	Appuyez sur le bouton de ligne rouge  correspondant à la ligne partagée. L'un des événements suivants se produit : <ul style="list-style-type: none">• Vous êtes ajouté à l'appel.• Une fenêtre s'ouvre sur l'écran du téléphone ; celle-ci vous permet de sélectionner les appels auxquels vous voulez vous ajouter. Appuyez sur Inser. ou Insconf pour terminer l'opération. (Il se peut que vous deviez au préalable appuyer sur la touche dynamique autres pour afficher Inser. ou Insconf).
Afficher la liste des participants à la conférence (si vous avez utilisé InsConf)	Reportez-vous à la section Affichage ou suppression de participants à une conférence, page 39 .

Astuces

- Lorsque vous vous ajoutez à un appel, les autres participants peuvent entendre un bip annonçant votre présence. Avec InsConf, les autres participants entendent une courte interruption audio, et l'écran du téléphone change pour afficher les détails de la conférence.
- Si la fonction Confidentialité est activée sur un téléphone qui utilise la ligne partagée, les informations concernant l'appel et les touches dynamiques d'insertion n'apparaissent pas sur les autres téléphones qui partagent la ligne.
- Si un téléphone utilisant la ligne partagée a la fonction de confidentialité désactivée et est configuré avec l'option PLAR (Private Line Automated Ringdown), les fonctions Inser. et InsConf. seront toujours disponibles.
- Lorsque vous vous ajoutez à un appel à l'aide de la fonction Insert, vous en serez déconnecté s'il est mis en attente, transféré ou transformé en conférence téléphonique.

Procédure pour empêcher d'autres personnes d'afficher un appel sur une ligne partagée ou de s'y ajouter

Si vous partagez une ligne téléphonique, vous pouvez utiliser la fonction de confidentialité pour empêcher les personnes qui partagent votre ligne d'afficher vos appels ou de s'y ajouter.















Pour..	Procédez comme suit :
Empêcher d'autres personnes d'afficher vos appels sur une ligne partagée ou de s'y ajouter	<ol style="list-style-type: none">1. Appuyez sur Confidentiel .2. Pour vérifier que la confidentialité est activée, recherchez l'icône de confidentialité activée  en regard d'un bouton de ligne orange .
Autoriser les autres personnes à afficher vos appels sur une ligne partagée ou à s'y ajouter	<ol style="list-style-type: none">1. Appuyez sur Confidentiel .2. Pour vérifier que la confidentialité est désactivée, recherchez l'icône de confidentialité désactivée  en regard d'un bouton de ligne éteint .

Astuces

- Si vous partagez la ligne avec un téléphone sur lequel la fonction de confidentialité est activée, vous pouvez passer et recevoir des appels normalement sur la ligne partagée.
- La fonction de confidentialité s'applique à toutes les lignes partagées de votre téléphone. Par conséquent, si vous avez plusieurs lignes partagées sur votre téléphone et que la fonction de confidentialité est activée, vos collègues ne peuvent pas afficher les appels sur vos lignes partagées, ni s'y ajouter.

Utilisation des fonctions FLO pour déterminer l'état d'une ligne

Les fonctions de supervision de ligne occupée (FLO) vous permettent d'afficher l'état d'une ligne téléphonique associée à un bouton de numérotation abrégée, un journal d'appels ou une entrée de répertoire sur votre téléphone. Si vous utilisez la fonction d'interception d'appels FLO, vous pouvez répondre à un appel qui sonne sur la ligne que vous surveillez. Votre administrateur système détermine les fonctions FLO configurées sur votre téléphone.

Pour...	Procédez comme suit :
<p>Consulter l'état d'une ligne figurant dans un journal d'appels ou un répertoire</p>	<p>Recherchez l'un des indicateurs FLO suivants en regard du numéro de la ligne :</p> <ul style="list-style-type: none">  La ligne est en cours d'utilisation.  La ligne est inactive.  La ligne est en mode Ne pas déranger.  L'indicateur FLO n'est pas disponible pour cette ligne.
<p>Afficher l'état d'une ligne de numérotation abrégée</p>	<p>Recherchez l'un des indicateurs FLO suivants en regard du numéro de la ligne :</p> <ul style="list-style-type: none">  +  La ligne est en cours d'utilisation.  +  La ligne est inactive.  +  La ligne est en mode Ne pas déranger.  +  (clignotant) La ligne sonne (interception d'appels FLO uniquement).  L'indicateur FLO n'est pas disponible pour cette ligne.
<p>Utiliser la fonction d'interception d'appels FLO pour répondre à un appel qui sonne sur le téléphone d'un collègue.</p>	<p>Appuyez sur le bouton d'interception d'appels FLO  pendant que la ligne sonne.</p> <p>L'appel est redirigé vers la ligne suivante disponible sur votre téléphone. (Pour indiquer une ligne particulière, appuyez d'abord sur un bouton de ligne puis sur le bouton FLO.)</p> <p>Si votre téléphone prend en charge l'interception automatique des appels, l'appel est connecté automatiquement. Dans le cas contraire, l'appel sonne sur votre téléphone et vous pouvez y répondre.</p> <p>Remarque Si vous appuyez sur le bouton d'interception d'appels FLO alors que la ligne surveillée ne sonne <i>pas</i>, votre téléphone compose le numéro abrégé de la ligne.</p>

Astuces

- Il est possible qu'un indicateur sonore retentisse sur votre téléphone lorsqu'un appel sonne sur la ligne surveillée (Interception d'appels FLO uniquement).
- La fonction d'interception d'appels FLO répond d'abord à l'appel le plus ancien (si plusieurs appels sonnent sur la ligne surveillée).

Émission et réception d'appels sécurisés

Selon la configuration de votre système téléphonique choisie par l'administrateur, votre téléphone peut prendre en charge la fonction d'émission et de réception d'appels sécurisés.

Votre téléphone peut prendre en charge les types d'appels suivants.

- Appel *authentifié* : l'identité de tous les téléphones participant à l'appel a été vérifiée.
- Appel *chiffré* : le téléphone reçoit et transmet des données audio chiffrées (votre conversation) sur le réseau Cisco Unified Communications. Les appels chiffrés sont également authentifiés.
- Appel *protégé* : le téléphone reçoit et transmet des données audio chiffrées (votre conversation) vers un autre téléphone. Un appel protégé offre un niveau de sécurité équivalent à celui d'un appel chiffré, tout en ajoutant une sécurité supplémentaire. Si l'appel est protégé aux deux extrémités, une tonalité de sécurité retentit au début de la conversation. Certaines fonctions ne sont pas disponibles lorsque la fonction d'appel protégé est configurée : par exemple les conférences téléphoniques, les lignes partagées, la mobilité de poste et l'option Joindre sur les lignes. Les appels protégés sont également authentifiés.
- Appel *non sécurisé* : au moins un des téléphones participant à l'appel ou la connexion ne prend pas en charge ces fonctions de sécurité ou il n'est pas possible de vérifier l'identité des téléphones.

Votre administrateur système détermine aussi si votre téléphone nécessite l'activation de la fonction Client VPN et la configure le cas échéant, selon que votre téléphone est utilisé ou non en dehors du réseau de l'entreprise. Si elle est activée et que le mode Client VPN l'est aussi sur le téléphone, vous êtes invité à introduire vos informations d'identification comme suit.

- Si votre téléphone est situé en dehors du réseau de l'entreprise : vous êtes invité, lorsque vous vous connectez, à entrer vos informations d'identification selon la méthode d'authentification que votre administrateur système a configurée sur votre téléphone.
- Si votre téléphone se trouve à l'intérieur du réseau de l'entreprise :
 - Si la Détection automatique du réseau est désactivée, vous êtes invité à entrer vos informations d'identification et une connexion VPN est possible.
 - Si la Détection automatique du réseau est activée, vous ne pouvez pas vous connecter via VPN et ne recevez donc pas d'invite.

Vous pouvez accéder aux paramètres de configuration VPN en appuyant sur le bouton **Paramètres** et en sélectionnant **Configuration de sécurité** > Configuration VPN. Pour quitter ce menu, appuyez sur la touche dynamique **Quitter**.

Une fois le téléphone allumé et l'écran Connexion VPN affiché, saisissez vos informations d'identification selon la méthode d'authentification configurée.

- **Nom d'utilisateur et mot de passe** : saisissez votre nom d'utilisateur et le mot de passe que votre administrateur système vous a communiqué.
- **Mot de passe et certificat** : saisissez le mot de passe que votre administrateur système vous a communiqué. Votre nom d'utilisateur provient du certificat.
- **Certificat** : si le téléphone n'utilise qu'un certificat pour l'authentification, vous ne devez pas saisir de données d'authentification. L'écran Connexion VPN affiche l'état du téléphone qui tente d'établir une connexion VPN.



Pour les méthodes d'authentification nécessitant un mot de passe, utilisez la touche dynamique << pour retourner en arrière et corriger le mot de passe.



Remarque Si l'alimentation est interrompue ou si le téléphone est réinitialisé, toutes les informations d'identification stockées sont supprimées.

Pour établir une connexion VPN, appuyez sur la touche dynamique **Soum**.

Pour désactiver le processus de connexion VPN, appuyez sur la touche dynamique **Annuler**.

Pour...	Procédez comme suit :
Contrôler le niveau de sécurité d'un appel ou d'une conférence	Regardez si l'une des icônes de sécurité suivantes apparaît en haut à droite de la zone d'activité des appels, en regard de l'indicateur de durée d'appel : <ul style="list-style-type: none"> Conférence ou appel authentifié Conférence ou appel chiffré Conférence ou appel non sécurisé

Pour...	Procédez comme suit :
Vérifier que le téléphone à l'autre extrémité de la connexion est également sécurisé	<p>Regardez si l'icône de chiffrement en forme de verrou apparaît et écoutez si une tonalité de sécurité retentit au début de l'appel.</p> <p>Lorsque la fonction d'appel chiffré est configurée sur votre téléphone, l'icône en forme de verrou s'affiche. Toutefois, la conversation est protégée seulement à partir du moment où la tonalité de sécurité retentit au début d'un appel, indiquant que celui-ci est protégé aux deux extrémités. Si votre appel est connecté à un téléphone non protégé, la tonalité de sécurité ne retentit pas.</p>
Déterminer s'il est possible de passer des appels sécurisés au sein de votre société	Contactez votre administrateur système.



Remarque

Des interactions, des restrictions et des limites peuvent affecter l'exécution des fonctions de sécurité de votre téléphone. Pour en savoir plus, contactez votre administrateur système.



Remarque

Un périphérique engagé dans un appel peut être approuvé ou non, selon les critères définis par Cisco. Les icônes en forme de bouclier ou de verrou ne s'affichent pas sur l'écran des téléphones IP Cisco Unified lorsqu'un appel est passé vers ou depuis un périphérique non approuvé, même si l'appel est sans danger.

Suivi des appels suspects

Si vous faites l'objet d'appels suspects ou malveillants, votre administrateur système peut ajouter la fonction d'identification des appels malveillants (IDAM) à votre téléphone. Cette fonction permet d'identifier un appel actif comme suspect, ce qui lance une série de messages automatiques de suivi et de notification.

Pour...	Procédez comme suit :
Informez votre administrateur système d'un appel suspect ou malveillant	<p>Appuyez sur IDAM ou ID d'appels malveillants.</p> <p>Vous entendez une tonalité et le message « IDAM réussie » s'affiche sur votre téléphone.</p>

Priorité des appels critiques

(Uniquement sur les téléphones SCCP)

Dans certains environnements spécialisés, tels que les bureaux de l'Armée ou de l'État, il se peut que vous ayez besoin de passer et de recevoir des appels urgents ou critiques. Si vous avez besoin de ce traitement spécialisé des appels, votre administrateur système peut ajouter une fonction de préséance et de préemption à plusieurs niveaux (MLPP) sur votre téléphone.

Gardez ces définitions à l'esprit :

- La *préséance* indique la priorité associée à un appel.
- La *préemption* est le processus qui permet de mettre fin à un appel existant dont la priorité est inférieure, tout en acceptant un appel de priorité supérieure qui est envoyé vers votre téléphone.

Si vous...	Procédez comme suit :
Souhaitez pouvoir choisir le niveau de priorité (préséance) d'un appel sortant	Contactez votre administrateur système pour obtenir la liste des numéros de préséance correspondant aux appels.
Souhaitez passer un appel prioritaire (qui a la préséance)	Saisissez le numéro d'accès MLPP (que vous a fourni votre administrateur système), puis le numéro de téléphone.
Entendez une sonnerie différente (plus rapide que d'habitude) ou une tonalité d'attente spéciale	Vous recevez un appel prioritaire (qui a la préséance). Une icône MLPP s'affiche sur l'écran de votre téléphone pour indiquer le niveau de priorité de l'appel.
Souhaitez afficher le niveau de priorité d'un appel	Recherchez l'icône MLPP sur l'écran de votre téléphone : <ul style="list-style-type: none">■ Appel prioritaire▣ Appel d'importance moyenne (immédiat)▣▣ Appel très important (rapide)▣▣▣ Appel de la plus haute importance (suppression rapide) ou appel prioritaire Les appels les plus importants s'affichent en haut de la liste des appels. Si aucune icône MLPP n'apparaît, l'appel a un niveau de priorité normal (routine).
Souhaitez accepter un appel plus important	Répondez normalement à l'appel. Le cas échéant, mettez d'abord fin à l'appel en cours.
Entendez une tonalité continue qui interrompt votre appel	Cela signifie que vous ou votre interlocuteur recevez un appel qui est prioritaire sur l'appel en cours. Raccrochez immédiatement pour permettre à l'appel plus important de sonner sur votre téléphone.



Astuces

- Lorsque vous passez ou recevez un appel compatible MLPP, vous entendez une sonnerie et une tonalité d'attente spéciales, différentes des sonnerie et tonalité standard.
- Si vous saisissez un numéro d'accès MLPP incorrect, un message vocal vous en avertit.
- Un appel MLPP reste prioritaire lorsque vous :
 - le mettez en attente ;
 - le transférez ;
 - l'ajoutez à une conférence à trois ;
 - y répondez par interception.
- MLPP est prioritaire sur NPD (Ne pas déranger).

Utilisation de Cisco Extension Mobility

La fonction de mobilité de poste, Cisco Extension Mobility (EM), vous permet de configurer temporairement un téléphone IP Cisco Unified comme étant le vôtre. Lorsque vous vous connectez à EM, le téléphone adopte votre profil utilisateur, vos lignes téléphoniques, fonctions, services établis et paramètres Web. Seul l'administrateur système peut configurer EM.

La fonction de modification du PIN de Cisco Extension Mobility vous permet de modifier votre PIN depuis votre téléphone IP Cisco Unified.

Pour...	Procédez comme suit :
Vous connecter au service EM	<ol style="list-style-type: none">1. Sélectionnez  > Service EM (le nom de cette fonction peut varier).2. Saisissez votre ID utilisateur et votre PIN (fournis par votre administrateur système).3. Si vous y êtes invité, sélectionnez un profil de périphérique.
Vous déconnecter du service EM	<ol style="list-style-type: none">1. Sélectionnez  > Service EM (le nom de cette fonction peut varier).2. Lorsque vous êtes invité à vous déconnecter, appuyez sur Oui.
Modifier votre PIN à l'aide du service de modification des informations d'identification.	<ol style="list-style-type: none">1. Sélectionnez  > Modifier les informations d'identification.2. Saisissez votre ID utilisateur dans le champ ID utilisateur.3. Saisissez votre PIN dans le champ PIN actuel.4. Dans le champ Nouveau PIN, spécifiez votre nouveau PIN.5. Dans le champ Confirmer le PIN, spécifiez à nouveau votre nouveau PIN.6. Appuyez sur Modifier. <p>Un message indiquant que le PIN a été modifié s'affiche.</p> <ol style="list-style-type: none">7. Appuyez sur Quitter.

Pour...	Procédez comme suit :
Modifier votre PIN à l'aide de la touche dynamique Modifier le PIN.	<ol style="list-style-type: none"> 1. Sélectionnez  > Service EM. 2. Appuyez sur Modifier le PIN. 3. Saisissez votre PIN dans le champ PIN actuel. 4. Dans le champ Nouveau PIN, spécifiez votre nouveau PIN. 5. Dans le champ Confirmer le PIN, spécifiez à nouveau votre nouveau PIN. 6. Appuyez sur Modifier. <p>Un message indiquant que le PIN a été modifié s'affiche.</p> <ol style="list-style-type: none"> 7. Appuyez sur Quitter.

Astuces

- Vous êtes automatiquement déconnecté du service EM au bout d'un certain temps. C'est votre administrateur système qui détermine ce délai.
- Les modifications que vous apportez à votre profil EM dans les pages Web Options utilisateur Cisco Unified CM sont prises en compte immédiatement si vous êtes connecté à la fonction de mobilité de poste. Sinon, elles ne seront prises en compte qu'à votre prochaine connexion.
- Les modifications que vous apportez à votre téléphone dans les pages Web Options utilisateur sont prises en compte immédiatement si vous vous déconnectez du service EM. Sinon, elles ne seront prises en compte qu'à votre prochaine déconnexion.
- Les paramètres locaux réglables sur le téléphone ne sont pas enregistrés dans votre profil EM.

Gestion des appels professionnels à l'aide d'un seul numéro de téléphone

Intelligent Session Control associe le numéro de votre téléphone portable à celui de votre téléphone IP professionnel. Lorsque vous recevez un appel sur votre destination distante (téléphone portable), seule cette dernière sonne et non votre téléphone de bureau. Lorsque vous répondez à un appel entrant sur votre téléphone portable, votre téléphone de bureau affiche le message Utilisé à distance.

Au cours d'un appel, vous pouvez également utiliser les fonctions de votre téléphone portable. Si, par exemple, vous recevez un appel sur votre numéro mobile, vous pouvez le prendre depuis votre téléphone de bureau ou le transférer sur ce dernier depuis votre téléphone portable.

Pour...	Procédez comme suit :
Transférer un appel entrant en cours sur votre téléphone portable vers un téléphone de bureau	Utilisez les différentes fonctions de votre téléphone portable (par exemple, *74). Contactez votre administrateur système pour obtenir la liste des codes d'accès.

Lorsque les fonctions de connexion et d'accès vocal mobiles sont installées, vous pouvez utiliser votre téléphone portable pour gérer les appels associés au numéro de votre téléphone de bureau.

Lorsque vous activez la connexion mobile, votre bureau et vos destinations distantes reçoivent les appels simultanément.

Lorsque vous prenez l'appel sur votre téléphone de bureau, les destinations distantes s'arrêtent de sonner, sont déconnectées et affichent un message d'appel en absence.

Lorsque vous prenez l'appel sur une destination distante, les autres destinations distantes s'arrêtent de sonner, sont déconnectées et affichent un message d'appel en absence.

Pour...	Procédez comme suit :
Configurer la connexion mobile	Utilisez les pages Web Options utilisateur pour configurer des destinations distantes et créer des listes d'accès destinées à autoriser ou à bloquer les appels passés depuis des numéros spécifiques. Reportez-vous à la section Configuration des listes d'accès et de téléphones pour la connexion mobile , page 89.
Répondre à un appel sur votre téléphone portable	Reportez-vous à la section Réponse à un appel , page 25.
Faire basculer un appel en cours entre votre téléphone de bureau et un téléphone portable	Reportez-vous à la section Transfert d'un appel en cours vers un autre téléphone , page 30.
Mettre en attente un appel pris sur votre téléphone portable	<ol style="list-style-type: none">1. Appuyez sur la touche dynamique <i>Attente entreprise</i> (le nom de cette touche peut varier). Votre interlocuteur est mis en attente.2. Sur votre téléphone portable, appuyez sur la touche dynamique <i>Reprend</i>. (le nom de cette touche peut varier). Reportez-vous à la section Transfert d'un appel en cours vers un autre téléphone, page 30.
Vous connecter à la fonction d'accès vocal mobile	<ol style="list-style-type: none">1. Composez le numéro d'accès vocal mobile qui vous a été attribué depuis n'importe quel téléphone.2. Saisissez le numéro depuis lequel vous appelez, si vous y êtes invité, et votre PIN.

Pour...	Procédez comme suit :
Activer la connexion mobile depuis votre téléphone portable	<ol style="list-style-type: none"> 1. Composez le numéro d'accès vocal mobile qui vous a été attribué. 2. Saisissez le numéro de votre téléphone portable, si vous y êtes invité, et votre PIN. 3. Appuyez sur 2 pour activer la connexion mobile. 4. Vous pouvez activer la connexion mobile pour tous les téléphones configurés ou pour un seul. <ul style="list-style-type: none"> - Tous les téléphones : tapez 2. - Un seul téléphone : tapez 1, puis spécifiez la destination distante que vous souhaitez ajouter, suivie de #.
Passer un appel depuis votre téléphone portable	Reportez-vous à la section Émission d'un appel : options supplémentaires, page 22 .
Désactiver la connexion mobile depuis votre téléphone portable	<ol style="list-style-type: none"> 1. Composez le numéro d'accès vocal mobile qui vous a été attribué. 2. Saisissez le numéro de votre téléphone portable, si vous y êtes invité, et votre PIN. 3. Appuyez sur 3 pour désactiver la connexion mobile. 4. Vous pouvez désactiver la connexion mobile pour tous les téléphones configurés ou pour un seul. <ul style="list-style-type: none"> - Tous les téléphones : tapez 2. - Un seul téléphone : tapez 1, puis spécifiez la destination distante que vous souhaitez ajouter, suivie de #.
Activer ou désactiver l'accès de connexion mobile à toutes vos destinations distantes à partir de votre téléphone de bureau	<ol style="list-style-type: none"> 1. Appuyez sur le bouton Mobilité pour afficher l'état actuel de la destination distante (activée ou désactivée). 2. Appuyez sur Sélect. pour modifier l'état. 3. Appuyez sur Quitter.

Astuces

- En cas d'accès vocal mobile, vous devez saisir le numéro depuis lequel vous appelez et votre PIN si l'une des conditions suivantes s'applique :
 - Le numéro depuis lequel vous appelez n'est pas l'une de vos destinations distantes.
 - Le numéro est bloqué par votre opérateur ou vous (affiché comme étant inconnu).
 - Le numéro ne se présente pas exactement de la même manière dans la base de données Cisco Unified Communications Manager. Par exemple : votre numéro est le 510-666-9999 (ou 408-999-6666) mais la base de données contient 666-9999 (ou 1-408-999-6666).
- Si vous vous trompez trois fois de suite dans la saisie des informations demandées telles que le numéro de téléphone portable ou le PIN, vous ne disposez plus de la fonction d'accès vocal mobile et vous restez bloqué pendant une certaine durée. Pour toute assistance, contactez votre administrateur système.



Utilisation du combiné, du casque et du haut-parleur

Vous pouvez utiliser votre téléphone avec les périphériques audio suivants : combiné, casque ou haut-parleur.

Le téléphone est *décroché* lorsque le combiné est soulevé ou lorsqu'un autre périphérique audio est en cours d'utilisation.



Le téléphone est *raccroché* lorsque le combiné est sur son support et qu'aucun autre périphérique audio n'est utilisé.

Utilisation d'un combiné



Pour...	Procédez comme suit :
Utiliser le combiné	Soulevez-le pour décrocher ; remettez-le sur son support pour raccrocher. La ligne qui sonne est automatiquement sélectionnée. Renseignez-vous auprès de votre administrateur système concernant les options permettant de toujours sélectionner la ligne principale.
Passer en mode casque ou haut-parleur en cours d'appel	Appuyez sur  ou sur  , puis raccrochez le combiné.
Régler le volume d'un appel	Appuyez sur  au cours de l'appel ou après obtention de la tonalité. Appuyez sur Enreg. pour conserver le niveau de volume pour les appels ultérieurs.

Utilisation d'un casque

Pour les casques à fil, votre téléphone prend en charge les prises casque à quatre ou six fils. Les téléphones IP Cisco Unified 7962G et 7942G prennent également en charge des casques sans fil. Pour plus d'informations sur l'achat de casques, reportez-vous à la section [Utilisation d'un casque](#), page 7.

Vous pouvez utiliser un casque avec toutes les commandes de votre téléphone, y compris les touches  et .

Toutefois, si vous utilisez un casque sans fil, reportez-vous pour plus d'informations à la documentation qui l'accompagne.

Pour..	Procédez comme suit :
Activer ou désactiver le mode casque	Appuyez sur  .
Passer en mode combiné	Soulevez le combiné.
Régler le niveau de volume d'un appel	Appuyez sur  au cours de l'appel ou après obtention de la tonalité. Appuyez sur Enreg. pour conserver le niveau de volume pour les appels ultérieurs.

Si vous utilisez la fonction de réponse automatique, reportez-vous à la section [Utilisation de la fonction de réponse automatique avec un casque ou un haut-parleur](#), page 63.

Utilisation d'un casque sans fil

Les téléphones IP Cisco Unified 7962G et 7942G prennent en charge des casques sans fil. Pour obtenir des informations sur l'utilisation des fonctions à distance d'un casque sans fil, reportez-vous à la documentation correspondante. Vérifiez également auprès de votre administrateur système que votre téléphone est bien activé pour utiliser un casque sans fil avec la fonction de commande de commutation à distance pour casque sans fil.

Utilisation du paramètre large bande avec votre casque



Si vous utilisez un casque large bande, vous devriez bénéficier d'une meilleure sensibilité audio en activant le paramètre large bande de votre téléphone (ce paramètre est désactivé par défaut). Pour accéder à ce paramètre, appuyez sur  et sélectionnez **Préférences utilisateur > Préférences audio > Casque large bande**.

Si le paramètre Casque large bande apparaît en grisé, vous ne pouvez pas le modifier.

Assurez-vous auprès de l'administrateur que votre système téléphonique est bien configuré pour le mode large bande. Si ce n'est pas le cas, vous risquez de ne pas pouvoir détecter de sensibilité audio supplémentaire, même en utilisant un casque large bande. Pour connaître les caractéristiques de votre casque, reportez-vous à la documentation qui l'accompagne ou demandez de l'aide à votre administrateur système.



Utilisation d'un haut-parleur

La plupart des opérations que vous pouvez effectuer pour composer un numéro ou prendre un appel déclenchent automatiquement le mode haut-parleur, à condition que le combiné soit raccroché et que la touche  soit éteinte.

Pour...	Procédez comme suit :
Activer ou désactiver le mode haut-parleur	Appuyez sur  .
Passer en mode combiné	Soulevez le combiné.
Régler le niveau de volume d'un appel	Appuyez sur  au cours de l'appel ou après obtention de la tonalité. Appuyez sur Enreg. pour conserver le niveau de volume pour les appels ultérieurs.

Utilisation de la fonction de réponse automatique avec un casque ou un haut-parleur

Lorsque la fonction de réponse automatique est activée, votre téléphone répond automatiquement aux appels entrants après quelques sonneries. Votre administrateur système doit configurer la fonction de réponse automatique pour qu'elle fonctionne soit avec le haut-parleur, soit avec un casque. La fonction de réponse automatique est particulièrement utile si vous recevez un grand nombre d'appels entrants.

Si vous...	Procédez comme suit :
Utilisez la fonction de réponse automatique avec un casque	<p>Restez en mode casque (le témoin  doit rester allumé) même lorsque vous n'êtes pas en ligne.</p> <p>Pour que le mode casque reste activé, procédez comme suit :</p> <ul style="list-style-type: none"> • Appuyez sur FinApp. pour raccrocher. • Appuyez sur NvAppel ou Compos pour effectuer de nouveaux appels. <p>Si votre téléphone est configuré pour utiliser la fonction de réponse automatique en mode casque, il ne prend les appels automatiquement que si le témoin  est allumé.</p> <p>Dans le cas contraire, les appels sonnent normalement et vous devez y répondre manuellement.</p>
Utilisez la fonction de réponse automatique avec le haut-parleur	<p>Laissez le combiné raccroché et gardez le mode casque inactif (témoin  éteint).</p> <p>Dans le cas contraire, les appels sonnent normalement et vous devez y répondre manuellement.</p>

Astuce



En mode Ne pas déranger, la fonction de réponse automatique est désactivée.

Modification des paramètres du téléphone

Vous pouvez personnaliser votre téléphone IP Cisco Unified en définissant la sonnerie, l'image d'arrière-plan et certains autres paramètres.

Personnalisation des sonneries et des indicateurs de message

Vous pouvez personnaliser la manière dont votre téléphone signale les appels entrants et les nouveaux messages vocaux. Vous pouvez également régler le volume de la sonnerie.

Pour..	Procédez comme suit :
Changer la sonnerie selon la ligne	<ol style="list-style-type: none">1. Sélectionnez  > Préférences utilisateur > Sonneries.2. Choisissez une ligne téléphonique ou le paramètre de sonnerie par défaut.3. Sélectionnez une sonnerie pour en entendre un extrait.4. Pour définir la sonnerie, appuyez sur Sélect. et Enreg. Sinon, appuyez sur Annuler.
Régler le volume de la sonnerie	<p>Appuyez sur  lorsque le combiné est raccroché et que les touches du casque et du haut-parleur sont désactivées. Le nouveau volume de la sonnerie est enregistré automatiquement.</p> <p>Remarque Vérifiez auprès de votre administrateur système si un volume minimal de sonnerie a été configuré.</p>
Modifier le mode de sonnerie pour chaque ligne (clignotement seulement, une sonnerie, bip seulement, etc.)	<ol style="list-style-type: none">1. Connectez-vous à vos pages Web Options utilisateur Cisco Unified CM. (Voir la section Accès aux pages Web Options utilisateur, page 79.)2. Accédez à vos paramètres de mode de sonnerie. (Voir la section Contrôle des paramètres utilisateur sur le Web, page 87.) <p>Remarque Votre administrateur système devra peut-être activer ce paramètre pour que vous puissiez y accéder.</p>
Modifier les paramètres audio de l'indicateur de message vocal	<ol style="list-style-type: none">1. Connectez-vous à vos pages Web Options utilisateur. (Voir la section Accès aux pages Web Options utilisateur, page 79.)2. Accédez à vos paramètres d'indicateur de message. (Voir la section Contrôle des paramètres utilisateur sur le Web, page 87.)



Pour...	Procédez comme suit :
<p>Modifier la façon dont le témoin lumineux de votre combiné signale les messages vocaux</p>	<ol style="list-style-type: none"> 1. Connectez-vous à vos pages Web Options utilisateur. (Voir la section Accès aux pages Web Options utilisateur, page 79.) 2. Accédez à vos paramètres d'indicateur de message. (Voir la section Contrôle des paramètres utilisateur sur le Web, page 87.) <p>Remarque Généralement, la politique par défaut du système est d'indiquer les nouveaux messages vocaux en affichant un témoin fixe sur la bande lumineuse du combiné.</p>



Astuce Vous pouvez personnaliser votre téléphone de manière à disposer de six sonneries distinctes. Vous pouvez en outre avoir une sonnerie par défaut.

Personnalisation de l'écran du téléphone

Vous avez la possibilité de modifier les caractéristiques de l'écran du téléphone.

Pour...	Procédez comme suit :
<p>Modifier le niveau de contraste de l'écran du téléphone</p>	<ol style="list-style-type: none"> 1. Sélectionnez  > Préférences utilisateur > Contraste. 2. Pour procéder aux réglages, appuyez sur les touches Plus, Moins ou . 3. Appuyez sur Enreg. ou sur Annuler. <p>Remarque Si vous enregistrez par erreur un niveau de contraste très faible ou très élevé et que vous ne voyez plus l'affichage sur l'écran, reportez-vous à la section Dépannage de votre téléphone, page 97.</p>
<p>Modifier l'image d'arrière-plan</p>	<ol style="list-style-type: none"> 1. Sélectionnez  > Préférences utilisateur > Images arrière-plan. 2. Faites défiler les images disponibles et appuyez sur Sélect. pour en choisir une. 3. Appuyez sur Aperçu pour afficher une vue agrandie de l'image d'arrière-plan. 4. Appuyez sur Quitter pour revenir au menu de sélection. 5. Pour accepter l'image, appuyez sur Enreg. Sinon, appuyez sur Annuler. <p>Remarque La sélection d'images ne s'affiche pas si cette option n'a pas été activée sur votre système.</p>

Pour...	Procédez comme suit :
Modifier la langue utilisée sur l'écran	<ol style="list-style-type: none"> <li data-bbox="417 191 1260 253">1. Connectez-vous à vos pages Web Options utilisateur. (Voir la section Accès aux pages Web Options utilisateur, page 79.) <li data-bbox="417 261 1260 323">2. Accédez à vos paramètres utilisateur. (Voir la section Contrôle des paramètres utilisateur sur le Web, page 86.)
Changer le libellé de ligne	<ol style="list-style-type: none"> <li data-bbox="417 337 1260 399">1. Connectez-vous à vos pages Web Options utilisateur. (Voir la section Accès aux pages Web Options utilisateur, page 79.) <li data-bbox="417 407 1260 469">2. Accédez à vos paramètres de libellé de ligne. (Voir la section Contrôle des paramètres utilisateur sur le Web, page 87.)





Utilisation des journaux d'appels et des répertoires



Cette section explique comment utiliser les journaux d'appels et les répertoires. Pour accéder aux deux fonctions, utilisez le bouton Répertoires .



Utilisation des journaux d'appels

Votre téléphone tient à jour des journaux qui contiennent des enregistrements des appels composés, reçus et en absence.

Votre administrateur système détermine si les appels en absence sont consignés dans votre répertoire Appels en absence pour une apparence de ligne donnée sur votre téléphone.

Pour...	Procédez comme suit :
Afficher vos journaux d'appels	Sélectionnez  > Appels en absence, Appels composés, ou Appels reçus . Chaque journal peut contenir jusqu'à 100 enregistrements.
Afficher les détails concernant un enregistrement particulier	<ol style="list-style-type: none">1. Sélectionnez  > Appels en absence, Appels composés, ou Appels reçus.2. Mettez en surbrillance un enregistrement d'appel.3. Appuyez sur Détails. Cette opération permet d'afficher des informations, telles que le numéro appelé, le numéro de l'appelant, l'heure du jour et la durée de l'appel (uniquement pour les appels passés et reçus).
Effacer l'ensemble des enregistrements d'appels de tous les journaux d'appels	Appuyez sur  , puis sur Effacer .
Effacer tous les enregistrements d'appels d'un journal d'appels en particulier	<ol style="list-style-type: none">1. Sélectionnez  > Appels en absence, Appels composés, ou Appels reçus.2. Mettez en surbrillance un enregistrement d'appel.3. Appuyez sur Effacer. (Il se peut que vous deviez au préalable appuyer sur la touche dynamique autres pour afficher l'option Effacer).
Effacer un seul enregistrement d'appel	<ol style="list-style-type: none">1. Sélectionnez  > Appels en absence, Appels composés, ou Appels reçus.2. Mettez en surbrillance un enregistrement d'appel.3. Appuyez sur Suppr.

Pour...	Procédez comme suit :
Composer un numéro à partir d'un journal d'appels (aucun autre appel n'est en cours)	<ol style="list-style-type: none"> 1. Sélectionnez  > Appels en absence, Appels composés, ou Appels reçus. 2. Mettez en surbrillance un enregistrement d'appel. <p>Remarque Si la touche dynamique Détails s'affiche, l'appel représente l'entrée principale d'un appel à plusieurs interlocuteurs. Reportez-vous à la section Astuces ci-dessous.</p> <ol style="list-style-type: none"> 3. Si vous devez modifier le numéro affiché, appuyez sur ModNum, puis sur << ou >>. Pour supprimer le numéro, appuyez sur ModNum, puis sur Suppr. (Il se peut que vous deviez au préalable appuyer sur la touche dynamique autres pour afficher l'option Suppr.). 4. Décrochez pour passer l'appel.
Composer un numéro à partir d'un journal d'appels (avec un autre appel en cours)	<ol style="list-style-type: none"> 1. Sélectionnez  > Appels en absence, Appels composés, ou Appels reçus. 2. Mettez en surbrillance un enregistrement d'appel. <p>Remarque Si la touche dynamique Détails s'affiche, l'appel représente l'entrée principale d'un appel à plusieurs interlocuteurs. Reportez-vous à la section Astuces ci-dessous.</p> <ol style="list-style-type: none"> 3. Si vous devez modifier le numéro affiché, appuyez sur ModNum, puis sur << ou >>. Pour supprimer le numéro, appuyez sur ModNum, puis sur Suppr. (Il se peut que vous deviez au préalable appuyer sur la touche dynamique autres pour afficher l'option Suppr.). 4. Appuyez sur Compos. 5. Choisissez une option de menu pour traiter l'appel initial. <ul style="list-style-type: none"> – Attente : met le premier appel en attente et compose le second. – Transfert : transfère le premier interlocuteur vers le second et vous déconnecte de l'appel. (Appuyez de nouveau sur Transfert après avoir composé le numéro pour terminer l'opération.) – Conférence : établit une conférence téléphonique entre tous les interlocuteurs, vous compris. (Appuyez de nouveau sur Conf. ou Conférence après avoir composé le numéro pour terminer l'opération.) – Fin app. : déconnecte le premier appel et compose le second.
Vérifier si la ligne du journal d'appels est occupée avant de l'appeler	Vérifiez la présence d'indicateurs de supervision de ligne occupée. Reportez-vous à la section Utilisation des fonctions FLO pour déterminer l'état d'une ligne, page 51.

Pour...	Procédez comme suit :
Passer un appel à partir d'une entrée d'URL dans un journal d'appels (sur les téléphones SIP uniquement)	<ol style="list-style-type: none"> 1. Sélectionnez  > Appels en absence, Appels composés, ou Appels reçus. 2. Mettez en surbrillance l'entrée d'URL à composer. 3. Si vous devez modifier l'entrée, appuyez sur ModNum. 4. L'icône  apparaît pour indiquer que vous pouvez commencer à modifier les caractères dans l'entrée d'URL. 5. Appuyez sur Compos.

Astuces

- (Téléphones SCCP et SIP) Votre téléphone peut être configuré pour la connexion aux appels internationaux, qui est indiquée par un symbole « + » sur les journaux d'appels, le rappel ou les entrées du répertoire d'appels. Pour plus d'informations, contactez votre administrateur système.
- (Téléphones SCCP uniquement) Pour afficher l'enregistrement d'appel complet d'un appel multipartie (par exemple, d'un appel qui a été redirigé ou transféré sur votre poste), mettez en surbrillance l'enregistrement d'appel et appuyez sur **Détails**. L'enregistrement Détails affiche deux entrées avec le nom et le numéro de chaque appel multipartie en absence ou reçu :
 - Première entrée : dernier appel multipartie terminé
 - Deuxième entrée : premier appel multipartie terminé



Composition d'un numéro depuis le répertoire

Selon la configuration de votre téléphone, celui-ci dispose peut-être de fonctions de répertoire d'entreprise et personnel.

- Répertoire d'entreprise : contacts d'entreprise auxquels vous pouvez accéder depuis votre téléphone. Il est configuré et géré par votre administrateur système.
- Répertoire personnel : il s'agit, le cas échéant, de contacts personnels et de codes de numérotation abrégée associés que vous pouvez configurer et auxquels vous pouvez accéder à partir de votre téléphone et des pages Web Options utilisateur Cisco Unified CM. Le répertoire personnel comprend le carnet d'adresses personnel et les numéros abrégés :
 - Le carnet d'adresses personnel est un répertoire contenant vos contacts personnels.
 - Les numéros abrégés sont des codes affectés aux entrées du carnet d'adresses personnel et permettent de composer les numéros rapidement.

Utilisation du répertoire d'entreprise sur votre téléphone

Le répertoire d'entreprise vous permet d'appeler vos collègues.

Pour...	Procédez comme suit :
Composer un numéro à partir d'un répertoire d'entreprise (aucun autre appel n'est en cours)	<ol style="list-style-type: none">1. Sélectionnez  > Répertoire d'entreprise (le nom exact de ce service peut varier).2. Utilisez votre clavier pour saisir un nom entier ou partiel et appuyez sur Recher.3. Pour composer un numéro, sélectionnez ou recherchez une entrée dans la liste, puis décrochez le combiné.
Composer un numéro à partir d'un répertoire d'entreprise (en étant connecté à un autre appel)	<ol style="list-style-type: none">1. Sélectionnez  > Répertoire d'entreprise (le nom exact de ce service peut varier).2. Utilisez votre clavier pour saisir un nom entier ou partiel et appuyez sur Recher.3. Accédez à une entrée et appuyez sur Compos.4. Choisissez une option de menu pour traiter l'appel initial :<ul style="list-style-type: none">– Attente : met le premier appel en attente et compose le second.– Transfert : transfère le premier interlocuteur vers le second et vous déconnecte de l'appel. (Appuyez de nouveau sur Transfert après avoir composé le numéro pour terminer l'opération.)– Conférence : établit une conférence téléphonique entre tous les interlocuteurs, vous compris. (Appuyez de nouveau sur Conf. ou Conférence après avoir composé le numéro pour terminer l'opération.)– Fin app. : déconnecte le premier appel et compose le second.
Vérifier si la ligne de téléphone du répertoire est occupée	Vérifiez la présence d'indicateurs de supervision de ligne occupée (FLO). Reportez-vous à la section Utilisation des fonctions FLO pour déterminer l'état d'une ligne , page 51.



Astuce

Utilisez le clavier pour saisir des caractères sur l'écran du téléphone. Utilisez le bouton de navigation de votre téléphone pour passer d'un champ de saisie à un autre.

Utilisation du répertoire personnel sur votre téléphone

L'ensemble de fonctions du répertoire personnel comprend le carnet d'adresses personnel et les numéros abrégés. Cette section explique comment configurer et utiliser le répertoire personnel sur votre téléphone. Vous pouvez également vous reporter à la section [Utilisation du répertoire personnel sur le Web](#), page 80.

Pour...	Procédez comme suit :
Accéder au répertoire personnel (pour le carnet d'adresses personnel et les codes de numérotation abrégée)	<ol style="list-style-type: none">1. Sélectionnez  > Répertoire personnel (le nom exact de ce service peut varier).2. Saisissez votre ID utilisateur Cisco Unified Communications Manager et votre PIN, puis appuyez sur Soum.
Rechercher une entrée dans le carnet d'adresses personnel	<ol style="list-style-type: none">1. Accédez au répertoire personnel, puis sélectionnez Carnet d'adresses personnel.2. Entrez les critères de recherche et appuyez sur Soum.3. Vous pouvez sélectionner Préc. ou Suivant pour parcourir les entrées.4. Mettez en surbrillance l'entrée du carnet d'adresses personnel souhaitée et appuyez sur Sélect.
Composer un numéro à partir d'une entrée du carnet d'adresses personnel	<ol style="list-style-type: none">1. Recherchez l'entrée.2. Mettez-la en surbrillance et appuyez sur Sélect.3. Appuyez sur Compos. (Il se peut que vous deviez au préalable appuyer sur la touche dynamique autres pour afficher l'option Compos.).4. Entrez le numéro de téléphone du participant.5. Mettez en surbrillance le numéro que vous souhaitez composer et appuyez sur OK.6. Appuyez de nouveau sur OK pour composer le numéro.
Supprimer une entrée du carnet d'adresses personnel	<ol style="list-style-type: none">1. Recherchez l'entrée.2. Mettez-la en surbrillance et appuyez sur Sélect.3. Appuyez sur Suppr.4. Sélectionnez OK pour confirmer la suppression.
Modifier une entrée du carnet d'adresses personnel	<ol style="list-style-type: none">1. Recherchez l'entrée.2. Mettez-la en surbrillance et appuyez sur Modifier pour modifier un nom ou une adresse e-mail.3. Le cas échéant, sélectionnez Téléph. pour modifier un numéro de téléphone.4. Appuyez sur MàJ.

Pour...	Procédez comme suit :
Ajouter une entrée au carnet d'adresses personnel	<ol style="list-style-type: none"> 1. Accédez au répertoire personnel, puis sélectionnez Carnet d'adresses personnel. 2. Accédez à la page de recherche en sélectionnant Soum. (Il n'est pas nécessaire de commencer par saisir les informations de recherche.) 3. Appuyez sur Nouveau. 4. Utilisez le clavier de votre téléphone pour saisir un nom et une adresse e-mail. 5. Sélectionnez Téléph. et utilisez le clavier pour saisir des numéros de téléphone. N'oubliez pas d'inclure les codes d'accès nécessaires, tels que le 9 ou le 1. 6. Sélectionnez Soum pour ajouter l'entrée à la base de données.
Affecter un code de numérotation abrégée à une entrée du carnet d'adresses personnel	<ol style="list-style-type: none"> 1. Recherchez une entrée du carnet d'adresses personnel. 2. Mettez-la en surbrillance et appuyez sur Sélect. 3. Appuyez sur Numéro abrégé. 4. Mettez en surbrillance le numéro que vous souhaitez composer et appuyez sur Sélect. 5. Mettez en surbrillance le code de numérotation abrégée à affecter au numéro et appuyez sur Sélect.
Ajouter un code de numérotation abrégée (sans utiliser une entrée du carnet d'adresses personnel)	<ol style="list-style-type: none"> 1. Sélectionnez  > Répertoire personnel > Numéros abrégés personnels. 2. Appuyez sur Numéro abrégé. 3. Mettez en surbrillance un code de numérotation abrégée non affecté et appuyez sur Sélect. 4. Appuyez sur Affecter. 5. Saisissez un numéro de téléphone. 6. Appuyez sur MàJ.
Rechercher des codes de numérotation abrégée	<ol style="list-style-type: none"> 1. Sélectionnez  > Répertoire personnel > Numéros abrégés personnels. 2. Vous pouvez sélectionner Préc. ou Suivant pour parcourir les entrées. 3. Mettez en surbrillance l'entrée souhaitée et appuyez sur Sélect.
Passer un appel à l'aide d'un code de numérotation abrégée	<ol style="list-style-type: none"> 1. Recherchez le code de numérotation abrégée. 2. Mettez en surbrillance l'entrée souhaitée et appuyez sur Sélect. 3. Appuyez sur Compos. 4. Sélectionnez OK pour terminer l'opération.

Pour...	Procédez comme suit :
Supprimer un code de numérotation abrégée	<ol style="list-style-type: none"> 1. Recherchez le code de numérotation abrégée. 2. Mettez en surbrillance l'entrée souhaitée et appuyez sur Sélect. 3. Appuyez sur Suppr.
Vous déconnecter du répertoire personnel	<ol style="list-style-type: none"> 1. Sélectionnez  > Répertoire personnel (le nom exact de ce service peut varier). 2. Sélectionnez Déconn.

Astuces



- L'administrateur système peut vous fournir l'ID utilisateur et le code PIN nécessaires pour vous connecter au répertoire personnel.
- Vous êtes automatiquement déconnecté du répertoire personnel au bout d'un certain temps. Ce délai peut varier. Pour plus d'informations, contactez votre administrateur système.
- Utilisez le clavier pour saisir des caractères sur l'écran du téléphone. Utilisez le bouton de navigation de votre téléphone pour passer d'un champ de saisie à un autre.
- (Téléphones SCCP et SIP) Votre téléphone peut être configuré pour la connexion aux appels internationaux, qui est indiquée par un symbole « + » sur les journaux d'appels, le rappel ou les entrées du répertoire d'appels. Pour plus d'informations, contactez votre administrateur système.

Accès aux messages vocaux

Pour accéder aux messages vocaux, appuyez sur le bouton Messages .



Remarque Votre société détermine le service de messagerie vocale utilisé par votre système téléphonique. Pour obtenir des informations précises et détaillées sur ce service, reportez-vous à la documentation correspondante.

Pour...	Procédez comme suit :
Configurer et personnaliser votre service de messagerie vocale	Appuyez sur  et suivez les instructions vocales. Si un menu apparaît à l'écran, sélectionnez l'option appropriée.
Savoir si vous avez de nouveaux messages vocaux	Recherchez : <ul style="list-style-type: none">• un témoin lumineux rouge fixe sur votre combiné ; (Cet indicateur peut varier. Reportez-vous à la section Personnalisation des sonneries et des indicateurs de message, page 65.)• une icône de message en attente clignotante  et un message sur l'écran du téléphone. <p>Remarque Le témoin lumineux rouge et l'icône de message en attente ne s'affichent que lorsque vous avez un message sur votre ligne principale, et ce même si vous recevez des messages vocaux sur d'autres lignes.</p> Vérifiez si : <ul style="list-style-type: none">• une tonalité accélérée se fait entendre dans le combiné, le casque ou le haut-parleur lorsque vous passez un appel. <p>Remarque La tonalité accélérée est propre à la ligne. Vous ne l'entendez que si vous utilisez la ligne associée au message en attente.</p>

Pour...	Procédez comme suit :
<p>Écouter vos messages vocaux ou accéder au menu des messages vocaux</p>	<p>Appuyez sur .</p> <p>Selon votre service de messagerie vocale, cette opération permet de composer automatiquement le numéro du service de messagerie ou d'afficher un menu.</p> <p>Lorsque vous vous connectez à un service de messagerie vocale, la ligne associée à un message vocal est sélectionnée par défaut. Si plusieurs lignes comportent un message vocal, c'est la première disponible qui est sélectionnée.</p> <p>Renseignez-vous auprès de votre administrateur concernant les options pour que le système se connecte toujours au service de messagerie vocale sur la ligne principale.</p>
<p>Transférer un appel vers un système de messagerie vocale</p>	<p>Appuyez sur Rvoi Im. Pour plus d'informations, reportez-vous à la section Envoi d'un appel à un système de messagerie vocale, page 32.</p>

Utilisation des pages Web Options utilisateur

Votre téléphone IP Cisco Unified est un périphérique réseau qui peut partager des informations avec les autres périphériques réseau de votre entreprise, notamment votre ordinateur. Vous pouvez utiliser ce dernier pour vous connecter aux pages Web Options utilisateur Cisco Unified CM, qui permettent de contrôler les fonctions, les paramètres et les services de votre téléphone IP Cisco Unified. Par exemple, vous pouvez configurer des boutons de numérotation abrégée depuis les pages Web Options utilisateur.

Accès aux pages Web Options utilisateur

Cette section explique comment vous connecter aux pages Web Options utilisateur et sélectionner un périphérique de téléphonie.

Pour...	Procédez comme suit :
Vous connecter aux pages Web Options utilisateur	<ol style="list-style-type: none">1. Demandez à votre administrateur système de vous fournir une URL, un ID utilisateur et un mot de passe par défaut pour vos Options utilisateur.2. Ouvrez un navigateur Web sur votre ordinateur, saisissez l'URL, puis connectez-vous.3. Si vous êtes invité à accepter les paramètres de sécurité, cliquez sur Oui ou Installer le certificat. <p>La page Web Options utilisateur principale de Cisco Unified Communications Manager s'affiche. Dans cette page, sélectionnez Options utilisateur pour accéder aux paramètres utilisateur, aux fonctions de répertoire, à un carnet d'adresses personnel et aux numéros abrégés.</p> <p>Pour accéder aux options spécifiques du téléphone, sélectionnez un périphérique (voir ci-dessous).</p>
Sélectionner un périphérique après vous être connecté	<ol style="list-style-type: none">1. Une fois connecté aux pages Web Options utilisateur, sélectionnez Options utilisateur > Périphérique. La page Configuration du périphérique s'affiche.2. Si plusieurs périphériques vous sont affectés, sélectionnez le périphérique approprié (modèle de téléphone, profil Extension Mobility ou profil de destination distante) dans le menu déroulant Nom. <p>Remarque Les boutons de barre d'outils situés en haut de la page Configuration du périphérique sont propres au type de périphérique sélectionné.</p>

Pour...	Procédez comme suit :
Sélectionner une option de configuration après vous être connecté	<ol style="list-style-type: none"> 1. Après vous être connecté aux pages Web Options utilisateur, sélectionnez Options utilisateur pour accéder aux paramètres utilisateur, au répertoire, au carnet d'adresses personnel, aux numéros abrégés et aux paramètres de mobilité. 2. Pour revenir à la page Configuration du périphérique depuis une autre page, sélectionnez Options utilisateur > Périphérique.

Configuration des fonctions et des services sur le Web

Les rubriques de cette section vous expliquent comment configurer les fonctions et les services depuis les pages Web Options utilisateur après vous y être connecté. Reportez-vous à la section [Accès aux pages Web Options utilisateur, page 79](#).

Utilisation du répertoire personnel sur le Web

L'ensemble des fonctions de répertoire personnel auquel vous avez accès depuis votre ordinateur comprend :

- un carnet d'adresses personnel ;
- des numéros abrégés ;
- l'outil de synchronisation du carnet d'adresses Cisco Unified Communications Manager.



Remarque Vous pouvez également accéder au carnet d'adresses personnel et aux numéros abrégés depuis votre téléphone. Reportez-vous à la section [Utilisation du répertoire personnel sur votre téléphone, page 73](#).

Utilisation de votre carnet d'adresses personnel sur le Web

Cette section explique comment utiliser le carnet d'adresses personnel depuis les pages Web Options utilisateur.

Pour...	Connectez-vous et procédez comme suit :
Ajouter une entrée au carnet d'adresses personnel	<ol style="list-style-type: none"> 1. Sélectionnez Options utilisateur > Carnet d'adresses personnel. 2. Cliquez sur Ajouter nouveau. 3. Saisissez des informations concernant l'entrée et cliquez sur Enregistrer.

Pour...	Connectez-vous et procédez comme suit :
Affecter un bouton de ligne à votre carnet d'adresses personnel	<p>Remarque Avant que vous puissiez affecter un bouton de ligne à votre carnet d'adresses personnel, votre administrateur système doit configurer le téléphone pour l'affichage des services. Pour plus d'informations, contactez votre administrateur système.</p> <ol style="list-style-type: none"> 1. Sélectionnez Options utilisateur > Périphérique. 2. Cliquez sur URL de service. 3. Dans la liste déroulante des boutons, sélectionnez le service Carnet d'adresses personnel. 4. Entrez une étiquette de téléphone pour le bouton, puis cliquez sur Enregistrer. 5. Pour actualiser la configuration du téléphone, cliquez sur Réinitialiser, puis sur Redémarrer. <p>Vous pouvez maintenant appuyer sur le bouton de ligne pour accéder aux codes du carnet d'adresses personnel.</p>
Rechercher une entrée dans le carnet d'adresses personnel	<ol style="list-style-type: none"> 1. Sélectionnez Options utilisateur > Carnet d'adresses personnel. 2. Spécifiez les informations de recherche et cliquez sur Trouver.
Modifier une entrée du carnet d'adresses personnel	<ol style="list-style-type: none"> 1. Recherchez une entrée du carnet d'adresses personnel. 2. Cliquez sur un nom ou un pseudonyme. 3. Modifiez l'entrée au besoin et cliquez sur Enregistrer.
Supprimer une entrée du carnet d'adresses personnel	<ol style="list-style-type: none"> 1. Recherchez une entrée du carnet d'adresses personnel. 2. Sélectionnez une ou plusieurs entrées et cliquez sur Supprimer la sélection.

Configuration de numéros abrégés sur le Web

Cette section explique comment affecter des numéros abrégés depuis les pages Web Options utilisateur.

Pour...	Connectez-vous et procédez comme suit :
Affecter un code de numérotation abrégée à une entrée du carnet d'adresses personnel	<ol style="list-style-type: none">1. Créez une entrée dans le carnet d'adresses personnel. Reportez-vous à la section Utilisation de votre carnet d'adresses personnel sur le Web, page 80.2. Sélectionnez Options utilisateur > Numéros abrégés.3. Cliquez sur Ajouter nouveau.4. Pour trouver l'entrée souhaitée du carnet d'adresses personnel, utilisez la zone Options de recherche.5. Dans la zone Résultats de la recherche, cliquez sur un numéro de téléphone.6. Modifiez le code de numérotation abrégée si vous le souhaitez, puis cliquez sur Enregistrer.
Affecter un code de numérotation abrégée à un numéro de téléphone (sans utiliser d'entrée du carnet d'adresses personnel)	<ol style="list-style-type: none">1. Sélectionnez Options utilisateur > Numéros abrégés.2. Cliquez sur Ajouter nouveau.3. Modifiez le code de numérotation abrégée si vous le souhaitez.4. Entrez un numéro de téléphone et cliquez sur Enregistrer.
Affecter un bouton de ligne à la numérotation abrégée	<p>Remarque Avant que vous puissiez affecter un bouton de ligne à la numérotation abrégée, votre administrateur système doit configurer le téléphone pour l'affichage des services. Pour plus d'informations, contactez votre administrateur système.</p> <ol style="list-style-type: none">1. Sélectionnez Options utilisateur > Périphérique.2. Cliquez sur URL de service.3. Dans la liste déroulante des boutons, sélectionnez le service Numéro abrégé.4. Entrez une étiquette de téléphone pour le bouton, puis cliquez sur Enregistrer.5. Pour actualiser la configuration du téléphone, cliquez sur Réinitialiser, puis sur Redémarrer. <p>Vous pouvez maintenant appuyer sur le bouton de ligne pour accéder aux codes de numérotation abrégée.</p>
Rechercher une entrée de numéro abrégé	<ol style="list-style-type: none">1. Sélectionnez Options utilisateur > Numéros abrégés.2. Spécifiez les informations de recherche et cliquez sur Trouver.

Pour...	Connectez-vous et procédez comme suit :
Modifier le numéro de téléphone correspondant à un numéro abrégé	<ol style="list-style-type: none"> 1. Sélectionnez Options utilisateur > Numéros abrégés. 2. Recherchez l'entrée de numéro abrégé à modifier. 3. Cliquez sur un composant de l'entrée. 4. Modifiez le numéro de téléphone et cliquez sur Enregistrer.
Supprimer une entrée de numéro abrégé	<ol style="list-style-type: none"> 1. Recherchez le numéro abrégé. 2. Sélectionnez une ou plusieurs entrées et cliquez sur Supprimer la sélection.

Astuces

- Vous pouvez créer jusqu'à 500 entrées de numéros abrégés et de carnet d'adresses personnel.
- Vous pouvez créer une nouvelle entrée de numéro abrégé sans utiliser d'entrée du carnet d'adresses personnel. Ces entrées de numéros abrégés sont répertoriées comme « brut » dans les pages Web Options utilisateur et n'affichent pas de libellé configurable.

Utilisation de l'outil de synchronisation du carnet d'adresses

Vous pouvez utiliser l'outil de synchronisation du carnet d'adresses (TABSynch) pour synchroniser votre carnet d'adresses Microsoft Windows existant (le cas échéant) avec votre carnet d'adresses personnel. Les entrées de votre carnet d'adresses Microsoft Windows sont ensuite accessibles depuis votre téléphone IP Cisco Unified et les pages Web Options utilisateur. Votre administrateur système peut vous donner accès à l'outil TABSynch et vous fournir des instructions détaillées.

Configuration de numéros abrégés sur le Web

Selon sa configuration, votre téléphone peut prendre en charge plusieurs fonctions de numérotation abrégée :

- Les boutons de numérotation abrégée
- La composition d'un code
- Les numéros abrégés



Remarque

Pour obtenir de l'aide sur l'utilisation des fonctions de numérotation abrégée, reportez-vous à la section [Numérotation rapide, page 43](#).





Pour...	Connectez-vous et procédez comme suit :
Configurer des boutons de numérotation abrégée	<ol style="list-style-type: none"> 1. Sélectionnez Options utilisateur > Périphérique. 2. Sélectionnez un téléphone dans le menu déroulant Nom. 3. Cliquez sur Numéros abrégés. 4. Saisissez le numéro et le libellé pour un bouton de numérotation abrégée (bouton programmable) de votre téléphone. 5. Cliquez sur Enregistrer. <p>Remarque Votre téléphone utilise le champ Étiquette ASCII.</p>
Configurer des codes à composer	<ol style="list-style-type: none"> 1. Sélectionnez Options utilisateur > Périphérique. 2. Sélectionnez un téléphone dans le menu déroulant Nom. 3. Cliquez sur Numéros abrégés. 4. Saisissez le numéro et le libellé pour un code de numérotation abrégée. 5. Cliquez sur Enregistrer.
Configurer des numéros abrégés	<p>Reportez-vous à la section Configuration de numéros abrégés sur le Web, page 82.</p> <p>Vous pouvez également configurer des numéros abrégés sur votre téléphone. Reportez-vous à la section Utilisation du répertoire personnel sur votre téléphone, page 73.</p>

Configuration de services téléphoniques sur le Web

Les services téléphoniques peuvent inclure des fonctions spéciales, des données du réseau et des informations Web (par exemple, les cours de la bourse ou les programmes de cinéma). Vous devez d'abord vous abonner à un service téléphonique avant de pouvoir y accéder sur votre téléphone.

Pour...	Connectez-vous et procédez comme suit :
Vous abonner à un service	<ol style="list-style-type: none"> 1. Sélectionnez Options utilisateur > Périphérique. 2. Sélectionnez un téléphone dans le menu déroulant Nom. 3. Cliquez sur Services téléphoniques. 4. Cliquez sur Ajouter nouveau. 5. Sélectionnez un service dans la liste déroulante et cliquez sur Suivant. 6. Changez l'intitulé du service ou saisissez des informations supplémentaires sur le service, le cas échéant (facultatif). 7. Cliquez sur Enregistrer.

Pour...	Connectez-vous et procédez comme suit :
Rechercher des services	<ol style="list-style-type: none"> 1. Sélectionnez un périphérique. 2. Cliquez sur Services téléphoniques. 3. Cliquez sur Trouver.
Modifier des services ou y mettre fin	<ol style="list-style-type: none"> 1. Recherchez des services. 2. Sélectionnez une ou plusieurs entrées. 3. Cliquez sur Supprimer la sélection.
Modifier le nom d'un service	<ol style="list-style-type: none"> 1. Recherchez des services. 2. Cliquez sur le nom du service. 3. Modifiez les informations et cliquez sur Enregistrer.
Ajouter un service à un bouton de fonction programmable disponible 	<ol style="list-style-type: none"> 1. Sélectionnez Options utilisateur > Périphérique. 2. Sélectionnez un téléphone dans le menu déroulant Nom. 3. Cliquez sur URL de service. <p>Remarque Si cette option n'apparaît pas, demandez à votre administrateur système de configurer un bouton d'URL de service pour votre téléphone.</p> <ol style="list-style-type: none"> 4. Sélectionnez un service dans la liste déroulante Bouton de service. 5. Si vous souhaitez renommer le service, modifiez les champs d'étiquette. <p>Remarque Votre téléphone utilise le champ Étiquette ASCII s'il ne prend pas en charge les jeux de caractères à deux octets.</p> <ol style="list-style-type: none"> 6. Cliquez sur Enregistrer. 7. Cliquez sur Réinitialiser pour réinitialiser votre téléphone afin de voir la nouvelle étiquette de bouton sur votre téléphone.

Pour...	Connectez-vous et procédez comme suit :
Accéder à un service depuis le téléphone	<p>Sélectionnez un service grâce à l'un des boutons suivants :</p> <p>Bouton de téléphone programmable :</p> <p> > Services</p> <p>Boutons de fonction :</p> <p> Messages</p> <p> Services</p> <p> Répertoires</p> <p>Remarque Les services disponibles sur votre téléphone dépendent de la configuration du système téléphonique et des services auxquels vous êtes abonné. Pour plus d'informations, contactez l'administrateur de votre système téléphonique.</p> <p>Remarque Si un seul service est configuré, celui-ci s'ouvre par défaut. Si plusieurs services sont configurés, sélectionnez une option du menu à l'écran.</p>

Contrôle des paramètres utilisateur sur le Web

Les paramètres utilisateur incluent votre mot de passe, votre PIN et votre langue (paramètres régionaux).

Pour...	Connectez-vous et procédez comme suit :
Modifier votre mot de passe	<ol style="list-style-type: none"> 1. Sélectionnez Options utilisateur > Paramètres utilisateur. 2. Dans la zone Mot de passe du navigateur, saisissez les informations. 3. Cliquez sur Enregistrer.
Modifier votre PIN	<ol style="list-style-type: none"> 1. Sélectionnez Options utilisateur > Paramètres utilisateur. 2. Dans la zone PIN du téléphone, saisissez les informations. 3. Cliquez sur Enregistrer.
Modifier la langue (paramètres régionaux) des pages Web Options utilisateur	<ol style="list-style-type: none"> 1. Sélectionnez Options utilisateur > Paramètres utilisateur. 2. Dans la zone Langue utilisateur, choisissez une option dans la liste déroulante Langue. 3. Cliquez sur Enregistrer.

Pour...	Connectez-vous et procédez comme suit :
Modifier la langue (paramètres régionaux) de l'écran de votre téléphone	<ol style="list-style-type: none"> 1. Sélectionnez Options utilisateur > Paramètres utilisateur. 2. Sélectionnez une option dans la liste déroulante Langue utilisateur. 3. Cliquez sur Enregistrer.

Astuce

Votre code PIN et votre mot de passe permettent d'accéder à plusieurs fonctions et services. Par exemple, utilisez votre code PIN pour vous connecter au service Cisco Extension Mobility ou au répertoire personnel de votre téléphone. Utilisez votre mot de passe pour vous connecter aux pages Web Options utilisateur et à Cisco WebDialer sur votre ordinateur. Pour en savoir plus, contactez votre administrateur système.

Contrôle des paramètres utilisateur sur le Web

Les paramètres de ligne ont une incidence sur une ligne donnée (numéro d'annuaire) de votre téléphone. Les paramètres de ligne peuvent inclure le renvoi d'appels, les indicateurs de message vocal, les modes de sonnerie et les libellés de ligne.

Vous pouvez configurer d'autres paramètres de ligne directement sur votre téléphone :

- Configurer le renvoi d'appels sur votre ligne téléphonique principale : voir [Renvoi de vos appels vers un autre numéro, page 33](#).
- Modifier les sonneries, l'affichage et d'autres paramètres spécifiques au modèle de téléphone : voir [Modification des paramètres du téléphone, page 65](#).

Pour...	Connectez-vous et procédez comme suit :
Configurer le renvoi d'appels selon la ligne	<ol style="list-style-type: none"> 1. Sélectionnez Options utilisateur > Périphérique. 2. Sélectionnez un téléphone dans le menu déroulant Nom. 3. Cliquez sur Paramètres de ligne. 4. Si plusieurs numéros d'annuaire (lignes) sont affectés à votre téléphone, sélectionnez une ligne dans le menu déroulant Ligne. 5. Dans la zone Renvoi des appels entrants, choisissez les paramètres de renvoi d'appels correspondant aux différentes situations. 6. Cliquez sur Enregistrer.

Pour...	Connectez-vous et procédez comme suit :
<p>Modifier le paramètre d'indicateur de message vocal selon la ligne (signal visuel)</p>	<ol style="list-style-type: none"> 1. Sélectionnez Options utilisateur > Périphérique. 2. Sélectionnez un téléphone dans le menu déroulant Nom. 3. Cliquez sur Paramètres de ligne. 4. Si plusieurs numéros d'annuaire (lignes) sont affectés à votre téléphone, sélectionnez une ligne dans le menu déroulant Ligne. 5. Dans la zone Indicateur de messages en attente, choisissez un ou plusieurs paramètres. <p>Remarque Généralement, le paramètre par défaut de messages en attente indique à votre téléphone d'afficher un témoin lumineux rouge fixe sur la bande lumineuse du combiné pour signaler la présence d'un nouveau message vocal.</p> <ol style="list-style-type: none"> 6. Cliquez sur Enregistrer.
<p>Modifier le paramètre d'indicateur de message vocal selon la ligne (signal sonore)</p>	<ol style="list-style-type: none"> 1. Sélectionnez Options utilisateur > Périphérique. 2. Sélectionnez un téléphone dans le menu déroulant Nom. 3. Cliquez sur Paramètres de ligne. 4. Si plusieurs numéros d'annuaire (lignes) sont affectés à votre téléphone, sélectionnez une ligne dans le menu déroulant Ligne. 5. Dans la zone Indicateur sonore de messages en attente, choisissez un ou plusieurs paramètres. <p>Remarque Généralement, le paramètre par défaut de messages en attente indique à votre téléphone d'afficher un témoin lumineux rouge fixe sur la bande lumineuse du combiné pour signaler la présence d'un nouveau message vocal.</p> <ol style="list-style-type: none"> 6. Cliquez sur Enregistrer.
<p>Modifier ou créer un libellé de ligne apparaissant sur l'écran de votre téléphone</p>	<ol style="list-style-type: none"> 1. Sélectionnez Options utilisateur > Périphérique. 2. Sélectionnez un téléphone dans le menu déroulant Nom. 3. Cliquez sur Paramètres de ligne. 4. Si plusieurs numéros d'annuaire (lignes) sont affectés à votre téléphone, sélectionnez une ligne dans le menu déroulant Ligne. 5. Dans la zone Libellé de ligne, saisissez un libellé. 6. Cliquez sur Enregistrer. <p>Remarque Votre téléphone utilise le champ Étiquette ASCII s'il ne prend pas en charge les jeux de caractères à deux octets.</p>

Configuration des listes d'accès et de téléphones pour la connexion mobile

Lorsque vous utilisez la fonction de connexion mobile Cisco, vous devez indiquer les téléphones (portables et autres) à utiliser pour passer et recevoir des appels en utilisant les mêmes numéros d'annuaire que ceux de votre téléphone de bureau. Ces téléphones sont appelés *destinations distantes*. Vous pouvez également définir des listes d'accès pour interdire ou autoriser l'envoi vers votre téléphone portable des appels en provenance de certains numéros.

Pour...	Connectez-vous et procédez comme suit :
Créer une liste d'accès.	<ol style="list-style-type: none">1. Sélectionnez Options utilisateur > Paramètres de mobilité > Listes d'accès.2. Cliquez sur Ajouter nouveau.3. Saisissez un nom pour identifier la liste d'accès et donnez une description (facultatif).4. Choisissez si la liste d'accès autorise ou bloque les appels indiqués.5. Cliquez sur Enregistrer.6. Cliquez sur Ajouter un membre pour ajouter des numéros de téléphone ou des filtres à la liste.7. Sélectionnez une option dans la liste déroulante Masque de filtre. Vous pouvez filtrer un numéro d'annuaire ou les appels dont l'ID de l'appelant est restreint (Non disponible) ou anonyme (Confidentiel).8. Si vous sélectionnez un numéro d'annuaire dans la liste déroulante Masque de filtre, entrez un numéro de téléphone ou un filtre dans le champ Masque NR. Pour définir un filtre, vous pouvez utiliser les caractères génériques suivants :<ul style="list-style-type: none">– X (majuscule ou minuscule) : correspond à un chiffre. Par exemple, 408555123X correspond aux numéros 4085551230, 4085551231, 4085551232, 4085551233, 4085551234, 4085551235, 4085551236, 4085551237, 4085551238 ou 4085551239.– ! : remplace un nombre indéfini de chiffres. Par exemple, 408! correspond à tous les numéros commençant par 408.– # : remplace un chiffre pour créer une correspondance exacte.9. Pour ajouter ce membre à la liste d'accès, cliquez sur Enregistrer.10. Pour enregistrer la liste d'accès, cliquez sur Enregistrer.

Pour...	Connectez-vous et procédez comme suit :
Ajouter une nouvelle destination distante	<ol style="list-style-type: none"> <li data-bbox="338 190 1220 248">1. Sélectionnez Options utilisateur > Paramètres de mobilité > Destinations distantes. <li data-bbox="338 254 1220 289">2. Cliquez sur Ajouter nouveau. <li data-bbox="338 295 1220 440">3. Saisissez les informations suivantes : <ul style="list-style-type: none"> <li data-bbox="397 337 1220 371">– Nom : donnez un nom au téléphone portable (ou autre). <li data-bbox="397 378 1220 440">– Numéro de destination : saisissez le numéro de votre téléphone portable. <li data-bbox="338 446 1220 540">4. Sélectionnez votre profil de destination distante dans la liste déroulante. Votre profil de destination distante contient les paramètres qui s'appliquent aux destinations distantes que vous créez. <li data-bbox="338 547 1220 605">5. Cochez la case Téléphone portable pour autoriser votre destination distante à accepter un appel envoyé depuis votre téléphone de bureau. <li data-bbox="338 612 1220 706">6. Cochez la case Activer la connexion mobile pour autoriser votre destination distante à sonner en même temps que votre téléphone de bureau. <li data-bbox="338 712 1220 1161">7. Sélectionnez l'une des options suivantes dans la zone Calendrier d'appels : <ul style="list-style-type: none"> <li data-bbox="397 787 1220 881">– En permanence : sélectionnez cette option si vous ne souhaitez pas appliquer de restriction de jour et d'heure pour faire sonner la destination distante. <li data-bbox="397 888 1220 1161">– Comme spécifié ci-dessous : choisissez cette option et sélectionnez l'une des options suivantes pour définir un calendrier d'appels en fonction du jour et de l'heure : <ul style="list-style-type: none"> <li data-bbox="435 992 1220 1050">• Cochez les cases correspondant aux jours de la semaine au cours desquels les appels peuvent faire sonner la destination distante. <li data-bbox="435 1057 1220 1115">• Pour chaque jour, sélectionnez Toute la journée ou sélectionnez les heures de début et de fin dans les listes déroulantes. <li data-bbox="435 1122 1220 1161">• Sélectionnez le fuseau horaire dans la liste déroulante. <li data-bbox="338 1167 1220 1382">8. Choisissez l'une des options de sonnerie suivantes : <ul style="list-style-type: none"> <li data-bbox="397 1209 1220 1243">– Toujours faire sonner cette destination. <li data-bbox="397 1250 1220 1308">– Faire sonner cette destination seulement si l'appelant fait partie de la liste d'accès autorisée sélectionnée. <li data-bbox="397 1315 1220 1382">– Ne pas faire sonner cette destination si l'appelant fait partie de la liste d'accès bloquée sélectionnée. <p data-bbox="338 1388 1220 1446">Remarque Les listes déroulantes du calendrier d'appels contiennent uniquement les listes d'accès que vous avez créées.</p> <ol style="list-style-type: none"> <li data-bbox="338 1469 1220 1505">9. Cliquez sur Enregistrer.

Utilisation de Cisco WebDialer

Cisco WebDialer permet de passer des appels depuis votre téléphone IP Cisco Unified vers des contacts du répertoire en cliquant sur les éléments d'un navigateur Web. L'administrateur système doit vous configurer cette fonction.

Pour...	Procédez comme suit :
Utiliser WebDialer avec votre répertoire Options utilisateur	<ol style="list-style-type: none">1. Connectez-vous aux pages Web Options utilisateur. Reportez-vous à la section Accès aux pages Web Options utilisateur, page 79.2. Sélectionnez Options utilisateur > Répertoire et recherchez un collègue.3. Cliquez sur le numéro à composer.4. Si vous utilisez WebDialer pour la première fois, configurez vos préférences sur la page Passer un appel et cliquez sur Composer. Votre téléphone émet l'appel. (Reportez-vous à la dernière ligne de ce tableau si vous souhaitez que cette page ne s'affiche plus à l'avenir.)5. Pour mettre fin à un appel, cliquez sur Raccrocher ou raccrochez à partir de votre téléphone.
Utiliser WebDialer avec un autre répertoire d'entreprise en ligne (au lieu de votre répertoire Options utilisateur)	<ol style="list-style-type: none">1. Connectez-vous à un répertoire d'entreprise compatible WebDialer et recherchez des collègues.2. Cliquez sur le numéro à composer.3. Lorsque vous y êtes invité, entrez votre ID utilisateur et votre mot de passe.4. Si vous utilisez WebDialer pour la première fois, configurez vos préférences sur la page Passer un appel et cliquez sur Composer. Votre téléphone émet l'appel. (Reportez-vous à la dernière ligne de ce tableau si vous souhaitez que cette page ne s'affiche plus à l'avenir.)5. Pour mettre fin à un appel, cliquez sur Raccrocher ou raccrochez à partir de votre téléphone.
Vous déconnecter de WebDialer	Cliquez sur l'icône de déconnexion dans la page Passer un appel ou Raccrocher.

Pour...	Procédez comme suit :
<p>Configurer, afficher ou modifier les préférences de WebDialer</p>	<p>Accédez à la page Passer un appel. Lors de votre première utilisation de WebDialer, après avoir cliqué sur le numéro que vous souhaitez composer, la page apparaît et contient les options suivantes :</p> <ul style="list-style-type: none"> • Langue souhaitée : détermine la langue utilisée pour les paramètres et les invites de WebDialer. • Utilisez le périphérique de votre choix : identifie le téléphone IP Cisco Unified (périphérique appelant) et le numéro d'annuaire (ligne appelante) que vous utilisez pour passer des appels WebDialer. <ul style="list-style-type: none"> – Si votre téléphone dispose d'une seule ligne, ce téléphone et cette ligne sont sélectionnés automatiquement. Vous pouvez aussi choisir un téléphone ou une ligne. – Si vous avez plusieurs téléphones, l'appareil sera spécifié par type de périphérique et adresse MAC. <p>(Pour afficher le nom d'hôte sur votre téléphone, sélectionnez  > Configuration réseau > Nom d'hôte.)</p> <p>Si vous disposez d'un profil Extension Mobility, vous pouvez sélectionner le périphérique connecté à ce service dans le menu Périphérique appelant.</p> <ul style="list-style-type: none"> • Ne pas afficher la boîte de dialogue de confirmation d'appel : si cette option est sélectionnée, elle invite WebDialer à supprimer la page Passer un appel. Cette page s'affiche par défaut lorsque vous cliquez sur un numéro de téléphone dans un répertoire en ligne compatible WebDialer.

Présentation des options de configuration supplémentaires

Votre administrateur système peut configurer votre téléphone de manière à ce que vous puissiez utiliser, le cas échéant, des modèles spécifiques de boutons et de touches dynamiques, associés à des fonctions et à des services particuliers. Le tableau ci-dessous présente certaines des options de configuration que vous pouvez demander à l'administrateur de votre système téléphonique, en fonction de vos besoins en matière d'appels ou de votre environnement de travail.



Remarque

Les manuels et autres documents mentionnés dans ce tableau sont disponibles à l'adresse suivante : http://www.cisco.com/en/US/products/hw/phones/ps379/tsd_products_support_series_home.html

Si vous...	Procédez comme suit :	Pour plus d'informations...
Devez gérer davantage d'appels sur votre ligne téléphonique	Demandez à votre administrateur système de configurer votre ligne de manière à ce qu'elle prenne en charge un plus grand nombre d'appels.	Contactez votre administrateur système ou l'équipe d'assistance téléphonique.
Avez besoin de plusieurs lignes téléphoniques	Demandez à votre administrateur système de vous configurer un ou plusieurs numéros d'annuaire supplémentaires.	Contactez votre administrateur système ou l'équipe d'assistance téléphonique.

Si vous...	Procédez comme suit :	Pour plus d'informations...
<p>Avez besoin de plus de boutons de numérotation abrégée</p>	<p>Vérifiez d'abord que vous utilisez déjà la totalité des boutons de numérotation abrégée disponibles.</p> <p>Si vous avez effectivement besoin de touches de numérotation abrégée supplémentaires, utilisez la fonction de numérotation abrégée ou abonnez-vous au service de numérotation abrégée.</p> <p>Vous pouvez également ajouter un module d'extension à votre téléphone IP Cisco Unified.</p> <p>Remarque Les téléphones IP Cisco Unified 7942G, 7941G et 7941G-GE ne prennent pas en charge ce module d'extension.</p>	<p>Voir :</p> <ul style="list-style-type: none"> • Numérotation rapide, page 43 • <i>le manuel du module d'extension pour téléphone IP Cisco Unified 7914</i> • <i>le manuel du module d'extension pour téléphone IP Cisco Unified 7915</i> • <i>le manuel du module d'extension pour téléphone IP Cisco Unified 7916</i>
<p>Travaillez en collaboration avec un assistant administratif (ou en tant qu'assistant administratif)</p>	<p>Pensez à utiliser :</p> <ul style="list-style-type: none"> • Cisco Unified Communications Manager Assistant, • une ligne partagée. 	<p>Voir :</p> <ul style="list-style-type: none"> • Utilisation d'une ligne partagée, page 47 • <i>le guide de l'utilisateur de Cisco Unified Communications Manager Assistant</i>
<p>Souhaitez utiliser un même numéro de poste pour plusieurs téléphones</p>	<p>Demandez une ligne partagée. Cela vous permet d'utiliser un numéro de poste unique pour les téléphones de votre bureau et de votre laboratoire, par exemple.</p>	<p>Voir la section Utilisation d'une ligne partagée, page 47.</p>

Si vous...	Procédez comme suit :	Pour plus d'informations...
Partagez vos téléphones ou votre bureau avec des collègues	Pensez à utiliser : <ul style="list-style-type: none"> • la fonction de parage d'appels pour stocker et récupérer des appels sans utiliser la fonction de transfert, • la fonction d'interception d'appels pour répondre à des appels en sonnerie sur un autre téléphone, • une ligne partagée pour afficher les appels de vos collègues ou vous y connecter, • la fonction Cisco Extension Mobility pour affecter vos numéro de téléphone et profil utilisateur à un téléphone IP Cisco Unified partagé. 	Renseignez-vous sur ces fonctions auprès de votre administrateur système et reportez-vous aux sections suivantes : <ul style="list-style-type: none"> • Gestion avancée des appels, page 43 • Utilisation d'une ligne partagée, page 47 • Utilisation de Cisco Extension Mobility, page 56
Répondez à de nombreux appels ou gérez des appels pour une autre personne	Demandez à votre administrateur système de configurer la fonction de réponse automatique sur le téléphone.	Voir la section Utilisation de la fonction de réponse automatique avec un casque ou un haut-parleur, page 63 .
Devez effectuer des appels vidéo (sur les téléphones SCCP uniquement)	Pensez à utiliser Cisco Unified Video Advantage pour réaliser des appels vidéo en utilisant votre téléphone IP Cisco Unified, votre PC et une caméra vidéo externe.	Si vous avez besoin d'aide, contactez votre administrateur système et reportez-vous aux documents <i>Cisco Unified Video Advantage Quick Start Guide</i> et <i>Cisco Unified Video Advantage User Guide</i> .

Si vous...	Procédez comme suit :	Pour plus d'informations...
Devez déterminer l'état d'une ligne téléphonique associée à une touche de numérotation abrégée, un journal d'appels ou une entrée de répertoire sur votre téléphone	Demandez à votre administrateur de configurer la fonction de supervision de ligne occupée (FLO) sur votre téléphone.	Voir la section Utilisation des fonctions FLO pour déterminer l'état d'une ligne , page 51.
Souhaitez affecter temporairement vos numéro de téléphone et paramètres à un téléphone IP Cisco Unified partagé	Demandez des détails sur le service Cisco Extension Mobility à votre administrateur système.	Voir la section Utilisation de Cisco Extension Mobility , page 56.





Dépannage de votre téléphone

Cette section fournit des informations de dépannage concernant le téléphone IP Cisco Unified.

Informations générales de dépannage



La présente section vous donne des indications destinées à vous aider à résoudre les problèmes d'ordre général de votre téléphone. Pour en savoir plus, contactez votre administrateur système.



Signe	Explication
Vous n'entendez pas de tonalité ou vous ne parvenez pas à passer un appel	Cela est peut-être dû à l'une (ou plusieurs) des raisons suivantes : <ul style="list-style-type: none">• Vous devez vous connecter au service Extension Mobility.• Vous devez entrer un code d'affaire client (CMC) ou un code d'autorisation forcée (FAC) après avoir composé un numéro. (Uniquement sur les téléphones SCCP)• Votre téléphone est soumis à des restrictions horaires qui vous empêchent d'utiliser certaines fonctions à certaines heures de la journée.
Le bouton Paramètres ne répond pas.	Votre administrateur système a peut-être désactivé le bouton  sur votre téléphone.
La touche dynamique que vous souhaitez utiliser ne s'affiche pas.	Cela est peut-être dû à l'une (ou plusieurs) des raisons suivantes : <ul style="list-style-type: none">• Vous devez appuyer sur autres pour afficher des touches dynamiques supplémentaires.• Vous devez changer l'état de la ligne (par exemple en décrochant ou en passant un appel).• Votre téléphone n'est pas configuré pour prendre en charge la fonction associée à cette touche dynamique.
La fonction Inser. échoue et déclenche une tonalité occupé rapide.	Vous ne pouvez pas vous connecter à un appel chiffré si le téléphone que vous utilisez n'est pas configuré pour le chiffrement. Si votre tentative de connexion échoue pour cette raison, le téléphone émet une tonalité occupé rapide.
Vous êtes déconnecté d'un appel que vous avez rejoint via la fonction Inser.	Lorsque vous vous connectez à un appel à l'aide de la fonction Inser. , vous en serez déconnecté s'il est mis en attente, transféré ou transformé en conférence téléphonique.
Le Rappel échoue.	Votre interlocuteur a peut-être activé la fonction de renvoi d'appels.

Signe	Explication
Le téléphone affiche un message d'erreur lorsque vous tentez de configurer le renvoi de tous les appels.	Il se peut que votre tentative de configuration du renvoi de tous les appels directement sur le téléphone soit refusée si le numéro cible saisi a pour effet de créer une boucle de renvoi de tous les appels ou de dépasser le nombre maximal de liens autorisés dans une chaîne de renvoi de tous les appels (également appelé nombre maximal de sauts). Contactez votre administrateur système pour en savoir plus.
Vous ne parvenez pas à lire les informations sur l'écran du téléphone car celui-ci est trop clair ou trop sombre.	<p>Si vous enregistrez par erreur un niveau de contraste très faible ou très élevé, il se peut que vous ne puissiez plus voir l'affichage sur l'écran. Pour régler le niveau de contraste, procédez comme suit :</p> <p>Pour les téléphones IP Cisco Unified 7961G, 7961G-GE, 7941G et 7941G-GE :</p> <ol style="list-style-type: none"> 1. Sélectionnez . 2. Appuyez sur 1, 3 sur le clavier. 3. Appuyez sur  jusqu'à ce que vous puissiez voir l'affichage sur l'écran du téléphone. 4. Appuyez sur Enreg. <p>Pour les téléphones IP Cisco Unified 7962G et 7942G</p> <ol style="list-style-type: none"> 1. Sélectionnez . 2. Appuyez sur 1, 4 sur le clavier. 3. Appuyez sur  jusqu'à ce que vous puissiez voir l'affichage sur l'écran du téléphone. 4. Appuyez sur Enreg.

Affichage des données d'administration de votre téléphone

Votre administrateur système peut vous demander d'accéder à des données d'administration sur votre téléphone en vue du dépannage.

Si vous devez...	Procédez comme suit :
Accéder aux données de configuration réseau	Sélectionnez  > Configuration réseau , puis l'élément de configuration réseau que vous souhaitez afficher.
Accéder aux données d'état	Sélectionnez  > État , puis l'élément d'état que vous souhaitez afficher.
Accéder aux caractéristiques du téléphone	Sélectionnez  > Caractéristiques .

Si vous devez...	Procédez comme suit :
Accéder aux informations relatives aux appels et à la qualité vocale du téléphone	Sélectionnez  > État > Statistiques d'appel.
Accéder aux informations relatives aux performances VPN associées aux données transmises et reçues	Sélectionnez  > État > Statistiques réseau.

Utilisation de l'outil de génération de rapports qualité

L'administrateur système peut configurer temporairement votre téléphone à l'aide de l'outil de génération de rapports qualité (QRT) pour régler les problèmes de performances. Vous pouvez appuyer sur **QRT** ou **Outil de génération de rapports qualité** pour lui soumettre des informations. Selon la configuration de votre téléphone, la fonction QRT permet de :

- signaler immédiatement un problème audio sur un appel en cours ;
- sélectionner un problème général dans une liste et choisir des codes motifs.

Conditions générales de la garantie matérielle limitée à un an de Cisco

Des conditions spéciales s'appliquent à votre garantie matérielle et plusieurs services sont à votre disposition au cours de la période couverte par cette garantie. Votre déclaration de garantie formelle, comprenant les garanties et les accords de licence applicables aux logiciels Cisco, est disponible sur Cisco.com à l'adresse suivante :

http://www.cisco.com/en/US/docs/general/warranty/English/1Y1DEN__.html

Index

A

abonnement, services téléphoniques **84**

accès vocal mobile **57**

AGrpIntr **45**

aide en ligne, utilisation **17**

aide, bouton **13**

aide, utilisation **17**

appel

journaux

composition à partir d'une entrée URL
d'un journal **71**

utilisation, composition d'un numéro
et suppression **69**

mode de présentation **31**

parcage **46**

appel en attente **26**

appels

affichage **15**

attribution de priorités **55**

blocage (utilisation de Ne pas déranger) **35**

coupure micro **29**

différences avec les lignes **14**

émission **21**

fin **27**

fonctions de conférence **36**

gestion de base **21**

icônes **14**

insertion **48**

mise en attente et récupération **27**

parcage **46**

plusieurs interlocuteurs **36**

redirection pendant la sonnerie **44**

renvoi **33, 87**

répondre **25**

sécurisés **52**

signalement de problèmes **99**

stockage et récupération **46**

transfert **31**

zone d'activité **15, 16**

appels authentifiés **52**

appels chiffrés **52**

appels composés, enregistrements **69**

appels de conférence

Meet-Me **39**

sécurité, affichage et suppression des
participants **39**

types **36**

appels manqués, enregistrements **69**

appels multipartie

afficher les détails **70, 71**

identification dans les journaux d'appel **70**

appels reçus, enregistrements **69**

appels sécurisés **52**

appels suspects, suivi **54**

attente
 et transfert **31**
 utilisation **27**
audio, qualité **8**
autre groupe de prise d'appel, utilisation **45**
avertissements, sécurité **3**

B

bis **21**
Boutons de fonction
 aide **13**
 Paramètres **13**
boutons de fonction
 messages **12**
 répertoires **13**
 Services **13**
boutons de touches dynamiques
 description **13**
 étiquettes **15**
boutons programmables
 description **12**
 étiquettes **15**

C

calendrier d'appels
 pour destinations distantes **90**
Carnet d'adresses personnel
 utilisation à partir de la page Web **80**
 utilisation sur le téléphone **73**
Casque
 bouton **13**

casque
 passer des appels **21**
 raccrocher **27**
 répondre à des appels **25**
 utilisation **61**
Cisco Extension Mobility **56**
Cisco Unified Video Advantage **95**
Cisco WebDialer **91**
clavier **13**
clip de commutation, suppression **6**
code d'affaire client (CMC) **23**
code d'autorisation forcée (FAC) **23**
combiné
 bande lumineuse **13**
 sécurisation dans le support **6**
 utilisation **61**
composer un numéro avec le combiné
 raccroché **22**
composition d'un numéro, options **21**
composition URL, à partir d'un journal
 d'appels **71**
Conférences Meet-Me **39**
confidentialité
 utilisation **50**
confidentialité, et lignes partagées **48**
connexion aux appels internationaux **22, 71, 75**
connexion mobile
 accès à des destinations distantes **59**
 activation **90**
 configuration des listes d'accès **89**
Coupure micro, bouton **13**
coupure micro, utilisation **29**

D

- déconnexion de groupes de recherche [47](#)
- dépannage [97](#)
- destination distante [58](#)
 - calendrier d'appels [90](#)
 - création [90](#)
 - désactiver l'accès [59](#)
- données d'état, recherche [97](#)
- données de configuration réseau, recherche [97](#)

E

- écran du téléphone
 - modification de la langue [66](#)
 - nettoyage [16](#)
 - réglage du contraste [66](#)
- écrans de téléphone
 - illustration et fonctions [15](#)
- EM [56](#)
- émission d'appels
 - options [21](#)
- état de la ligne, affichage [15](#)

F

- fin d'un appel, options [27](#)
- FLO [14](#)
- fonction de récupération d'appel en attente, reprise d'appels [27](#)
- Fonction de supervision de ligne occupée (FLO) [51](#)
- fonctions, disponibilité [93](#)
- fonctions, disponibles sur votre téléphone [18](#)

G

- Génération de rapports qualité [99](#)
- gestion d'appels
 - avancée [43](#)
- groupes de recherche, déconnexion [47](#)
- GrpIntr [44](#)

H

- Haut-parleur
 - bouton [13](#)
- haut-parleur
 - passer des appels [21](#)
 - raccrocher [27](#)
 - répondre à des appels [26](#)
 - utilisation [61](#)

I

- icônes
 - états d'appels et lignes [14](#)
 - pour les lignes [14](#)
- ID de l'appelant [16](#)
- IDAM [54](#)
- identification d'appel malveillant [54](#)
- inactivité [15](#)
- indicateur de message vocal
 - modification du paramètre [87](#)
- indicateur de messages vocaux [77](#)
 - description [77](#)
- insertion
 - et confidentialité [50](#)
 - utilisation [48](#)

- insertion, et lignes partagées **48**
- installation, téléphone IP Cisco Unified **5**
- interception d'appels **44**
- interception d'appels de groupe **44**
- Interception d'appels FLO **15, 51**
- intercom
 - appel bidirectionnel, icône **15**
 - appel unidirectionnel, icône **15**
 - émission et réception d'appels **40**
 - ligne inactive, icône **15**

L

- large bande, casque **62**
- ligne intercom **15**
- lignes
 - affichage **15**
 - boutons **12**
 - description et nombre d'appels pris en charge **14**
 - et renvoi d'appels **33, 87**
 - icônes et états d'appel **14**
 - libellé **87**
 - modes de sonnerie **87**
 - paramètre d'indicateur de message vocal **87**
 - partagées **47**
 - sonneries **65**
 - utilisation de FLO **51**
- lignes partagées
 - avec confidentialité **50**
 - avec insertion **48**
 - description **47**
 - et icône Utilisé à distance **48**

- lignes téléphoniques
 - affichage **15**
 - boutons **12**
 - description et nombre d'appels pris en charge **14**
- listes d'accès **89**

M

- menus de fonctions et bouton **17**
- menus, utilisation **17**
- messages
 - écoute **77**
 - indicateur **66, 77**
- messages, bouton **12**
- MLPP, utilisation **55**
- Mobilité de poste **56**
- modes de sonnerie, modification **87**
- Module d'extension pour téléphone IP Cisco Unified **94**
- mot de passe, modification **86**

N

- navigation, bouton **13**
- Ne pas déranger (NPD) **35**
- numéros abrégés
 - configuration à partir de la page Web **82**
- Numérotation abrégée **83**
- numérotation abrégée **43**
 - configuration **83**
 - étiquettes **15, 83**
 - utilisation de FLO **43**

Numérotation automatique **22**

numérotation rapide

composition **74**

utilisation **22**

O

onglets, sur l'écran du téléphone **15**

Outil d'assistance des téléphones enregistrés automatiquement (TAPS, Tool for Auto-Registered Phones Support) **7**

Outil de synchronisation du carnet d'adresses (TABSynch) **83**

P

page de configuration de périphérique **79**

Pages Web Options utilisateur

abonnement à des services téléphoniques **84**

accès **79**

configuration des fonctions et des services **80**

paramètres de langue

(paramètres régionaux) **86**

Paramètres, bouton **13**

parcage d'appel dirigé **46**

passage d'un appel à l'autre **29**

passer d'un appel à l'autre **58**

performances du casque, généralités **7**

PIN, modification **86**

préfixe de récupération de parcage **46**

prénumérotation (composition en mode combiné raccroché) **22**

priorités aux appels, attribution **55**

prise en charge du champ Étiquette ASCII **84**

Problèmes audio **99**

protocole SCCP ou SIP **20**

protocole SIP ou SCCP **20**

Q

QRT, utilisation **99**

R

raccrocher, options **27**

Rappel **23**

renvoi d'appels

configuration à partir de la page Web **87**

configuration sur le téléphone **33**

renvoi d'appels vers une messagerie vocale **32**

renvoi d'appels, options **33**

répertoire

entreprise **71**

personnel **71**

utilisation à partir de la page Web **23**

utilisation sur le téléphone **22**

répertoire d'entreprise

utilisation à partir d'une page Web **23**

utilisation sur le téléphone **22**

Répertoire personnel (RP) **73**

répertoire personnel (RP)

utilisation à partir de la page Web **80**

répertoires, bouton **13**

répondre à des appels **25**

réponse automatique **63**

reprise, utilisation **27**

S

- sécurité, avertissements [3](#)
- service de messagerie vocale [77](#)
- services téléphoniques
 - configuration [80](#)
 - voir aussi pages Web Options utilisateur [80](#)
- services Web
 - configuration [79](#)
 - voir aussi pages Web Options utilisateur
- services, abonnement [84](#)
- Services, bouton [13](#)
- sonnerie
 - indicateur [13](#)
 - personnalisation [65](#)
 - volume [65](#)
- sonneries, modification [65](#)
- support
 - bouton [12](#)
 - réglage [6](#)

T

- TABSynch (Outil de synchronisation du carnet d'adresses) [83](#)
- TAPS [7](#)
- téléphone IP Cisco Unified
 - configuration de fonctions [18, 93](#)
 - connexion [5](#)
 - dépannage [97](#)
 - enregistrement [7](#)
 - réglage de la hauteur [6](#)
 - sécurisation du support du combiné [6](#)
 - services Web [79](#)

- téléphones IP Cisco Unified, aperçus, illustrations et fonctions [9](#)
- touche dynamique Détails, affichage des appels à plusieurs interlocuteurs [70](#)
- touche dynamique Détails, affichage des appels multipartie [70, 71](#)
- Transfert de session [29](#)
- transfert, options [31](#)

U

- utilisation sur le téléphone [73](#)
- Utilisé à distance, icône pour les lignes partagées [48](#)

V

- Volume, bouton [13](#)
- volume, sonnerie du téléphone [65](#)

W

- WebDialer [23](#)



Siège Amérique
Cisco Systems, Inc.
San Jose, CA

Siège Asie-Pacifique
Cisco Systems (USA) Pte. Ltd.
Singapour

Siège Europe
Cisco Systems International BV
Amsterdam, Pays-Bas

Cisco possède plus de 200 bureaux dans le monde. Les adresses ainsi que les numéros de téléphone et de fax sont repris sur le site Web de Cisco à l'adresse www.cisco.com/go/offices.

CCDE, CCENT, CCSI, Cisco Eos, Cisco Explorer, Cisco HealthPresence, Cisco IronPort, the Cisco logo, Cisco Nurse Connect, Cisco Pulse, Cisco SensorBase, Cisco StackPower, Cisco StadiumVision, Cisco TelePresence, Cisco TrustSec, Cisco Unified Computing System, Cisco WebEx, DCE, Flip Channels, Flip for Good, Flip Mino, Flipshare (Design), Flip Ultra, Flip Video, Flip Video (Design), Instant Broadband, and Welcome to the Human Network are trademarks; Changing the Way We Work, Live, Play, and Learn, Cisco Capital, Cisco Capital (Design), Cisco:Financed (Stylized), Cisco Store, Flip Gift Card, and One Million Acts of Green are service marks; and Access Registrar, Aironet, AllTouch, AsyncOS, Bringing the Meeting To You, Catalyst, CCDA, CCDP, CCIE, CCIP, CCNA, CCNP, CCSP, CCVP, Cisco, the Cisco Certified Internetwork Expert logo, Cisco IOS, Cisco Lumin, Cisco Nexus, Cisco Press, Cisco Systems, Cisco Systems Capital, the Cisco Systems logo, Cisco Unity, Collaboration Without Limitation, Continuum, EtherFast, EtherSwitch, Event Center, Explorer, Follow Me Browsing, GainMaker, iLynX, IOS, iPhone, IronPort, the IronPort logo, Laser Link, LightStream, Linksys, MeetingPlace, MeetingPlace Chime Sound, MGX, Networkers, Networking Academy, PCNow, PIX, PowerKEY, PowerPanels, PowerTV, PowerTV (Design), PowerVu, Prisma, ProConnect, ROSA, SenderBase, SMARTnet, Spectrum Expert, StackWise, WebEx, and the WebEx logo are registered trademarks of Cisco and/or its affiliates in the United States and certain other countries.

All other trademarks mentioned in this document or website are the property of their respective owners. The use of the word partner does not imply a partnership relationship between Cisco and any other company. (1002R)

© 2010 Cisco Systems, Inc. All rights reserved.