















## **Manuel du téléphone IP Cisco Unified 7931G pour Cisco Unified Communications Manager 8.0 (SCCP et SIP)**

### **Siège social Amériques**

Cisco Systems, Inc.  
170 West Tasman Drive  
San Jose, CA 95134-1706  
États-Unis  
<http://www.cisco.com>  
Tél. : +1 408 526-4000  
+1 800 553-NETS (6387)  
Fax : +1 408 527-0883



## Tâches téléphoniques courantes

Afficher l'Aide en ligne sur le téléphone	Appuyez sur   >  .
Passer un appel	Appuyez sur  et entrez un numéro.
Rappeler le dernier numéro composé	Appuyez sur  .
Utiliser un casque	Appuyez sur  .
Activer le mode Coupure micro du téléphone	Appuyez sur  .
Mettre un appel en attente	Appuyez sur  .
Reprendre un appel	Appuyez sur  (clignote).
Transférer un appel vers un nouveau numéro	Appuyez sur  .
Effectuer un appel intercom	Appuyez sur  .
Composer un numéro abrégé	Appuyez sur  .
Établir une conférence téléphonique	Appuyez sur  .



Cisco, Cisco Systems, the Cisco logo, and the Cisco Systems logo are registered trademarks or trademarks of Cisco and/or its affiliates in the United States and certain other countries. All other trademarks mentioned in this document or website are the property of their respective owners. The use of the word partner does not imply a partnership relationship between Cisco and any other company. (1002R)



### LIVRET DE RÉFÉRENCE



## Téléphone IP Cisco Unified 7931G pour Cisco Unified Communications Manager 8.0 (SCCP et SIP)

Définition des touches dynamiques  
 Icônes de l'écran du téléphone  
 Icônes des boutons  
 Tâches téléphoniques courantes

## Définition des touches dynamiques

<b>NumAbr</b>	Composer un numéro en utilisant un code de numérotation abrégé
<b>Répond.</b>	Répondre à un appel
<b>Préc.</b>	Revenir à la rubrique d'aide précédente
<b>Rappel</b>	Recevoir une notification lorsqu'un poste occupé se libère
<b>Annuler</b>	Annuler une action ou quitter un écran sans appliquer les modifications effectuées
<b>RenvTt</b>	Configurer/annuler le renvoi d'appels
<b>Effacer</b>	Supprimer des enregistrements ou des paramètres
<b>Fermer</b>	Fermer la fenêtre active
<b>Conf.</b>	Créer une conférence téléphonique
<b>ListConf</b>	Afficher la liste des participants à la conférence
<b>Suppr</b>	Supprimer les caractères situés à droite du curseur lors de l'utilisation de la touche ÉditerNum
<b>Détails</b>	Ouvrir l'enregistrement Détails d'un appel à plusieurs interlocuteurs dans les journaux d'appels en absence et d'appels reçus
<b>Compos</b>	Composer un numéro de téléphone
<b>NPD</b>	Activer/désactiver la fonction Ne pas déranger
<b>ModNum</b>	Modifier un numéro dans un journal d'appels
<b>FinApp.</b>	Mettre fin à l'appel en cours (intercom ou non)
<b>Effacer</b>	Réinitialiser les valeurs par défaut des paramètres

Quitter	Revenir à l'écran précédent
GrpIntr	Répondre à un appel en sonnerie dans un autre groupe ou sur une autre ligne
Rvoi Im	Renvoyer ou rediriger un appel vers un système de messagerie vocale
Liens	Afficher des rubriques d'aide connexes
Principal	Afficher le menu principal de l'Aide
MulConf	Héberger une conférence téléphonique MulConf
autres	Afficher d'autres touches dynamiques
NvAppel	Effectuer un nouvel appel
AGrpIntr	Répondre à un appel en sonnerie dans un groupe associé
Parquer	Stocker un appel à l'aide de la fonction de parcage d'appels
Intrcpt	Répondre à un appel en sonnerie sur un autre téléphone de votre groupe
Bis	Rappeler le dernier numéro composé
Suppr.	Exclure un participant de la conférence
Reprend.	Reprendre un appel en attente
SupDerA	Abandonner le dernier interlocuteur à avoir rejoint une conférence téléphonique
Enreg.	Sauvegarder les paramètres choisis
Recher.	Effectuer une recherche dans une liste de répertoires
Sélect.	Sélectionner une option de menu ou un appel
Transfert	Transférer un appel
MàJ	Actualiser le contenu
ModeVid.	Choisir un mode d'affichage vidéo
<<	Supprimer les caractères saisis
>>	Passer d'un caractère saisi à un autre

## Icônes de l'écran du téléphone

État de l'appel	
	Combiné raccroché
	Combiné décroché
	Appel connecté
	Renvoi d'appels activé
	Appel en sonnerie ou une ligne surveillée par FLO sonne (Interception d'appels FLO)
	Appel en attente ; appel à distance en attente
	Récupérer l'appel en attente
	Utilisé à distance
	Appel authentifié
	Appel chiffré
	Ligne intercom inactive
	Appel intercom unidirectionnel
	Appel intercom bidirectionnel
Accès aux fonctions	
	Menu Applications
	Menu Paramètres
	Menu Répertoires
	Menu Messages
	Menu Services
	Bouton Casque
	Bouton Conférence
	Autres fonctions d'appel
	Mobilité

	Fonction activée
	Fonction désactivée
	Bouton de numérotation abrégée

### Mode audio ou vidéo

	Combiné en cours d'utilisation
	Haut-parleur en cours d'utilisation
	Casque en cours d'utilisation
	Vidéo

## Icônes des boutons

	Bis
	Transfert
	Attente
	Navigation et sélection
	Haut-parleur
	Coupure micro

# Table des matières

---

## **Mise en route** 1

Utilisation de ce guide 1

Recherche d'informations supplémentaires 2

Consignes de sécurité et informations relatives aux performances 2

Présentation de la sécurité des produits Cisco 3

Fonctions d'accessibilité 4

## **Raccordement du téléphone** 5

### **Présentation du téléphone** 9

Présentation des boutons et du matériel 10

Présentation des lignes et des appels 15

    Présentation des icônes de ligne et d'appel 15

Présentation des fonctions de l'écran du téléphone 17

Accès au menu Applications 19

Accès au système d'aide du téléphone 19

Disponibilité des fonctions 19

Distinction entre SIP et SCCP 21

### **Gestion de base des appels** 23

Émission d'un appel : options de base 23

Émission d'un appel : options supplémentaires 24

Réponse à un appel 27

Fin d'un appel 29

Utilisation des fonctions Attente et Reprise 29

Utilisation de la fonction Coupure micro 31

Passage d'un appel à l'autre 31

Transfert d'un appel en cours vers un autre téléphone	31
Transfert d'appels	32
Envoi d'un appel à un système de messagerie vocale	33
Renvoi de vos appels vers un autre numéro	34
Utilisation de la fonction Ne pas déranger	36
Établissement de conférences téléphoniques	37
Utilisation des fonctions de conférence	37
Affichage ou suppression de participants à une conférence	40
Émission ou réception d'appels intercom	40
<b>Utilisation du combiné, du casque et du haut-parleur</b>	<b>43</b>
Utilisation d'un combiné	43
Utilisation d'un casque	43
Utilisation d'un haut-parleur	44
Utilisation de la fonction de réponse automatique avec un casque ou un haut-parleur	45
<b>Gestion avancée des appels</b>	<b>47</b>
Numérotation rapide	47
Interception d'un appel redirigé sur votre téléphone	49
Stockage et récupération des appels parqués	50
Déconnexion de groupes de recherche	51
Utilisation d'une ligne partagée	52
Présentation des lignes partagées	52
Utilisation de lignes partagées	53
Utilisation des fonctions FLO pour déterminer l'état d'une ligne	54
Émission et réception d'appels sécurisés	55
Suivi des appels suspects	56
Priorité des appels critiques	56
Utilisation de Cisco Extension Mobility	58
Gestion des appels professionnels à l'aide d'un seul numéro de téléphone	59

## **Modification des paramètres du téléphone 63**

Personnalisation des sonneries et des indicateurs de message 63

Personnalisation de l'écran du téléphone 64

## **Utilisation des journaux d'appels et des répertoires 65**

Utilisation des journaux d'appels 65

Composition depuis le répertoire 67

Utilisation du répertoire d'entreprise sur votre téléphone 68

Utilisation du répertoire personnel sur votre téléphone 69

## **Accès à la messagerie vocale 73**

### **Utilisation des pages Web Options utilisateur 75**

Accès aux pages Web Options utilisateur 75

Configuration des fonctions et des services sur le Web 76

Utilisation du répertoire personnel sur le Web 76

Configuration de numéros abrégés sur le Web 79

Configuration de services téléphoniques sur le Web 80

Contrôle des paramètres utilisateur sur le Web 82

Contrôle des paramètres de ligne sur le Web 83

Configuration des listes d'accès et de téléphones pour la connexion mobile 85

Utilisation de Cisco WebDialer 88

### **Présentation des options de configuration supplémentaires 91**

### **Dépannage de votre téléphone 93**

Informations générales de dépannage 93

Affichage des données d'administration de votre téléphone 94

Utilisation de l'outil de génération de rapports qualité 94

### **Conditions générales de la garantie matérielle limitée à un an de Cisco 95**

## **Index 97**







# Mise en route

---

## Utilisation de ce guide

Ce guide propose une présentation générale des fonctions disponibles sur votre téléphone. Parcourez-le dans son intégralité pour prendre connaissance de toutes les possibilités de votre téléphone. Vous pouvez également consulter le tableau ci-après, qui vous permet d'accéder d'un seul clic aux sections les plus utilisées..

<b>Pour...</b>	<b>Procédez comme suit :</b>
Apprendre à utiliser le téléphone par vous-même	Lorsque vous avez besoin d'aide, appuyez sur la touche  (🌐) >  du téléphone.
Prendre connaissance des consignes de sécurité importantes	Reportez-vous à la section <a href="#">Consignes de sécurité et informations relatives aux performances, page 2.</a>
Raccorder le téléphone	Reportez-vous à la section <a href="#">Raccordement du téléphone, page 5.</a>
Utiliser le téléphone une fois qu'il est installé	Reportez-vous à la section <a href="#">Présentation du téléphone, page 9.</a>
Prendre connaissance des boutons et des touches dynamiques	Reportez-vous à la section <a href="#">Présentation des boutons et du matériel, page 10.</a>
Passer des appels	Reportez-vous à la section <a href="#">Émission d'un appel : options de base, page 23.</a>
Mettre des appels en attente	Reportez-vous à la section <a href="#">Utilisation des fonctions Attente et Reprise, page 29.</a>
Désactiver le micro durant les appels	Reportez-vous à la section <a href="#">Utilisation de la fonction Coupure micro, page 31.</a>
Transférer des appels	Reportez-vous à la section <a href="#">Transfert d'appels, page 32.</a>
Établir des conférences téléphoniques	Reportez-vous à la section <a href="#">Établissement de conférences téléphoniques, page 37.</a>
Configurer la numérotation abrégée	Reportez-vous à la section <a href="#">Numérotation rapide, page 47.</a>
Partager un numéro de téléphone	Reportez-vous à la section <a href="#">Interception d'un appel redirigé sur votre téléphone, page 49.</a>

<b>Pour...</b>	<b>Procédez comme suit :</b>
Utiliser le mode haut-parleur du téléphone	Reportez-vous à la section <a href="#">Utilisation du combiné, du casque et du haut-parleur</a> , page 43.
Modifier le volume de la sonnerie ou de l'appel	Reportez-vous à la section <a href="#">Personnalisation des sonneries et des indicateurs de message</a> , page 63.
Consulter les appels en absence	Reportez-vous à la section <a href="#">Utilisation des journaux d'appels</a> , page 65.
Écouter vos messages vocaux	Reportez-vous à la section <a href="#">Accès à la messagerie vocale</a> , page 73.
Connaître la définition des touches dynamiques et des icônes	Reportez-vous au livret de référence au début du présent guide.

## Recherche d'informations supplémentaires

- Vous pouvez accéder à la documentation la plus récente sur les téléphones IP Cisco Unified à l'adresse suivante :  
[http://www.cisco.com/en/US/products/hw/phones/ps379/tsd\\_products\\_support\\_series\\_home.html](http://www.cisco.com/en/US/products/hw/phones/ps379/tsd_products_support_series_home.html)
- Vous pouvez accéder au site Web de Cisco à l'adresse suivante :  
<http://www.cisco.com/>
- Les informations les plus récentes concernant les licences sont disponibles à l'adresse suivante :  
[http://www.cisco.com/en/US/docs/voice\\_ip\\_comm/cuipph/all\\_models/openssl\\_license/7900\\_ssllic.html](http://www.cisco.com/en/US/docs/voice_ip_comm/cuipph/all_models/openssl_license/7900_ssllic.html)
- Sites Web internationaux de Cisco :  
vous pouvez accéder aux sites Web internationaux de Cisco depuis le site [www.cisco.com](http://www.cisco.com). Pour ce faire, cliquez sur le lien Worldwide [change] en haut de la page Web.

## Consignes de sécurité et informations relatives aux performances

Les sections ci-dessous décrivent l'effet des pannes d'électricité et d'autres appareils sur votre téléphone IP Cisco Unified.

### Coupure de courant

Pour accéder au service d'urgence, votre téléphone doit être alimenté. Si l'alimentation est coupée, le service d'appel d'urgence et de réparation est indisponible pendant toute la durée de la coupure. Il se peut que vous deviez ensuite réinitialiser ou reconfigurer votre téléphone pour pouvoir utiliser le service d'appel d'urgence et de réparation.

## Utilisation de périphériques externes

Les informations suivantes s'appliquent lorsque vous utilisez des périphériques externes avec le téléphone IP Cisco Unified.

Cisco recommande d'utiliser des périphériques externes (casques, etc.) de bonne qualité, blindés contre les interférences produites par les signaux de fréquences radio et audio.

Selon la qualité de ces périphériques et leur proximité par rapport à d'autres appareils, tels que des téléphones portables ou des radios bidirectionnelles, des parasites sonores sont toujours susceptibles de se produire. Dans ce cas, Cisco vous recommande de prendre une ou plusieurs des mesures suivantes :

- Éloigner le périphérique externe de la source émettrice des signaux de fréquences radio ou audio.
- Maintenir les câbles du périphérique externe éloignés de la source émettrice des signaux de fréquences radio ou audio.
- Utiliser des câbles blindés pour le périphérique externe ou des câbles dotés d'un blindage supérieur et d'un meilleur connecteur.
- Raccourcir le câble du périphérique externe.
- Utiliser des structures en ferrite ou d'autres dispositifs de ce type pour les câbles du périphérique externe.

La société Cisco ne peut garantir les performances du système car elle ne dispose d'aucun moyen de contrôle sur la qualité des périphériques externes, des câbles et des connecteurs utilisés. Le système fonctionne de manière adéquate lorsque les périphériques appropriés sont connectés à l'aide de câbles et de connecteurs de bonne qualité.



### Attention

---

Dans les pays de l'Union européenne, utilisez uniquement des haut-parleurs, des microphones et des casques externes conformes à la Directive 89/336/CE sur la compatibilité électromagnétique (CEM).

---

## Présentation de la sécurité des produits Cisco

Ce produit contient des fonctions cryptographiques et est soumis aux lois des États-Unis et des autres pays qui en régissent l'importation, l'exportation, le transfert et l'utilisation. La fourniture de produits cryptographiques Cisco n'autorise pas un tiers à importer, exporter, distribuer ou utiliser le chiffrement. Les importateurs, exportateurs, distributeurs et utilisateurs sont responsables du respect des lois américaines et des autres pays. En utilisant ce produit, vous vous engagez à respecter les lois et réglementations applicables. Si vous n'êtes pas en mesure de respecter les lois américaines et des autres pays, renvoyez-nous ce produit immédiatement.

Pour plus d'informations sur les réglementations américaines concernant les exportations, consultez l'adresse suivante :

[http://www.access.gpo.gov/bis/ear/ear\\_data.html](http://www.access.gpo.gov/bis/ear/ear_data.html)

## Fonctions d'accessibilité

Les téléphones IP Cisco Unified de la série 7900 offrent des fonctions d'accessibilité pour les malvoyants, les aveugles, les malentendants et les personnes à mobilité réduite.

Pour des informations détaillées sur les fonctions de ces téléphones, reportez-vous aux [fonctions d'accessibilité du téléphone IP Cisco Unified 7900](#).

Davantage d'informations sur l'accessibilité sont également disponibles sur le site Web Cisco suivant : <http://www.cisco.com/web/about/responsibility/accessibility/index.html>

# Raccordement du téléphone

Votre administrateur système sera probablement chargé de raccorder votre nouveau téléphone IP Cisco Unified au réseau de téléphonie IP de votre entreprise. Si ce n'est pas le cas, reportez-vous à l'illustration et au tableau ci-dessous pour raccorder le téléphone.

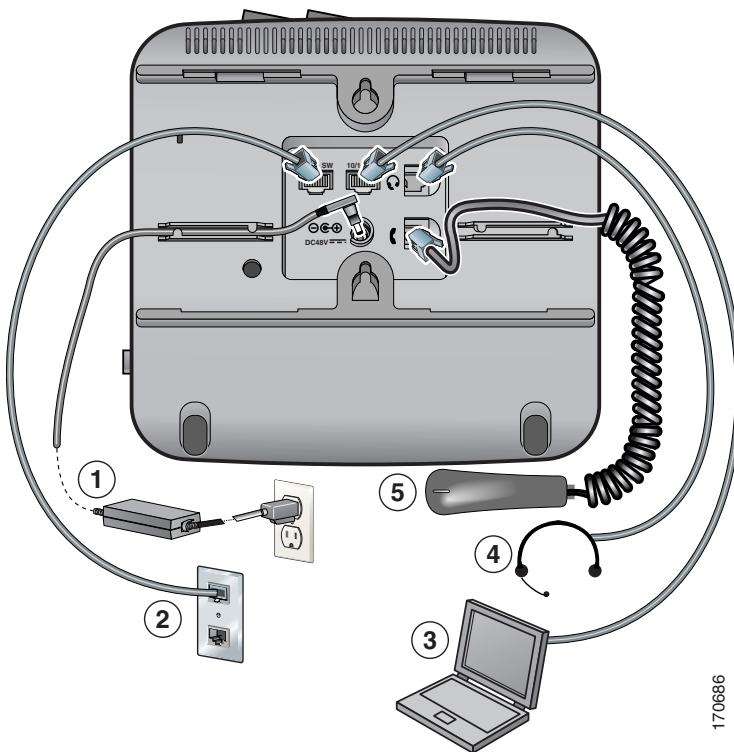

170686

1	Port de l'adaptateur secteur (48 V c.c.) (en option)
2	Port réseau (10/100 SW)
3	Port d'accès (10/100 PC)
4	Port du casque
5	Port du combiné

## Réglage du support du combiné

Lorsque vous raccordez votre téléphone, vous pouvez régler le support du combiné pour éviter que ce dernier ne tombe. Reportez-vous au tableau ci-dessous pour obtenir les instructions correspondantes.

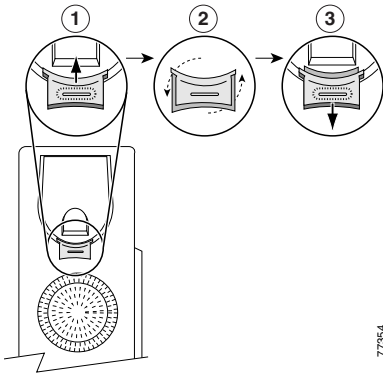

1	Posez le combiné sur le côté et tirez vers le haut la plaquette en plastique carrée du support du combiné.
2	Faites pivoter la plaquette de 180 degrés.
3	Pour remettre la plaquette en place sur le support du combiné, faites-la coulisser. Une extension ressort en haut de la plaquette. Remplacez le combiné sur son support.

## Enregistrement à l'aide de l'outil TAPS

Une fois votre téléphone raccordé au réseau, votre administrateur système peut vous demander d'enregistrer automatiquement votre téléphone à l'aide de l'outil TAPS (Tool for Auto-Registered Phones Support, Outil d'assistance des téléphones enregistrés automatiquement). Cet outil peut être utilisé aussi bien pour un nouveau téléphone que pour en remplacer un existant.

Pour enregistrer un téléphone à l'aide de l'outil TAPS, décrochez le combiné, saisissez le numéro de poste TAPS fourni par votre administrateur système et suivez les instructions vocales. Il se peut que vous deviez saisir la totalité de votre numéro de poste, y compris l'indicatif régional. Lorsque votre téléphone affiche un message de confirmation, raccrochez. Le processus de redémarrage du téléphone est lancé.

## Prise en charge de casques

Bien que Cisco Systems réalise certains essais internes sur des casques de fournisseurs tiers utilisés avec les téléphones IP Cisco Unified, Cisco ne certifie ni ne promet de produits de fournisseurs de casques ou de combinés.

Cisco recommande d'utiliser des périphériques externes de bonne qualité, par exemple des casques blindés contre les interférences produites par les signaux de fréquences radio (RF) ou audio (AF). En fonction de la qualité de ces périphériques et de leur proximité par rapport à d'autres appareils tels que des téléphones portables et des radios bidirectionnelles, des parasites sonores ou des échos peuvent toujours se produire. Un ronflement ou un bourdonnement peut être entendu soit par l'interlocuteur uniquement, soit par l'interlocuteur et par l'utilisateur du téléphone IP Cisco Unified. Certains ronflements ou bourdonnements peuvent être dus à diverses causes extérieures, telles que l'éclairage ou des moteurs électriques, ou encore de grands écrans de PC. Pour de plus amples informations, reportez-vous à la section [Utilisation de périphériques externes, page 3](#).



---

**Remarque** Dans certains cas, il est possible de réduire ou d'éliminer le ronflement à l'aide d'un groupe amplificateur de puissance local ou d'un injecteur de puissance.

---

En raison des contraintes environnementales et matérielles liées aux différents sites de déploiement des téléphones IP Cisco Unified, il n'existe pas de solution de casque unique optimale pour tous les environnements.

Cisco recommande aux clients de tester les casques dans l'environnement prévu afin de déterminer leurs performances avant de prendre une décision d'achat et de les déployer en masse.

#### Qualité audio à l'appréciation de l'utilisateur

Au-delà des performances physiques, mécaniques et techniques, la qualité du son d'un casque doit sembler bonne à l'utilisateur et à son interlocuteur. La qualité sonore est subjective et Cisco ne peut garantir les performances d'aucun casque. Toutefois, un certain nombre de casques de grands fabricants ont été signalés comme fonctionnant bien avec les téléphones IP Cisco Unified. Pour plus de détails, visitez les sites des fabricants.

Vous trouverez plus d'informations sur les casques sans fil fonctionnant avec la commande de commutation à distance pour casque sans fil à l'adresse suivante (en anglais) :

<http://www.cisco.com/pcgi-bin/ctdp/Search.pl>

1. Dans la zone de liste Enter Solution, choisissez **IP Communications**. La zone de liste Select a Solution Category s'affiche.
2. Choisissez l'option **IP Phone Headsets** pour afficher une liste des partenaires du programme de développement technologique.

Si vous souhaitez rechercher un partenaire spécifique de ce programme, saisissez son nom dans la zone Enter Company Name.





# Présentation du téléphone

---

Le téléphone IP Cisco Unified 7931G est un téléphone haut de gamme qui permet une communication vocale via le réseau de données utilisé par votre ordinateur. Ainsi, vous pouvez émettre et recevoir des appels, en mettre en attente, en transférer, établir des conférences téléphoniques, etc.







Il est conçu pour répondre aux besoins de communication dans un environnement de trafic téléphonique modéré et d'exigences d'appel spécifiques. Doté de touches dédiées de mise en attente, de rappel et de transfert facilitant la gestion des appels, il intègre également des fonctions d'amélioration de la productivité qui vous permettent d'accroître vos capacités d'administration :







- l'accès aux données du réseau, aux applications XML et aux services Web ;
- la personnalisation en ligne des fonctions et des services du téléphone à partir de vos pages Web Options utilisateur Cisco Unified CM ;
- un système d'aide en ligne complet qui affiche des informations sur l'écran du téléphone.

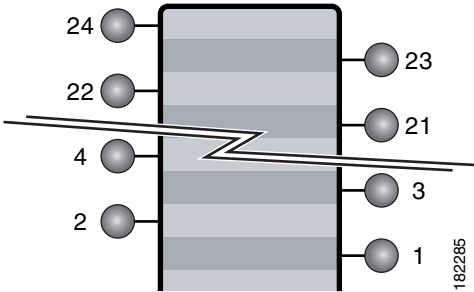

# Présentation des boutons et du matériel





L'illustration ci-dessous vous permet d'identifier les boutons et les composants matériels du téléphone.



	Élément	Description	Pour en savoir plus, voir...
1	Boutons programmables 	<p>Selon la configuration du téléphone, les boutons programmables (ou touches de ligne) permettent l'accès aux :</p> <ul style="list-style-type: none"> <li>• lignes téléphoniques et lignes intercom (boutons de ligne) ;</li> <li>• numéros abrégés (boutons de numérotation abrégée, y compris la numérotation abrégée avec FLO) ;</li> <li>• services en ligne (par exemple, bouton du carnet d'adresses personnel) ;</li> <li>• fonctions d'appel (par exemple, Confidentialité et Conférence) ;</li> <li>• fonctions locales (par exemple, menu Applications, Casque et Paramètres).</li> </ul> <p>Les boutons s'allument pour indiquer les états suivants :</p> <ul style="list-style-type: none"> <li> Vert fixe : appel actif ou appel intercom bidirectionnel</li> <li> Vert clignotant : appel en attente</li> <li> Orange fixe : fonction de confidentialité en cours d'utilisation, appel intercom unidirectionnel, NPD, connexion établie à un groupe de recherche ou activation d'une fonction locale, notamment d'un casque</li> <li> Orange clignotant : appel entrant ou renvoyé</li> <li> Rouge fixe : ligne distante en cours d'utilisation (ligne partagée, état FLO ou appel mobile en cours)</li> <li> Rouge clignotant : appel distant en attente</li> </ul>	<ul style="list-style-type: none"> <li>• <a href="#">Présentation des fonctions de l'écran du téléphone, page 17</a></li> <li>• <a href="#">Gestion de base des appels, page 23</a></li> <li>• <a href="#">Numérotation rapide, page 47</a></li> <li>• <a href="#">Utilisation d'une ligne partagée, page 52</a></li> <li>• <a href="#">Utilisation des fonctions FLO pour déterminer l'état d'une ligne, page 54</a></li> </ul>

	Élément	Description	Pour en savoir plus, voir...
1	Boutons programmables  (suite)	Les touches de ligne sont numérotées de 24 à 1 dans l'ordre décroissant et de la gauche vers la droite alternativement.  	<ul style="list-style-type: none"> <li>Émission ou réception d'appels intercom, page 40</li> <li>Utilisation des fonctions Attente et Reprise, page 29</li> </ul>
2	Étiquette papier	Identifie chaque bouton par des informations sur la ligne ou la fonction.	Présentation des icônes de ligne et d'appel, page 15
3	Boutons de touches dynamiques 	Chacun active une option de touche dynamique (affichée sur l'écran du téléphone).	Présentation des fonctions de l'écran du téléphone, page 17
4	Bouton Attente 	Met les appels en attente.	Utilisation des fonctions Attente et Reprise, page 29
5	Bouton Transfert 	Transfère un appel vers un autre numéro.	Transfert d'appels, page 32
6	Bouton Bis 	Appelle le dernier numéro composé.	Émission d'un appel : options de base, page 23
7	Clavier	Permet de composer des numéros de téléphone, de saisir des lettres et de sélectionner des options de menu.	Gestion de base des appels, page 23
8	Bouton Coupure micro 	Active ou désactive le microphone. Lorsque le microphone est coupé, le bouton est allumé.	Utilisation de la fonction Coupure micro, page 31

	Élément	Description	Pour en savoir plus, voir...
9	Bouton Volume 	Contrôle le volume du combiné, du casque et du haut-parleur (en mode décroché), ainsi que le volume de la sonnerie (en mode raccroché).	<a href="#">Utilisation du combiné, du casque et du haut-parleur, page 43</a>
10	Bouton haut-parleur 	Active ou désactive le mode haut-parleur. Lorsque le mode haut-parleur est activé, le bouton est allumé.	<a href="#">Utilisation du combiné, du casque et du haut-parleur, page 43</a>
11	Combiné	Fonctions identiques à celles d'un combiné traditionnel.	<a href="#">Utilisation du combiné, du casque et du haut-parleur, page 43</a>
12	Témoin lumineux du combiné	Signale un appel entrant ou un nouveau message vocal. Clignote pour indiquer un appel entrant et reste allumé lorsqu'un message est en attente.	<a href="#">Accès à la messagerie vocale, page 73</a>
13	Écran du téléphone	Affiche des informations telles que l'état de la ligne et des appels, les numéros de téléphone et les onglets de touche dynamique.	<a href="#">Présentation des fonctions de l'écran du téléphone, page 17</a>
14	Modèle de téléphone IP Cisco Unified	Indique le modèle de votre téléphone IP Cisco Unified.	

	Élément	Description	Pour en savoir plus, voir...
15	Pavé de navigation quadridirectionnel avec bouton Sélectionner (au centre) 	Bouton de navigation <ul style="list-style-type: none"> <li>• Permet de faire défiler vers le haut ou vers le bas de façon à afficher les menus et à sélectionner leurs options.</li> <li>• Permet de faire défiler vers la gauche pour ouvrir l'écran Détails et afficher les numéros d'annuaire, ainsi que les fonctions affectées à chaque bouton de ligne (dans l'écran d'appel).</li> <li>• Permet de faire défiler vers la droite pour fermer l'écran Détails.</li> </ul>	<a href="#">Présentation des fonctions de l'écran du téléphone, page 17</a>
		Bouton Sélectionner : sélectionnez une ligne à l'aide du bouton de navigation, puis procédez comme suit : <ul style="list-style-type: none"> <li>• Si le bouton est mis en correspondance avec un numéro d'annuaire et :               <ul style="list-style-type: none"> <li>– si la ligne est inactive, appuyez sur  pour passer un appel ;</li> <li>– si un appel en attente est sur la ligne, appuyez sur le bouton  pour reprendre l'appel.</li> <li>– si un appel est actif sur la ligne, le bouton Sélectionner est sans effet.</li> </ul> </li> <li>• Si le bouton est mis en correspondance avec une fonction, appuyez sur  pour accéder à celle-ci.</li> </ul>	<a href="#">Présentation des fonctions de l'écran du téléphone, page 17</a>

## Présentation des lignes et des appels

Pour éviter toute confusion entre une ligne et un appel, reportez-vous aux définitions suivantes.

- Lignes : le téléphone compte 24 boutons programmables (voir section [Présentation des boutons et du matériel, page 10](#)). En général, l'administrateur système affecte un certain nombre de ces lignes, voire toutes, à l'établissement et à la réception d'appels. Chacune est associée à un numéro d'annuaire ou à un numéro intercom que vos contacts peuvent utiliser pour vous appeler.







Certaines lignes peuvent partager le même numéro d'annuaire, tandis que d'autres peuvent avoir un numéro spécifique. Pour afficher vos lignes téléphoniques, utilisez le bouton de navigation pour parcourir la liste d'affichage des boutons programmables (voir section [Présentation des fonctions de l'écran du téléphone, page 17](#)).







Les boutons configurés comme des lignes affichent le numéro d'annuaire et le numéro de bouton associés. Par exemple, si le numéro d'annuaire « 3105 » est affecté au bouton 1, la ligne s'affiche sous la forme de « 3105:01 » sur l'écran du téléphone. Chaque ligne est également associée à une icône pour que vous puissiez identifier sa fonction (voir section [Présentation des icônes de ligne et d'appel, page 15](#)).

- Appels : chaque ligne peut prendre en charge un seul appel. Même si plusieurs lignes partagent un numéro d'annuaire, chacune peut prendre en charge un appel.







## Présentation des icônes de ligne et d'appel

Votre téléphone affiche des icônes destinées à déterminer l'état de la ligne et celui de l'appel, ainsi que l'accessibilité des fonctions sur chaque ligne.





Icône	État de la ligne ou de l'appel	Description
<b>État de l'appel</b>		
	Combiné raccroché	Aucune activité d'appel sur cette ligne.
	Combiné décroché	Vous êtes en train de composer un numéro ou un appel sortant est en sonnerie.
	Appel connecté	La communication avec votre interlocuteur est établie.
	Renvoi d'appels activé	Le renvoi d'appel est activé sur cette ligne.
	Appel en sonnerie	Un appel est en sonnerie sur l'une de vos lignes ou une ligne surveillée par FLO sonne (Interception d'appels FLO). Reportez-vous à la section <a href="#">Utilisation des fonctions FLO pour déterminer l'état d'une ligne, page 54</a> .
	Appel en attente	Vous avez mis un appel en attente. Reportez-vous à la section <a href="#">Utilisation des fonctions Attente et Reprise, page 29</a> .

Icône	État de la ligne ou de l'appel	Description
	Appel distant en attente	Un autre téléphone qui partage votre ligne a mis un appel en attente. Reportez-vous à la section <a href="#">Utilisation des fonctions Attente et Reprise</a> , page 29.
	Utilisé à distance	Un autre téléphone qui partage votre ligne a un appel connecté. Reportez-vous à la section <a href="#">Utilisation d'une ligne partagée</a> , page 52.
	Appel authentifié	Reportez-vous à la section <a href="#">Émission et réception d'appels sécurisés</a> , page 55.
	Appel chiffré	Reportez-vous à la section <a href="#">Émission et réception d'appels sécurisés</a> , page 55.
	Ligne intercom inactive	La ligne intercom n'est pas utilisée. Reportez-vous à la section <a href="#">Émission ou réception d'appels intercom</a> , page 40.
	Intercom unidirectionnel	La ligne intercom envoie ou reçoit des données audio unidirectionnelles. Reportez-vous à la section <a href="#">Émission ou réception d'appels intercom</a> , page 40.
	Intercom bidirectionnel	Le destinataire a appuyé sur le bouton de ligne intercom pour utiliser la fonction audio bidirectionnelle avec l'appelant. Reportez-vous à la section <a href="#">Émission ou réception d'appels intercom</a> , page 40.

#### Accès aux fonctions

	Menu Applications	Le menu Applications est affecté à cette touche de ligne. Reportez-vous à la section <a href="#">Accès au menu Applications</a> , page 19.
	Menu Paramètres	Le menu Paramètres est affecté à cette touche de ligne. Reportez-vous à la section <a href="#">Modification des paramètres du téléphone</a> , page 63.
	Menu Répertoires	Le menu Répertoires est affecté à cette touche de ligne. Reportez-vous à la section <a href="#">Utilisation des journaux d'appels et des répertoires</a> , page 65.
	Menu Messages	Le menu Messages est affecté à cette touche de ligne. Reportez-vous à la section <a href="#">Accès à la messagerie vocale</a> , page 73.
	Menu Services	Le menu Services est affecté à cette touche de ligne. Reportez-vous à la section <a href="#">Configuration de services téléphoniques sur le Web</a> , page 80.
	Bouton Casque	Cette option permet d'utiliser un casque avec votre téléphone. Reportez-vous à la section <a href="#">Utilisation du combiné, du casque et du haut-parleur</a> , page 43.



Icône	État de la ligne ou de l'appel	Description
	Bouton Conférence	La fonction Conférence est affectée à cette touche de ligne. Reportez-vous à la section <a href="#">Établissement de conférences téléphoniques</a> , page 37.
	Autre fonction d'appel	Une fonction d'appel est affectée à cette touche de ligne. Cette fonction est décrite en regard de l'icône.
	Mobilité	La fonction d'accès mobile est affectée à cette touche de ligne. Reportez-vous à la section <a href="#">Gestion des appels professionnels à l'aide d'un seul numéro de téléphone</a> , page 59.
	Fonction activée	Une fonction d'appel affectée à cette touche de ligne est activée. Cette fonction est décrite en regard de l'icône.
	Numérotation abrégée ou fonction FLO associée	Un bouton de numérotation abrégée est affecté à cette touche de ligne. Reportez-vous aux sections <a href="#">Numérotation rapide</a> , page 47, <a href="#">Configuration de services téléphoniques sur le Web</a> , page 80 et <a href="#">Utilisation des fonctions FLO pour déterminer l'état d'une ligne</a> , page 54.

### Astuces

L'administrateur système peut vous remettre une étiquette papier préimprimée destinée à rappeler l'affectation des touches de ligne. Si ce n'est pas le cas, enlevez l'étiquette vierge et apposez-y vos propres libellés.

## Présentation des fonctions de l'écran du téléphone

L'illustration suivante présente l'écran type d'un téléphone inactif. Il s'agit de l'écran général.

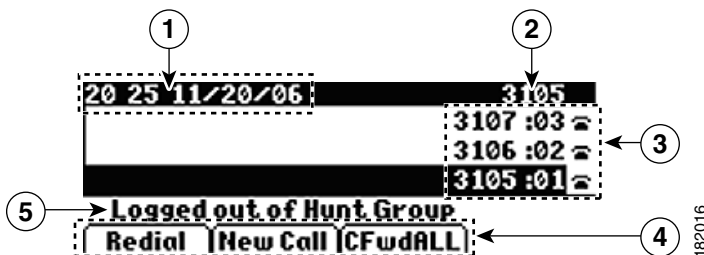

1	Date et heure	Affiche la date et l'heure actuelles.
2	Ligne téléphonique principale	Affiche le numéro de téléphone (numéro d'annuaire) de votre ligne téléphonique principale.
3	Indicateurs des boutons programmables	Les boutons programmables  peuvent servir pour les lignes téléphoniques, les lignes intercom, la numérotation abrégée, les services téléphoniques, ainsi que les fonctions d'appel ou locales. Les icônes et les descriptions précisent la configuration de ces boutons. Pour connaître la signification des icônes, reportez-vous à la section <a href="#">Présentation des icônes de ligne et d'appel, page 15</a> .
4	Étiquettes des touches dynamiques	Chacune décrit la fonction d'une touche dynamique.
5	Ligne d'état	Affiche les icônes du mode audio, les informations d'état et les invites.



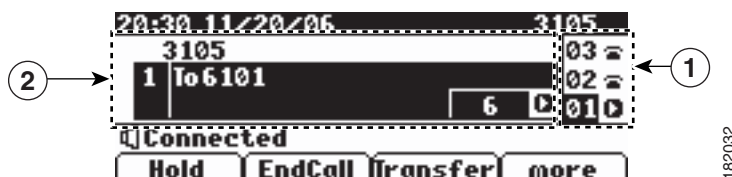

L'illustration suivante présente l'écran type d'un téléphone en cas de connexion à un appel. Il s'agit de l'écran Détails.



1	Présentation	Affiche le numéro et l'icône d'état de chaque ligne.
2	Écran Détails	Affiche les détails concernant les fonctions locales et d'appel affectées à la touche de ligne sélectionnée. Dans l'exemple ci-dessus, l'écran affiche des informations sur l'appel connecté, comme le numéro d'annuaire, la durée de connexion et l'état de l'appel. Utilisez le bouton de navigation pour faire défiler les détails et consulter ceux relatifs à d'autres lignes.  Les fonctions locales et d'appel affichent les noms d'étiquette et les icônes dans l'écran Détails. Reportez-vous à la section <a href="#">Présentation des icônes de ligne et d'appel, page 15</a> .

## Accès au menu Applications



Le menu Applications permet d'accéder aux fonctions locales du téléphone.

Pour...	Procédez comme suit :
Accéder au menu Applications	Appuyez sur  >  pour afficher une liste des applications, à savoir Messages, Répertoire, Paramètres, Services et Aide (en général, le menu Applications est affecté au bouton  , situé en haut de la colonne de gauche).
Faire défiler une liste ou un menu	Utilisez le bouton de navigation.
Sélectionner une option de menu	Utilisez le bouton de navigation pour mettre en surbrillance l'option de menu souhaitée, puis appuyez sur  ou <b>Sélect.</b> Vous pouvez également utiliser le clavier pour entrer le numéro correspondant à l'option de menu.
Remonter d'un niveau dans un menu	Appuyez sur <b>Quitter</b> . (Si vous appuyez sur <b>Quitter</b> alors que vous êtes dans le niveau supérieur d'un menu, ce dernier se ferme.)
Fermer un menu (et revenir au menu Applications)	Appuyez une ou plusieurs fois sur <b>Quitter</b> jusqu'à ce que le menu se ferme.
Quitter le menu Applications	Appuyez sur  ou <b>Quitter</b> .

### Astuce

Vous pouvez également affecter des boutons à certaines options du menu Applications (Paramètres, Répertoires, Services, Messages). Utilisez le bouton de navigation pour parcourir l'écran général et reportez-vous à la section [Présentation des icônes de ligne et d'appel, page 15](#) pour identifier ces lignes.

## Accès au système d'aide du téléphone





















Votre téléphone comprend un système complet d'aide en ligne. Pour afficher l'aide du téléphone, appuyez sur  >  > **Aide**. (En général, le menu Applications est affecté au bouton , situé en haut de la colonne de gauche.)

## Disponibilité des fonctions

Selon la configuration de votre système téléphonique, certaines fonctionnalités décrites dans ce guide sont susceptibles de ne pas être disponibles dans votre cas ou de fonctionner différemment. Pour en savoir plus sur le fonctionnement ou la disponibilité des fonctions, contactez un membre de l'équipe d'assistance ou votre administrateur système.

Vous pouvez accéder aux fonctions en utilisant les touches dynamiques ou en appuyant sur une touche de ligne. Vous pouvez configurer certaines de ces fonctions, mais votre administrateur contrôle la plupart d'entre elles.

Voici quelques informations concernant l'accès aux fonctions au moyen des touches dynamiques et des boutons de ligne.

<b>Fonctionnalité</b>	<b>Touche dynamique</b>	<b>Étiquette et icône du bouton de ligne</b>
Rappel	Rappel	Rappel 
Renvoi d'appels	RenvTt	Renvoi de tous les appels 
Parcage d'appels	Parquer	Parquer 
Interception d'appels	Intrcpt	Intrcpt 
Conférence	Conf.	Conférence 
Liste de conférence	ListConf	Liste de conférence 
Ne pas déranger	NPD	Ne pas déranger 
Mettre fin à un appel	FinApp.	Mettre fin à un appel 
Interception d'appels de groupe	GrpIntr	Interception d'appels de groupe 
Attente	Attente	Bouton 
Groupe de recherche	Groupmt	Groupe de recherche 
Identification d'appel malveillant	IDAM	ID d'appels malveillants 
Conférences Meet Me	MulConf	MulConf 
Mobilité	Mobilité	Mobilité 
NvAppel	NvAppel	NvAppel 
Autre interception	AGrpIntr	Autre groupe de prise d'appel 
Bis	Bis	Bouton 
Supprimer le dernier participant à une conférence	SupDerA	Supprimer le dernier participant 
Transfert	Trnsfer	Bouton 
Prise en charge vidéo	ModeVid.	Vidéo 

## Distinction entre SIP et SCCP

Votre téléphone peut être configuré pour fonctionner avec l'un des deux protocoles de signalisation suivants : SIP (Session Initiation Protocol) ou SCCP (Skinny Call Control Protocol). C'est votre administrateur système qui détermine cette configuration.

Les fonctions disponibles sur le téléphone dépendent du protocole choisi. Le présent manuel indique les fonctions spécifiques à chaque protocole. Pour savoir quel protocole est utilisé par votre téléphone, contactez votre administrateur système.







# Gestion de base des appels



Les tâches de gestion de base des appels s'appuient sur un ensemble de fonctions et de services. La disponibilité des fonctionnalités peut varier. Pour plus d'informations, contactez votre administrateur système.

## Émission d'un appel : options de base

Voici quelques méthodes simples pour passer un appel depuis votre téléphone IP Cisco Unified.



Pour...	Procédez comme suit :	Pour en savoir plus, voir...
Passer un appel en utilisant le combiné	Décrochez le combiné et saisissez un numéro.	<a href="#">Utilisation du combiné, du casque et du haut-parleur, page 43</a>
Passer un appel en utilisant le haut-parleur	Appuyez sur  et saisissez un numéro.	<a href="#">Utilisation du combiné, du casque et du haut-parleur, page 43</a>
Passer un appel en utilisant le casque	Appuyez sur  (  ) et saisissez un numéro. (La touche 23 est généralement affectée au casque.)	<a href="#">Utilisation du combiné, du casque et du haut-parleur, page 43</a>
Rappeler le dernier numéro composé	Appuyez sur  pour composer le numéro.	<a href="#">Émission d'un appel : options de base, page 23</a>
Composer un numéro à partir d'un journal d'appels	<ol style="list-style-type: none"><li>1. Appuyez sur  &gt; <b>Répertoires</b>.</li><li>2. Sélectionnez <b>Appels en absence</b>, <b>Appels reçus</b> ou <b>Appels composés</b>.</li><li>3. Appuyez sur <b>Compos</b>.</li></ol>	<a href="#">Utilisation des journaux d'appels, page 65</a>

## Astuces



- Vous pouvez composer un numéro avec le combiné raccroché et sans tonalité (prénumérotation). Pour utiliser la prénumérotation, saisissez un numéro, puis décrochez en soulevant le combiné et appuyez sur **Compos.** ou appuyez sur  () ou .
- Lors de la prénumérotation, le téléphone tente d'anticiper le numéro en cours de composition. Pour ce faire, il utilise le journal d'appels composés afin d'afficher les numéros correspondants (le cas échéant). Cette opération s'appelle la numérotation automatique. Pour appeler un numéro affiché par le biais de cette fonction, accédez à celui-ci, puis décrochez le combiné ou appuyez sur le bouton **Sélect.**
- Si vous faites une erreur en composant le numéro, appuyez sur << pour effacer les chiffres.
- Si les interlocuteurs d'un appel entendent un bip, l'appel est peut-être surveillé ou enregistré. Pour plus d'informations, contactez votre administrateur système.
- Votre téléphone peut être configuré pour la connexion aux appels internationaux, qui est indiquée par un symbole « + » dans les journaux d'appels, les rappels ou les entrées du répertoire d'appels. Pour plus d'informations, contactez votre administrateur système.

## Émission d'un appel : options supplémentaires

Vous pouvez passer des appels à l'aide des fonctions et services spéciaux éventuellement disponibles sur votre téléphone. Pour plus d'informations sur ces options supplémentaires, contactez votre administrateur système.

Pour...	Procédez comme suit :	Pour en savoir plus, voir...
Passer un appel lorsqu'un autre est actif (sur une ligne différente)	<ol style="list-style-type: none"><li>1. Appuyez sur  pour ouvrir une nouvelle ligne. Le premier appel est automatiquement mis en attente.</li><li>2. Saisissez un numéro.</li></ol>	<a href="#">Utilisation des fonctions Attente et Reprise, page 29</a>
Composer un numéro abrégé	Effectuez l'une des opérations suivantes : <ul style="list-style-type: none"><li>• Appuyez sur  (  ).</li><li>• Utilisez la fonction de composition d'un code.</li><li>• Utilisez la fonction de numérotation abrégée.</li></ul>	<a href="#">Numérotation rapide, page 47</a>





Pour...	Procédez comme suit :	Pour en savoir plus, voir...
Utiliser un répertoire d'entreprise sur le téléphone pour composer un numéro	<ol style="list-style-type: none"> <li>1. Appuyez sur  &gt; <b>Répertoires &gt; Répertoire d'entreprise</b> (le nom peut varier).</li> <li>2. Saisissez un nom et appuyez sur <b>Recher.</b></li> <li>3. Mettez une entrée de la liste en surbrillance et décrochez.</li> </ol>	<a href="#">Utilisation des journaux d'appels, page 65</a>
Utiliser la fonction de rappel Cisco pour recevoir une notification lorsqu'un poste occupé ou en sonnerie se libère	<ol style="list-style-type: none"> <li>1. Appuyez sur la touche <b>Rappel</b> lorsque vous entendez la tonalité occupé ou la sonnerie.</li> <li>2. Raccrochez. Le téléphone vous avertit lorsque la ligne se libère.</li> <li>3. Effectuez de nouveau l'appel.</li> </ol> <p><b>Remarque</b> Sur les téléphones IP Cisco Unified des utilisateurs Chaperon d'appels, la fonction de rappel est désactivée lorsque les appels sont chaperonnés.</p>	Votre administrateur système
Vérifier si une ligne associée à un numéro abrégé est occupée avant de l'appeler	Recherchez les indicateurs de fonction de ligne occupée.	<a href="#">Utilisation des fonctions FLO pour déterminer l'état d'une ligne, page 54</a>
Passer un appel prioritaire (qui a la préséance)	Saisissez le numéro d'accès MLPP, puis un numéro de téléphone.	<a href="#">Priorité des appels critiques, page 56</a>
Composer un numéro depuis un carnet d'adresses personnel	<ol style="list-style-type: none"> <li>1. Appuyez sur  &gt; <b>Répertoires &gt; Répertoire personnel</b> pour vous connecter.</li> <li>2. Sélectionnez <b>Carnet d'adresses personnel</b> et recherchez une entrée dans la liste.</li> </ol>	<a href="#">Utilisation du répertoire personnel sur votre téléphone, page 69</a>
Passer un appel avec un code de facturation ou de suivi	<ol style="list-style-type: none"> <li>1. Composez un numéro.</li> <li>2. Lorsque vous entendez la tonalité, saisissez un code d'affaire client (CMC) ou un code d'autorisation forcée (FAC).</li> </ol>	Votre administrateur système
Passer un appel à l'aide de votre profil Extension Mobility	Connectez-vous au service de mobilité de poste sur un téléphone.	<a href="#">Utilisation de Cisco Extension Mobility, page 58</a>

Pour...	Procédez comme suit :	Pour en savoir plus, voir...
Utiliser la fonction d'accès vocal mobile pour passer un appel depuis un téléphone portable	<ol style="list-style-type: none"> <li>1. Pour connaître votre numéro d'accès vocal mobile et votre PIN d'utilisateur final, contactez votre administrateur système.</li> <li>2. Composez le numéro d'accès vocal mobile qui vous a été attribué.</li> <li>3. Saisissez le numéro de votre téléphone portable, si vous y êtes invité, et votre PIN.</li> <li>4. Appuyez sur <b>1</b> pour passer un appel vers un téléphone IP d'entreprise.</li> <li>5. Composez le numéro d'un téléphone de bureau autre que le vôtre.</li> </ol>	<a href="#">Gestion des appels professionnels à l'aide d'un seul numéro de téléphone, page 59</a>
Passer un appel à l'aide de la numérotation abrégée	<p><b>Remarque</b> Avant que vous puissiez utiliser cette option, votre administrateur système doit la configurer et affecter une URL de service au bouton de ligne. Pour plus d'informations, contactez votre administrateur système.</p> <ol style="list-style-type: none"> <li>1. Appuyez sur le bouton de ligne <b>Numéro abrégé</b>.</li> <li>2. Faites défiler la liste ou saisissez le code de numérotation abrégée pour rechercher et sélectionner une entrée.</li> </ol> <p>Le système compose le numéro spécifié.</p>	<a href="#">Configuration de numéros abrégés sur le Web, page 77</a> <a href="#">Utilisation de votre carnet d'adresses personnel sur le Web, page 76</a>

Pour...	Procédez comme suit :	Pour en savoir plus, voir...
Passer un appel à l'aide de votre carnet d'adresses personnel	<p><b>Remarque</b> Avant que vous puissiez utiliser cette option, votre administrateur système doit la configurer et affecter une URL de service au bouton de ligne. Pour plus d'informations, contactez votre administrateur système.</p> <ol style="list-style-type: none"> <li><b>1.</b> Appuyez sur le bouton de ligne de votre carnet d'adresses personnel.</li> <li><b>2.</b> Accédez au contact et sélectionnez le numéro.</li> </ol> <p>Le système compose le numéro spécifié.</p>	<p><a href="#">Configuration de numéros abrégés sur le Web, page 77</a></p> <p><a href="#">Utilisation de votre carnet d'adresses personnel sur le Web, page 76</a></p>

## Réponse à un appel

Vous pouvez prendre un appel en décrochant le combiné ou en utilisant d'autres options éventuellement disponibles sur le téléphone.

Pour...	Procédez comme suit :	Pour en savoir plus, voir...
Répondre avec un casque	<p>Appuyez sur la touche  si elle éteinte. Ou, si la touche  est allumée, appuyez sur <b>Répond.</b> ou sur la touche  (clignotante).</p> <p><b>Remarque</b> La ligne qui sonne est automatiquement sélectionnée. Renseignez-vous auprès de votre administrateur système concernant les options permettant de toujours sélectionner la ligne principale.</p> <p>Si vous utilisez un casque sans fil, reportez-vous à la documentation qui l'accompagne.</p>	<p><a href="#">Utilisation du combiné, du casque et du haut-parleur, page 43</a></p>

Pour...	Procédez comme suit :	Pour en savoir plus, voir...
Répondre avec le haut-parleur	<p>Appuyez sur , <b>Répond.</b> ou  (clignotant).</p> <p><b>Remarque</b> La ligne qui sonne est automatiquement sélectionnée. Renseignez-vous auprès de votre administrateur système concernant les options permettant de toujours sélectionner la ligne principale.</p>	Utilisation du combiné, du casque et du haut-parleur, page 43
Passer à un nouvel appel à partir d'un appel déjà connecté	Appuyez sur <b>Répond.</b> ou, si l'appel est en sonnerie sur une autre ligne, sur  (clignotant).	Utilisation des fonctions Attente et Reprise, page 29
Répondre en utilisant la fonction d'appel en attente	Appuyez sur <b>Répond.</b>	Utilisation des fonctions Attente et Reprise, page 29
Transférer un appel vers un système de messagerie vocale	Appuyez sur <b>Rvoi Im.</b>	Envoi d'un appel à un système de messagerie vocale, page 33
Connecter automatiquement des appels	Utilisez la fonction de réponse automatique.	Utilisation de la fonction de réponse automatique avec un casque ou un haut-parleur, page 45
Récupérer un appel parké sur un autre téléphone	Utilisez Parcage d'appel ou Parcage d'appels dirigé.	Stockage et récupération des appels parkés, page 50
Utiliser le téléphone pour prendre un appel en sonnerie ailleurs	Utilisez la fonction d'interception d'appels.	Interception d'un appel redirigé sur votre téléphone, page 49
Prendre un appel prioritaire	Mettez fin à l'appel en cours en raccrochant, puis appuyez sur <b>Répond.</b>	Priorité des appels critiques, page 56



Pour...	Procédez comme suit :	Pour en savoir plus, voir...
Prendre un appel sur votre téléphone portable ou une autre destination distante	<p>Activez la connexion mobile et répondez sur votre téléphone.</p> <p>Si vous avez configuré jusqu'à quatre téléphones IP ou un softphone en tant que lignes partagées, les téléphones supplémentaires s'arrêtent de clignoter lorsque vous activez la connexion mobile et prenez l'appel sur votre téléphone portable.</p>	<a href="#">Gestion des appels professionnels à l'aide d'un seul numéro de téléphone, page 59</a>

### Astuces





- Si les interlocuteurs d'un appel entendent un bip, l'appel est peut-être surveillé ou enregistré. Pour plus d'informations, contactez votre administrateur système.
- Un utilisateur Chaperon d'appels ne peut pas prendre un appel entrant lorsque les appels sont chaperonnés.

## Fin d'un appel

Pour mettre fin à un appel, raccrochez. Le tableau ci-dessous présente des informations à ce sujet.

Pour...	Procédez comme suit :
Raccrocher lorsque vous utilisez le combiné	Raccrochez le combiné ou appuyez sur <b>FinApp</b> .
Raccrocher lorsque vous utilisez le casque	Appuyez sur  (🎧) ou, pour maintenir le mode casque actif, sur <b>FinApp</b> .
Raccrocher lorsque vous utilisez le haut-parleur	Appuyez sur  ou sur <b>FinApp</b> .



## Utilisation des fonctions Attente et Reprise





Vous pouvez mettre des appels en attente et les reprendre. Lorsque vous mettez un appel en attente, l'icône d'attente  apparaît à droite dans la zone des informations d'appel et le bouton de ligne correspondant clignote en vert . Dans le cas d'une ligne partagée, le bouton de ligne clignote en vert et le téléphone affiche l'icône de mise en attente locale lorsque vous mettez un appel en attente. Lorsqu'un autre téléphone met un appel en attente, le bouton de ligne clignote en rouge  et le téléphone affiche l'icône de mise en attente à distance .

Si un autre utilisateur met en attente une ligne partagée, le bouton associé à celle-ci affiche  (clignotant). Vous (et toute personne de cette ligne partagée) pouvez reprendre l'appel.

Si la fonction Récupérer l'appel en attente est activée sur votre téléphone, un appel que vous avez mis en attente sonne à nouveau au bout d'un certain temps. Un appel « à récupérer » reste en attente jusqu'à ce que vous le repreniez ou que cette fonction expire.

Votre téléphone peut vous indiquer la présence d'un appel à reprendre de diverses manières :

- En vous avertissant à intervalles réguliers par une sonnerie (ou par un clignotement ou un bip, selon la configuration de votre ligne téléphonique).
- En affichant brièvement le message Récupérer l'appel en attente dans la barre d'état, en bas de l'écran du téléphone.
- En affichant l'icône animée de récupération d'appel en attente  en regard de l'ID de l'appelant mis en attente.
- En affichant un bouton de ligne  (voyant clignotant, selon l'état de la ligne).



Pour...	Procédez comme suit :
Mettre un appel en attente	<ol style="list-style-type: none"> <li>1. Assurez-vous que l'appel concerné est mis en surbrillance.</li> <li>2. Appuyez sur .</li> </ol>
Reprendre sur la ligne active un appel mis en attente	<ul style="list-style-type: none"> <li>• Pour l'appel en attente clignotant, appuyez sur l'un des boutons suivants : ,  ou .</li> <li>• Mettez l'appel souhaité en surbrillance et appuyez sur <b>Reprend.</b> ou sur le bouton .</li> </ul>

## Astuces

- Habituellement, l'activation de la fonction de mise en attente génère de la musique ou un bip.
- Si vous êtes informé au même moment de l'arrivée d'un appel entrant et d'un appel à reprendre, l'écran de votre téléphone affiche en priorité l'appel entrant (par défaut). Votre administrateur système peut modifier ce paramètre de priorité.
- Si vous utilisez une ligne partagée, la fonction Récupérer l'appel en attente permet d'appliquer la sonnerie uniquement au téléphone ayant mis l'appel en attente et non aux autres téléphones partageant la ligne.
- Votre administrateur système détermine le délai entre les alertes de la fonction Récupérer l'appel en attente.
- Sur les téléphones IP Cisco Unified des utilisateurs Chaperon d'appels, la fonction de mise en attente est désactivée lorsque les appels sont chaperonnés.



## Utilisation de la fonction Coupure micro

Lorsque la coupure micro est activée, vous pouvez entendre vos interlocuteurs mais pas l'inverse. Il est possible d'utiliser cette fonction avec le combiné, le haut-parleur ou le casque.

Pour...	Procédez comme suit :
Activer le microphone	Appuyez sur  .
Désactiver le microphone	Appuyez sur  .

## Passage d'un appel à l'autre

Vous pouvez passer d'un appel à l'autre sur des lignes différentes.

Pour...	Procédez comme suit :
Passer à un appel en attente sur une autre ligne	Appuyez sur le bouton  (clignotant) de la ligne sur laquelle vous basculez.
Passer d'un appel connecté à un appel en sonnerie	Appuyez sur le bouton  (clignotant). Les appels en cours sont mis en attente et l'appel sélectionné est activé.

## Transfert d'un appel en cours vers un autre téléphone



Vous pouvez transférer l'appel en cours de votre téléphone de bureau vers votre portable ou une autre destination distante.

Pour...	Procédez comme suit :
Transférer un appel en cours d'un téléphone portable vers un téléphone de bureau partageant la même ligne (transfert de session)	<ol style="list-style-type: none"> <li>1. Sur votre téléphone portable, saisissez le code d'accès de la fonction de transfert de session (par exemple, *74). Pour obtenir la liste des codes d'accès, contactez votre administrateur système.</li> <li>2. Raccrochez le téléphone portable pour le déconnecter sans interrompre l'appel.</li> <li>3. Appuyez sur la touche dynamique <b>Répond.</b> de votre téléphone de bureau dans un délai de 10 secondes et commencez à parler sur ce téléphone. Le délai (en secondes) pour prendre l'appel sur votre téléphone de bureau est déterminé par votre administrateur système.</li> </ol> <p>Les autres périphériques Cisco Unified qui partagent la même ligne affichent le message Utilisé à distance. Le délai (en secondes) pour reprendre l'appel dépend de la configuration définie par votre administrateur système.</p>



Pour...	Procédez comme suit :
Transférer l'appel en cours d'un téléphone portable vers votre téléphone de bureau	<ol style="list-style-type: none"> <li>1. Raccrochez le téléphone portable pour le déconnecter sans interrompre l'appel.</li> <li>2. Appuyez sur la touche <b>Reprend.</b> de votre téléphone de bureau dans un délai de 4 secondes et commencez à parler sur ce téléphone.</li> </ol>
Transférer un appel en cours d'un téléphone portable vers des périphériques Cisco Unified qui partagent la même ligne (transfert de session)	<ol style="list-style-type: none"> <li>1. Raccrochez le téléphone portable pour le déconnecter sans interrompre l'appel.</li> <li>2. Appuyez sur <b>Répond.</b> sur l'un de vos périphériques Cisco Unified dans un délai de 10 secondes et commencez à parler au téléphone.</li> </ol> <p>Les autres périphériques Cisco Unified qui partagent la même ligne affichent le message Utilisé à distance. Le délai (en secondes) pour reprendre l'appel dépend de la configuration définie par votre administrateur système.</p>

## Transfert d'appels



Le transfert permet de rediriger un appel connecté. La *cible* est le numéro vers lequel vous souhaitez transférer l'appel. Lorsque vous transférez un appel, votre téléphone utilise une nouvelle ligne pour initier le transfert.

Pour..	Procédez comme suit :
Transférer un appel sans vous entretenir avec le destinataire du transfert	<ol style="list-style-type: none"> <li>1. À partir d'un appel en cours, appuyez sur .</li> <li>2. Saisissez le numéro cible.</li> <li>3. Appuyez de nouveau sur le bouton  pour terminer l'opération ou sur <b>FinApp.</b> pour l'annuler.</li> </ol> <p><b>Remarque</b> Si la fonction de transfert en mode combiné raccroché est activée sur votre téléphone, terminez le transfert en raccrochant.</p>



Pour...	Procédez comme suit :
<p>Informer le destinataire avant de lui transférer un appel (transfert par consultation)</p>	<ol style="list-style-type: none"> <li>1. À partir d'un appel en cours, appuyez sur .</li> <li>2. Saisissez le numéro cible.</li> <li>3. Patientez quelques instants pour laisser le temps au destinataire du transfert de répondre.</li> <li>4. Appuyez de nouveau sur le bouton  pour terminer l'opération ou sur <b>FinApp.</b> pour l'annuler.</li> </ol> <p><b>Remarque</b> Si la fonction de transfert en mode combiné raccroché est activée sur votre téléphone, terminez le transfert en raccrochant.</p>
<p>Rediriger un appel vers un système de messagerie vocale</p>	<p>Appuyez sur <b>Rvoi Im.</b> Pour plus d'informations, reportez-vous à la section <a href="#">Envoi d'un appel à un système de messagerie vocale, page 33.</a></p>

### Astuces

- Si le transfert en mode combiné raccroché est activé sur votre téléphone, vous pouvez soit raccrocher pour mettre fin à l'appel, soit appuyer sur  puis raccrocher.
- Si le transfert en mode combiné raccroché n'est *pas* activé sur votre téléphone et que vous raccrochez sans appuyer une nouvelle fois sur , l'appel est mis en attente.
- Vous ne pouvez pas utiliser  pour rediriger un appel en attente. Appuyez sur **Reprend.** pour le reprendre avant de le transférer.
- Sur les téléphones IP Cisco Unified des utilisateurs Chaperon d'appels, la fonction de transfert est désactivée lorsque les appels sont chaperonnés.

## Envoi d'un appel à un système de messagerie vocale

Vous pouvez utiliser **Rvoi Im** pour rediriger un appel en cours, en sonnerie ou en attente vers votre système de messagerie vocale. Selon le type d'appel et la configuration de votre téléphone, vous pouvez également utiliser **Rvoi Im** pour transférer l'appel vers le système de messagerie vocale d'un autre interlocuteur.

- Si, initialement, l'appel a été transféré sur le téléphone de quelqu'un d'autre, **Rvoi Im** vous permet de rediriger l'appel vers votre propre système de messagerie vocale ou vers celui de la personne initialement appelée. Votre administrateur système doit au préalable avoir activé cette option pour vous.
- Si l'appel vous était directement destiné (sans avoir été transféré ou redirigé vers votre poste) ou si votre téléphone ne prend pas en charge l'option décrite ci-dessus, l'utilisation de **Rvoi Im** redirige l'appel vers votre système de messagerie vocale.

Pour...	Procédez comme suit :
Transférer un appel actif, en sonnerie ou en attente vers un système de messagerie vocale	<p>Appuyez sur <b>Rvoi Im</b>. Cela entraîne l'une des actions suivantes :</p> <ul style="list-style-type: none"> <li>• L'appel est transféré vers votre système de messagerie vocale.</li> <li>• L'écran de votre téléphone affiche un menu qui vous permet de choisir entre votre système de messagerie vocale ou celui de la personne initialement appelée. Sélectionnez une option pour rediriger l'appel.</li> </ul>

## Astuces

- Si votre téléphone affiche un menu qui disparaît avant que vous n'ayez pu faire votre choix, vous pouvez réappuyer sur **Rvoi Im** pour que le menu s'affiche à nouveau. Vous pouvez également demander à votre administrateur système de définir une valeur de temporisation plus longue.
- Lorsque vous transférez un appel en cours de votre téléphone portable vers des périphériques Cisco Unified qui partagent la même ligne (transfert de session), la fonction Rvoi Im est désactivée sur ces derniers. Cette fonction redevient disponible lorsque l'appel est terminé.
- Si l'appel vous était directement destiné (sans avoir été transféré ou redirigé vers votre poste) ou si votre téléphone ne prend pas en charge l'option décrite ci-dessus, l'utilisation de Rvoi Im redirige l'appel vers votre système de messagerie vocale.
- Lorsque vous transférez un appel en cours de votre téléphone portable vers des périphériques Cisco Unified qui partagent la même ligne (transfert de session), la fonction Rvoi Im est désactivée sur ces derniers. Cette fonction redevient disponible lorsque l'appel est terminé.

## Renvoi de vos appels vers un autre numéro

Les fonctions de renvoi des appels permettent de rediriger les appels entrants de votre téléphone vers un autre numéro.

Votre administrateur système peut vous autoriser à choisir entre deux types de fonctions de renvoi d'appel.

- Renvoi d'appels sans condition (Renvoi de tous les appels) : s'applique à tous les appels que vous recevez.
- Renvoi d'appel conditionnel (Renvoi si sans réponse, Renvoi si occupé, Pas de couverture) : s'applique à certains appels que vous recevez, sous certaines conditions.

Vous pouvez accéder à la fonction de renvoi de tous les appels sur votre téléphone ou à partir des pages Web Options utilisateur Cisco Unified CM. Les fonctions de renvoi d'appel conditionnel sont accessibles uniquement à partir de vos pages Web Options utilisateur. Votre administrateur système détermine les fonctions de renvoi d'appels auxquelles vous avez accès.

Pour...	Procédez comme suit :
Configurer le renvoi de tous les appels sur votre ligne principale	Appuyez sur <b>RenvTt</b> , puis entrez un numéro de téléphone cible. <b>Remarque</b> Votre téléphone peut disposer de touches de ligne supplémentaires affectées au même numéro d'annuaire que votre ligne principale. Dans ce cas, vous devez définir le renvoi d'appel de chacune de ces lignes pour renvoyer tous les appels à destination de ce numéro d'annuaire.
Annuler le renvoi de tous les appels sur votre ligne principale	Appuyez sur <b>RenvTt</b> .
Vérifier que le renvoi de tous les appels est activé sur votre ligne principale	Recherchez : <ul style="list-style-type: none"> <li>l'icône de renvoi d'appel en regard du numéro de téléphone principal, , qui est toujours sur la touche de ligne 1 ;</li> <li>le numéro cible du renvoi d'appel dans la ligne d'état.</li> </ul>
Configurer ou annuler le renvoi d'appels à distance ou pour une ligne autre que la ligne principale	<ol style="list-style-type: none"> <li>Connectez-vous à vos pages Web Options utilisateur. (Voir la section <a href="#">Accès aux pages Web Options utilisateur, page 75.</a>)</li> <li>Accédez à vos paramètres de renvoi d'appels. (Voir la section <a href="#">Contrôle des paramètres de ligne sur le Web, page 83.</a>)</li> </ol> <b>Remarque</b> Lorsque la fonctionnalité de renvoi des appels est activée pour une ligne autre que la principale, aucun signal sur le téléphone ne vous confirme que les appels sont bien renvoyés. Vous devez consulter vos paramètres dans les pages Web Options utilisateur.

## Astuces

- Saisissez le numéro cible du renvoi d'appels exactement comme si vous le composiez sur le téléphone. Par exemple, saisissez le code d'accès ou l'indicatif régional (le cas échéant).
- Vous pouvez renvoyer vos appels vers un téléphone analogique traditionnel ou vers un autre téléphone IP, même si votre administrateur système peut limiter la fonction de renvoi des appels aux numéros utilisés au sein de votre société.
- Le renvoi d'appels dépend de la ligne téléphonique. Si un appel arrive sur une ligne dont la fonction de renvoi n'est pas activée, sa sonnerie est normale.
- Votre administrateur système peut activer une fonction d'annulation de renvoi permettant à la personne qui reçoit vos appels transférés de vous joindre. Lorsque cette fonction est activée, un appel passé depuis le téléphone cible vers votre poste n'est pas renvoyé et votre poste sonne.
- Il se peut que votre tentative de configuration du renvoi de tous les appels directement sur le téléphone soit refusée si le numéro cible saisi a pour effet de créer une boucle de renvoi d'appel ou de dépasser le nombre maximal de liens autorisés dans une chaîne de renvoi d'appel.
- Lorsque vous transférez un appel en cours de votre téléphone portable vers des périphériques Cisco Unified qui partagent la même ligne (transfert de session), la fonction de renvoi d'appel est désactivée sur ces derniers. Cette fonction redevient disponible lorsque l'appel est terminé.

# Utilisation de la fonction Ne pas déranger

Vous pouvez utiliser la fonction Ne pas déranger (NPD) pour désactiver la sonnerie de votre téléphone uniquement ou toutes les notifications sonores et visuelles des appels entrants. L'activation de cette fonction requiert l'intervention de votre administrateur système.

Lorsque les fonctions NPD et Renvoi des appels sont activées sur votre téléphone, les appels sont renvoyés et l'appelant n'entend pas de tonalité occupé.

Les interactions de la fonction NPD avec d'autres types d'appels sont les suivantes :

- Le mode NPD n'affecte pas les appels intercom ni les appels prioritaires non-intercom.
- Si les fonctions NPD et de réponse automatique sont activées, seuls les appels intercom sont pris automatiquement.
- Lorsque vous transférez un appel en cours de votre téléphone portable vers des périphériques Cisco Unified qui partagent la même ligne (transfert de session), la fonction NPD est désactivée sur ces derniers. Cette fonction redevient disponible lorsque l'appel est terminé.

Pour...	Procédez comme suit :
Activer le mode NPD	Appuyez sur NPD. L'indication « Ne pas déranger » s'affiche sur l'écran du téléphone, le témoin NPD  s'éclaire (fixe) et la sonnerie est désactivée.
Désactiver le mode NPD	Appuyez sur NPD.
Personnaliser les paramètres NPD	<ol style="list-style-type: none"><li>1. Connectez-vous à vos pages Web Options utilisateur. Reportez-vous à la section <a href="#">Accès aux pages Web Options utilisateur, page 75</a>.</li><li>2. Sélectionnez <b>Options utilisateur &gt; Périphérique</b>.</li><li>3. Définissez les options suivantes :<ul style="list-style-type: none"><li>• Ne pas déranger : active ou désactive cette fonction.</li><li>• Option NPD : choisissez Rejet d'appel (pour désactiver toutes les notifications sonores et visuelles) ou Sonnerie désactivée (pour désactiver uniquement la sonnerie).</li><li>• Alerte d'appel entrant avec la fonction NPD (s'applique aux deux configurations de l'option NPD) : configurez l'alerte afin qu'elle émette un bip seulement ou qu'elle clignote seulement, désactivez l'alerte ou choisissez Aucun (pour utiliser le mode d'alerte configuré par votre administrateur système).</li></ul></li></ol>

# Établissement de conférences téléphoniques

Votre téléphone IP Cisco Unified permet de réunir trois personnes ou plus dans une même conversation téléphonique en établissant une conférence.

## Utilisation des fonctions de conférence

Vous pouvez créer une conférence de différentes manières, en fonction de vos besoins et des fonctions disponibles sur votre téléphone.

- **Conférence** : permet de créer une conférence standard (ad hoc) en appelant chaque participant. Utilisez la touche dynamique **Conf.** ou le bouton **Conférence**. La fonction Conférence est disponible sur la plupart des téléphones.
- **Joindre** : permet de créer une conférence standard (ad hoc) en combinant des appels existants. Utilisez la touche dynamique **Joindre**.
- **Meet-Me** : permet de créer ou de rejoindre une conférence en appelant un numéro de conférence. Utilisez la touche dynamique ou le bouton **MulConf**.

## Utilisation de la fonction Conférence

La fonction Conférence permet d'appeler chaque participant. Elle est disponible sur la plupart des téléphones.



Pour...	Procédez comme suit :
Créer une conférence en appelant chacun des participants	<ol style="list-style-type: none"> <li>1. À partir d'un appel connecté, appuyez sur <b>Conf.</b> ou sur <b>Conférence</b>. (Il se peut que vous deviez au préalable appuyer sur la touche dynamique <b>autres</b> pour afficher l'option <b>Conf.</b>)</li> <li>2. Entrez le numéro de téléphone du participant.</li> <li>3. Attendez que l'appel soit établi.</li> <li>4. Appuyez de nouveau sur <b>Conf.</b> ou sur <b>Conférence</b> pour ajouter le participant à votre conversation.</li> <li>5. Répétez cette procédure pour ajouter d'autres participants.</li> </ol>
Ajouter de nouveaux participants à une conférence déjà créée	<p>Répétez les étapes ci-dessus.</p> <p>Votre administrateur système détermine si vous pouvez ajouter ou supprimer des participants si vous n'êtes pas l'organisateur de la conférence.</p>
Afficher la liste des participants ou supprimer des participants	<p>Appuyez sur <b>ListConf</b> ou sur <b>Liste de conférence</b>. Il se peut que vous deviez au préalable appuyer sur la touche dynamique <b>autres</b>. Reportez-vous à la section <a href="#">Affichage ou suppression de participants à une conférence</a>, page 40.</p>

## Astuces

- S'il vous arrive souvent de joindre plus de deux interlocuteurs dans une seule conférence, vous trouverez peut-être pratique de sélectionner tout d'abord les appels à joindre, puis d'appuyer sur **Joindre** pour terminer l'opération.
- Une fois l'opération Joindre terminée, l'ID de l'appelant devient « Conférence ».
- Un utilisateur Chaperon d'appels peut mettre en conférence uniquement le premier appelant. Les autres appelants peuvent être ajoutés à la conférence par les autres participants.

## Utilisation de la fonction Joindre

La fonction Joindre permet de combiner plusieurs appels existants afin de créer une conférence à laquelle vous participez.

Pour..	Procédez comme suit :
Créer une conférence en joignant des appels existants	<ol style="list-style-type: none"><li>1. À partir d'un appel en cours, appuyez sur <b>Joindre</b>. (Il se peut que vous deviez au préalable appuyer sur la touche dynamique <b>autres</b> pour afficher l'option <b>Joindre</b>.)</li><li>2. Appuyez sur le bouton de ligne clignotant vert  des appels que vous souhaitez ajouter à la conférence. L'un des événements suivants se produit :<ul style="list-style-type: none"><li>• Les appels sont joints.</li><li>• Une fenêtre s'ouvre sur l'écran du téléphone et vous permet de sélectionner les appels à joindre. Mettez les appels en surbrillance et appuyez sur <b>Sélect.</b>, puis sur <b>Joindre</b> pour terminer l'opération.</li></ul></li></ol>
Créer une conférence en joignant des appels existants sur différentes lignes téléphoniques	<ol style="list-style-type: none"><li>1. À partir d'un appel en cours, appuyez sur <b>Joindre</b>. (Il se peut que vous deviez au préalable appuyer sur la touche dynamique <b>autres</b> pour afficher l'option <b>Joindre</b>.)</li><li>2. Appuyez sur le bouton de ligne clignotant vert  des appels que vous souhaitez ajouter à la conférence. L'un des événements suivants se produit :<ul style="list-style-type: none"><li>• Les appels sont joints.</li><li>• Une fenêtre s'ouvre sur l'écran du téléphone et vous permet de sélectionner les appels à joindre. Mettez les appels en surbrillance et appuyez sur <b>Sélect.</b>, puis sur <b>Joindre</b> pour terminer l'opération.</li></ul></li></ol> <p><b>Remarque</b> Si votre téléphone ne prend pas en charge la fonction Joindre dans le cas d'appels sur plusieurs lignes, transférez les appels vers une ligne unique. Vous pourrez alors utiliser la fonction Joindre.</p>

Pour...	Procédez comme suit :
Afficher la liste des participants ou supprimer des participants	Appuyez sur <b>ListConf</b> ou sur <b>Liste de conférence</b> . Il se peut que vous deviez au préalable appuyer sur la touche dynamique autres. Reportez-vous à la section <a href="#">Affichage ou suppression de participants à une conférence</a> , page 40.

### Astuces

- S'il vous arrive souvent de joindre plus de deux interlocuteurs dans une seule conférence, vous trouverez peut-être pratique de sélectionner tout d'abord les appels à joindre, puis d'appuyer sur Joindre pour terminer l'opération.
- Une fois l'action Joindre terminée, l'ID de l'appelant devient « Conférence ».

### Utilisation de la fonction Meet-Me

La conférence téléphonique Meet-Me permet de démarrer une conférence ou de s'y connecter en composant son numéro.





Pour...	Procédez comme suit :
Démarrer une conférence Meet-Me	<ol style="list-style-type: none"> <li>1. Demandez à votre administrateur système un numéro de téléphone Meet-Me.</li> <li>2. Communiquez ce numéro à tous les participants.</li> <li>3. Lorsque vous êtes prêt à démarrer la réunion, décrochez le combiné pour obtenir une tonalité, puis appuyez sur <b>MulConf</b>.</li> <li>4. Composez le numéro de la conférence Meet-Me.</li> </ol> <p>Les participants peuvent à présent rejoindre la conférence en composant le numéro correspondant.</p> <p><b>Remarque</b> Les participants entendent une tonalité occupé s'ils composent le numéro de la conférence avant que l'organisateur ne soit lui-même connecté. Dans ce cas, ils doivent rappeler ultérieurement.</p>
Rejoindre une conférence Meet-Me	<p>Composez le numéro de la conférence Meet-Me (fourni par l'organisateur de la conférence).</p> <p><b>Remarque</b> Vous entendez une tonalité occupé si vous composez le numéro de la conférence avant que l'organisateur ne soit connecté. Dans ce cas, rappelez ultérieurement.</p>
Mettre fin à une conférence Meet-Me	<p>Tous les participants doivent raccrocher.</p> <p>La conférence ne s'arrête pas automatiquement lorsque l'organisateur se déconnecte.</p>

## Astuce

Si vous composez le numéro d'une conférence Meet-Me depuis un téléphone non sécurisé, celui-ci affiche le message « Périphérique non autorisé ». Pour plus d'informations, reportez-vous à la section [Émission et réception d'appels sécurisés, page 55](#).

## Affichage ou suppression de participants à une conférence

Lors d'une conférence standard (ad hoc), vous pouvez afficher la liste des participants et en exclure.

Afficher la liste des participants à une conférence	Appuyez sur <b>ListConf</b> ou sur <b>Liste de conférence</b> . Les participants sont affichés dans l'ordre dans lequel ils ont rejoint la conférence, les derniers à la rejoindre apparaissant en tête de liste.
Mettre à jour la liste des participants à une conférence	Lorsque vous affichez la liste des participants à la conférence, appuyez sur <b>MàJ</b> .
Savoir qui a organisé la conférence	Lorsque la liste des participants à la conférence est affichée, recherchez le participant qui apparaît au bas de la liste, avec un astérisque (*) en regard de son nom.
Exclure un participant de la conférence	Lorsque la liste des participants est affichée, mettez en surbrillance le nom du participant et appuyez sur <b>Suppr</b> .
Abandonner le dernier interlocuteur à avoir rejoint la conférence	Lorsque la liste des participants est affichée, appuyez sur <b>SupDerA</b> ou sur <b>Supprimer le dernier participant</b> .
Vérifier si une conférence téléphonique est sécurisée	Vérifiez si l'icône  ou  apparaît après le terme « Conférence » sur l'écran du téléphone.
Vérifier qu'un participant appelle depuis un téléphone sécurisé	Vérifiez si l'icône  ou  apparaît à côté du nom du participant sur l'écran du téléphone.
Ajouter d'autres participants	Reportez-vous à la section <a href="#">Utilisation de la fonction Conférence, page 37</a> .

## Émission ou réception d'appels intercom

Vous pouvez passer un appel intercom à destination d'un téléphone qui répond alors automatiquement à l'appel en mode haut-parleur et coupure micro. L'appel intercom unidirectionnel permet d'envoyer un message court au destinataire. Si le combiné ou le casque du destinataire est en service, il reçoit le son. Si le destinataire a déjà un appel en cours, celui-ci continue simultanément.



Le destinataire de l'appel reçoit une tonalité d'alerte intercom et dispose des possibilités suivantes :

- Écouter l'appelant, son microphone étant coupé (il peut écouter l'appelant, mais celui-ci ne peut pas l'entendre).
- Pour mettre fin à l'appel intercom, l'utilisateur doit le mettre en surbrillance et appuyer sur la touche dynamique **FinApp**. Cette option permet de ne pas écouter le message.
- Parler à l'appelant à l'aide du bouton intercom actif en mode combiné, casque ou haut-parleur. L'appel intercom devient une connexion bidirectionnelle permettant de communiquer avec l'appelant.





Lorsque vous utilisez la fonction intercom, n'oubliez pas les points suivants :

- Les lignes intercom ne sont reliées qu'entre elles.
- Vous ne pouvez en utiliser qu'une seule à la fois.
- Vous pouvez recevoir et émettre des appels intercom lorsque votre appel actif est surveillé ou enregistré.
- Vous ne pouvez pas mettre un appel intercom en attente.



#### Remarque

Si vous vous connectez quotidiennement au même téléphone à l'aide de votre profil Cisco Extension Mobility, assurez-vous que votre administrateur système affecte la grille des boutons du téléphone à ce profil et qu'il définit le téléphone comme périphérique intercom par défaut pour la ligne intercom.

Pour...	Procédez comme suit :
Passer un appel intercom vers un numéro intercom cible préconfiguré	Appuyez sur  (ligne cible intercom) et commencez à parler lorsque vous entendez la tonalité d'alerte intercom.
Passer un appel intercom vers un numéro intercom cible non préconfiguré	Appuyez sur  (  ). Entrez le numéro intercom ou appuyez sur le numéro abrégé cible. Lorsque vous entendez la tonalité d'alerte intercom, commencez à parler.
Recevoir un appel intercom	Lorsque vous entendez la tonalité d'alerte intercom, vous pouvez traiter l'appel de l'une des manières suivantes : <ul style="list-style-type: none"> <li>• Écoutez le message par voie audio unidirectionnelle.</li> <li>• Parlez à l'appelant en appuyant sur le bouton  (ligne intercom active).</li> <li>• Mettez la ligne intercom en surbrillance et appuyez sur <b>FinApp</b>.</li> </ul>





# Utilisation du combiné, du casque et du haut-parleur

Vous pouvez utiliser votre téléphone avec les périphériques audio suivants : combiné, casque ou haut-parleur.

Le téléphone est *décroché* lorsque le combiné est soulevé ou lorsqu'un autre périphérique audio est en cours d'utilisation.

Le téléphone est *raccroché* lorsque le combiné est sur son support et qu'aucun autre périphérique audio n'est utilisé.

## Utilisation d'un combiné

Pour...	Procédez comme suit :
Utiliser le combiné	Soulevez-le pour décrocher ; remettez-le en place pour raccrocher. La ligne en sonnerie est automatiquement sélectionnée. Renseignez-vous auprès de votre administrateur système concernant les options pour que la ligne principale soit toujours sélectionnée.
Passer en mode haut-parleur ou casque en cours d'appel	Appuyez sur  ou  (  ), puis raccrochez le combiné.
Régler le volume d'un appel	Appuyez sur le bouton Volume pendant l'appel ou après obtention de la tonalité. Appuyez sur <b>Enreg.</b> pour conserver le niveau de volume pour les appels ultérieurs.

## Utilisation d'un casque

Pour les casques à fil, votre téléphone prend en charge les prises casque à quatre ou six fils. Pour plus d'informations sur l'achat de casques, reportez-vous à la section [Prise en charge de casques, page 6](#).

Vous pouvez utiliser un casque avec toutes les commandes de votre téléphone, notamment le bouton Volume et .

Pour...	Procédez comme suit :
Activer ou désactiver le mode casque	Appuyez sur  pour activer/désactiver le mode casque. (En général, le bouton 23 est affecté au casque.)
Passer en mode combiné	Soulevez le combiné (n'appuyez sur aucun bouton).
Régler le volume d'un appel	Appuyez sur le bouton Volume au cours de l'appel ou après obtention de la tonalité. Appuyez sur <b>Enreg.</b> pour conserver le niveau de volume pour les appels ultérieurs.

Si vous utilisez la fonction de réponse automatique, reportez-vous à la section [Utilisation de la fonction de réponse automatique avec un casque ou un haut-parleur](#), page 45.

### Utilisation du paramètre large bande avec votre casque

Si vous utilisez un casque large bande, vous devriez bénéficier d'une meilleure sensibilité audio en activant le paramètre large bande de votre téléphone (ce paramètre est désactivé par défaut). Pour accéder à ce paramètre, choisissez  (📞) > Paramètres > Préférences utilisateur > Préférences audio > Casque large bande.

Si le paramètre Casque large bande apparaît en grisé, vous ne pouvez pas le modifier.

Assurez-vous auprès de l'administrateur que votre système téléphonique est bien configuré pour le mode large bande. Si ce n'est pas le cas, vous risquez de ne pas pouvoir détecter de sensibilité audio supplémentaire, même en utilisant un casque large bande. Pour connaître les caractéristiques de votre casque, reportez-vous à la documentation qui l'accompagne ou demandez de l'aide à votre administrateur système.







## Utilisation d'un haut-parleur

La plupart des opérations que vous pouvez effectuer pour composer un numéro ou répondre à un appel déclenche automatiquement le mode haut-parleur, à condition que le combiné soit raccroché et que le témoin  (casque) ne soit pas allumé.

Pour...	Procédez comme suit :
Activer ou désactiver le mode haut-parleur	Appuyez sur  .
Passer en mode combiné	Soulevez le combiné (n'appuyez sur aucun bouton).
Régler le volume d'un appel	Appuyez sur le bouton Volume pendant l'appel ou après obtention de la tonalité. Appuyez sur <b>Enreg.</b> pour conserver le niveau de volume pour les appels ultérieurs.

## Utilisation de la fonction de réponse automatique avec un casque ou un haut-parleur

Lorsque la fonction de réponse automatique est activée, votre téléphone répond automatiquement aux appels entrants après quelques sonneries. Votre administrateur système doit configurer la fonction de réponse automatique pour qu'elle fonctionne soit avec votre haut-parleur soit avec votre casque. La fonction de réponse automatique est particulièrement utile si vous recevez un grand nombre d'appels entrants.

Si vous...	Procédez comme suit :
Utilisez la fonction de réponse automatique avec un casque	<p>Restez en mode casque (le témoin  () doit rester allumé) même lorsque vous n'êtes pas en ligne.</p> <p>Pour que le mode casque reste activé, procédez comme suit :</p> <ul style="list-style-type: none"> <li>• Appuyez sur <b>FinApp.</b> pour raccrocher.</li> <li>• Appuyez sur <b>NvAppel</b> ou <b>Compos</b> pour effectuer de nouveaux appels.</li> </ul> <p>Si votre téléphone est configuré pour utiliser la fonction de réponse automatique en mode casque, il ne prend les appels automatiquement que si le témoin  () est allumé. Dans le cas contraire, les appels sonnent normalement et vous devez y répondre manuellement.</p>
Utilisez la fonction de réponse automatique avec le haut-parleur	<p>Laissez le combiné raccroché et gardez le mode casque inactif (témoin  () éteint).</p> <p>Dans le cas contraire, les appels sonnent normalement et vous devez y répondre manuellement.</p>

### Astuce

En mode NPD, la fonction de réponse automatique est désactivée.



# Gestion avancée des appels

---

Les tâches de gestion avancée des appels comprennent des fonctions spéciales que votre administrateur système peut configurer sur votre téléphone, en fonction de vos besoins en la matière et de votre environnement de travail.

## Numérotation rapide

La numérotation rapide permet de saisir un code, d'appuyer sur un bouton ou de sélectionner un élément de l'écran du téléphone pour passer un appel. Selon sa configuration, votre téléphone peut prendre en charge plusieurs fonctions de numérotation rapide :

- les boutons de numérotation abrégée,
- la composition d'un code,
- les numéros abrégés.

Pour configurer des boutons de numérotation abrégée et la composition d'un code, vous devez accéder aux pages Web Options utilisateur. Reportez-vous à la section [Accès aux pages Web Options utilisateur, page 75](#).

Pour configurer des numéros abrégés, vous devez accéder à la fonction de répertoire personnel. Reportez-vous à la section [Utilisation du répertoire personnel sur votre téléphone, page 69](#).

Votre administrateur système peut également configurer des fonctions de numérotation abrégée à votre attention.

Pour..	Procédez comme suit :
Utiliser des boutons de numérotation abrégée	<ol style="list-style-type: none"><li>1. Configurez les boutons de numérotation abrégée. Reportez-vous à la section <a href="#">Configuration de numéros abrégés sur le Web, page 79</a>.</li><li>2. Pour passer un appel, appuyez sur  (⋮).</li></ol> <p><b>Remarque</b> Si votre téléphone prend en charge la fonction de numérotation abrégée d'affichage de ligne occupée (FLO), vous pouvez savoir si le numéro abrégé est occupé avant de le composer. Reportez-vous à la section <a href="#">Utilisation des fonctions FLO pour déterminer l'état d'une ligne, page 54</a>.</p>

Pour...	Procédez comme suit :
Utiliser la composition d'un code (combiné raccroché)	<ol style="list-style-type: none"> <li>1. Configurez des codes de numérotation abrégée. Reportez-vous à la section <a href="#">Configuration de numéros abrégés sur le Web, page 79</a>.</li> <li>2. Pour passer un appel, saisissez le code de numérotation abrégée et appuyez sur <b>NumAbr</b>.</li> </ol>
Utiliser la composition d'un code (combiné décroché)	<ol style="list-style-type: none"> <li>1. Décrochez le combiné.</li> <li>2. Appuyez sur la touche dynamique <b>NumAbr</b> et saisissez le code de numérotation abrégée à l'aide du clavier.</li> <li>3. Appuyez de nouveau sur la touche dynamique <b>NumAbr</b>.</li> </ol> <p>Pour utiliser la numérotation abrégée (avec combiné décroché) afin de mettre un appel en conférence :</p> <ol style="list-style-type: none"> <li>1. Appuyez sur la touche dynamique <b>Conf</b>. L'utilisateur entendra alors une tonalité.</li> <li>2. Exécutez les étapes 2 et 3 précitées.</li> <li>3. Appuyez de nouveau sur la touche dynamique <b>Conf</b>.</li> </ol> <p>Pour utiliser la composition d'un code (avec combiné décroché) afin de transférer un appel :</p> <ol style="list-style-type: none"> <li>1. Appuyez sur la touche dynamique <b>Transfert</b>. L'utilisateur entendra alors une tonalité.</li> <li>2. Exécutez les étapes 2 et 3 précitées.</li> <li>3. Appuyez de nouveau sur la touche dynamique <b>Transfert</b>.</li> </ol> <p>Pour utiliser la composition d'un code (avec combiné décroché) lorsqu'un appel est en attente :</p> <ol style="list-style-type: none"> <li>1. Appuyez sur la touche dynamique <b>NvAppel</b>.</li> <li>2. Exécutez les étapes 2 et 3 précitées.</li> </ol>
Utiliser un code de carnet d'adresses personnel	<ol style="list-style-type: none"> <li>1. Créez une entrée de carnet d'adresses personnel et affectez-lui un code de numérotation abrégée. Reportez-vous à la section <a href="#">Utilisation du répertoire personnel sur le Web, page 76</a>.</li> <li>2. Pour passer un appel, accédez au service de numérotation abrégée de votre téléphone. Reportez-vous à la section <a href="#">Utilisation du répertoire personnel sur le Web, page 76</a>.</li> </ol>



## Interception d'un appel redirigé sur votre téléphone

Grâce à cette fonctionnalité, vous pouvez répondre à un appel en sonnerie sur le téléphone d'un collègue en le redirigeant vers votre appareil. Cette fonction peut être utile si vous êtes plusieurs à gérer les appels.

Pour..	Procédez comme suit :
<p>Répondre à un appel qui est en sonnerie sur un autre poste faisant partie de votre groupe de prise d'appel</p>	<ol style="list-style-type: none"> <li>1. Appuyez sur le bouton ou la touche dynamique <b>Intrcpt.</b> (Il se peut que vous deviez décrocher pour que la touche dynamique s'affiche.) Si votre téléphone prend en charge l'interception automatique des appels, vous êtes connecté à l'appel.</li> <li>2. Si l'appel sonne, appuyez sur <b>Répond.</b> pour vous y connecter.</li> </ol>
<p>Répondre à un appel qui est en sonnerie sur un autre poste ne faisant pas partie de votre groupe de prise d'appel</p>	<ol style="list-style-type: none"> <li>1. Appuyez sur la touche dynamique <b>GrpIntr</b> ou sur le bouton <b>Interception d'appels de groupe.</b> (Il se peut que vous deviez décrocher pour que la touche dynamique s'affiche.)</li> <li>2. Saisissez le numéro d'interception d'appels de groupe. Si votre téléphone prend en charge l'interception automatique des appels, vous êtes connecté à l'appel.</li> <li>3. Si l'appel sonne, appuyez sur <b>Répond.</b> pour vous y connecter.</li> </ol>
<p>Prendre un appel en sonnerie sur un autre poste de votre groupe ou d'un groupe associé</p>	<ol style="list-style-type: none"> <li>1. Appuyez sur la touche dynamique <b>AGrpIntr</b> ou sur le bouton <b>Autre interception.</b> (Il se peut que vous deviez décrocher pour que la touche dynamique s'affiche.) Si votre téléphone prend en charge l'interception automatique des appels, vous êtes connecté à l'appel.</li> <li>2. Si l'appel sonne, appuyez sur <b>Répond.</b> pour vous y connecter.</li> </ol>

Pour...	Procédez comme suit :
Répondre à un appel qui est en sonnerie sur un poste particulier (numéro de ligne)	<ol style="list-style-type: none"> <li>1. Appuyez sur la touche dynamique <b>GrpIntr</b> ou sur le bouton <b>Interception d'appels de groupe</b>. (Il se peut que vous deviez décrocher pour que la touche dynamique s'affiche.)</li> <li>2. Entrez le numéro de ligne correspondant à l'appel que vous souhaitez intercepter. Par exemple, si l'appel à intercepter sonne sur la ligne 12345, entrez 12345.</li> <li>3. Si votre téléphone prend en charge l'interception automatique des appels, vous êtes connecté à l'appel.</li> <li>4. Si l'appel sonne, appuyez sur <b>Répond.</b> pour vous y connecter.</li> </ol>





## Astuces

- Si plusieurs appels peuvent être interceptés, votre téléphone **intercepte** d'abord l'appel le plus ancien (celui qui sonne depuis le plus longtemps).
- Si vous appuyez sur **GrpIntr** ou **Interception d'appels de groupe** et entrez un numéro de ligne, votre téléphone intercepte l'appel qui sonne sur cette ligne (le cas échéant).
- Si vous avez plusieurs lignes et souhaitez prendre l'appel sur une ligne secondaire, appuyez sur le bouton  de la ligne souhaitée, puis sur une touche dynamique ou un bouton d'interception d'appel.
- Selon la configuration du téléphone, vous pouvez recevoir un signal sonore et/ou visuel à propos d'un appel vers votre groupe de prise d'appel.
- Si vous utilisez la fonction d'interception d'appels FLO sur votre téléphone, reportez-vous à la section [Utilisation des fonctions FLO pour déterminer l'état d'une ligne, page 54](#).

## Stockage et récupération des appels parqués

Si vous souhaitez stocker un appel, vous pouvez le parquer pour qu'une personne tierce et vous puissiez le récupérer sur un autre téléphone du système Cisco Unified Communications Manager (par exemple, le téléphone du bureau d'un collègue ou celui d'une salle de conférence). Vous pouvez parquer un appel à l'aide des méthodes suivantes.

- **Parcage d'appels** : utilisez la touche dynamique **Parquer** pour stocker l'appel. Le téléphone affiche le numéro de parcage où le système a stocké l'appel. Vous devez enregistrer ce numéro et l'utiliser pour récupérer l'appel.
- **Parcage d'appels dirigé** : utilisez le bouton  pour diriger l'appel vers un numéro de parcage d'appel dirigé disponible que vous composez normalement ou à l'aide de la numérotation abrégée. Pour récupérer ensuite l'appel, composez le préfixe de récupération du parcage, puis le numéro (abrégé ou non). Le bouton de parcage d'appels dirigé permet de composer le numéro abrégé correspondant et de surveiller s'il est disponible ou non.

Pour...	Procédez comme suit :
Stocker un appel actif à l'aide de la fonction de parcage d'appels	<ol style="list-style-type: none"> <li data-bbox="417 215 1255 305">1. Au cours d'un appel, appuyez sur <b>Parquer</b>. (Il se peut que vous deviez au préalable appuyer sur la touche dynamique <b>autres</b> pour afficher l'option <b>Parquer</b>).</li> <li data-bbox="417 313 1153 345">2. Notez le numéro de parcage affiché sur l'écran du téléphone.</li> <li data-bbox="417 354 596 386">3. Raccrochez.</li> </ol>
Récupérer un appel parqué	Saisissez le numéro de parcage sur un téléphone IP Cisco Unified du réseau pour vous connecter à l'appel.
Diriger et stocker un appel actif vers un numéro de parcage d'appel dirigé	<ol style="list-style-type: none"> <li data-bbox="417 475 897 508">1. Au cours d'un appel, appuyez sur .</li> <li data-bbox="417 516 1210 646">2. Appuyez sur le bouton de parcage d'appel dirigé  (□) pour composer le numéro abrégé de parcage d'appel dirigé. Si le voyant du bouton de parcage d'appel dirigé  clignote (■), le numéro correspondant n'est pas disponible.</li> <li data-bbox="417 654 1174 716">3. Appuyez de nouveau sur <b>Transfert</b> pour mettre fin au stockage de l'appel.</li> </ol>
Récupérer un appel parqué depuis un numéro de parcage d'appel dirigé	Depuis un téléphone IP Cisco Unified de votre réseau, saisissez le préfixe de récupération et composez le numéro de parcage d'appel dirigé. Vous pouvez aussi, après avoir saisi le préfixe de récupération de parcage, appuyer sur le bouton  (clignotant) (■) pour vous connecter à l'appel.

## Astuces

- Vous disposez d'un délai limité pour récupérer l'appel parqué avant qu'il ne recommence à sonner sur le poste auquel il était destiné à l'origine. Contactez votre administrateur système pour en savoir plus.
- Votre administrateur système peut affecter des boutons de parcage d'appel dirigé à des boutons de ligne disponibles sur le téléphone.
- Vous pouvez composer des numéros de parcage d'appels dirigé si vous n'avez pas de boutons de parcage d'appels dirigé sur le téléphone. Toutefois, vous ne pourrez pas afficher l'état du numéro de parcage d'appels dirigé.

## Déconnexion de groupes de recherche

Si votre organisation reçoit de nombreux appels entrants, il se peut que vous fassiez partie d'un groupe de recherche, lequel inclut une série de numéros d'annuaire qui se partagent la charge des appels entrants. Lorsque le premier numéro d'annuaire du groupe de recherche est occupé, le système recherche le numéro d'annuaire suivant disponible dans le groupe et dirige les appels vers ce téléphone.

Lorsque vous vous éloignez du téléphone, vous pouvez vous déconnecter des groupes de recherche pour que le téléphone ne sonne pas.

Pour..	Procédez comme suit :
Vous déconnecter des groupes de recherche afin de bloquer temporairement les appels des groupes de recherche	Appuyez sur <b>Grouptm</b> . L'écran du téléphone indique le message « Déconnecté du groupement ».
Vous connecter pour recevoir des appels des groupes de recherche	Appuyez sur <b>Grouptm</b> . Une fois connecté, le bouton Groupe de recherche  est allumé.

### Astuce

Vous déconnecter des groupes de recherche n'empêche pas les appels autres que ceux des groupes de recherche de sonner sur votre téléphone.



## Utilisation d'une ligne partagée

Votre administrateur système peut vous demander d'utiliser une ligne partagée si vous :

- disposez de plusieurs téléphones et souhaitez avoir le même numéro pour tous ;
- partagez des tâches de gestion d'appels avec des collègues ;
- gérez des appels pour le compte d'un manager.

## Présentation des lignes partagées

### Icône Utilisé à distance

L'icône Utilisé à distance  s'affiche lorsqu'un appel est en cours sur un autre téléphone qui partage votre ligne. Vous pouvez émettre  et recevoir des appels normalement sur la ligne partagée, même si l'icône Utilisé à distance s'affiche.

### Partage des informations relatives aux appels et insertion

Les téléphones qui partagent une ligne affichent des informations concernant les appels émis et reçus sur la ligne partagée. Ces informations incluent notamment l'ID de l'appelant et la durée d'appel (pour les exceptions, reportez-vous à la section [Confidentialité, page 53](#)).













Sur une ligne partagée, les utilisateurs d'autres modèles de téléphone IP Cisco Unified sont susceptibles de se joindre à votre appel actif. Par défaut, votre téléphone ne prend pas en charge cette fonction d'insertion. Si vous souhaitez l'utiliser, contactez votre administrateur système. Dans le cas contraire, vous pouvez activer la fonction de confidentialité pour empêcher vos collègues de se joindre à vos appels.

## Confidentialité

Si vous ne souhaitez pas que les collègues qui partagent votre ligne puissent afficher les informations concernant vos appels, activez la fonction de confidentialité. Ainsi, ils ne pourront ni savoir qui vous appelez, ni se joindre à vos appels.

## Utilisation de lignes partagées

Sur une ligne partagée, vous pouvez afficher des informations sur les appels qui y ont lieu, récupérer un appel mis en attente par l'un de vos collègues et empêcher l'insertion.







Pour...	Procédez comme suit :
Savoir si la ligne partagée est en cours d'utilisation	Recherchez l'icône Utilisé à distance  en regard d'un bouton de ligne rouge  (fixe).
Afficher les détails concernant les appels en cours sur la ligne partagée	Appuyez sur le bouton de ligne rouge  (fixe) correspondant à la ligne utilisée à distance. Tout appel non confidentiel est affiché dans la zone d'activité des appels de l'écran du téléphone.
Récupérer un appel en attente sur une ligne partagée	Appuyez sur le bouton de ligne rouge  (clignotant) correspondant à la ligne utilisée à distance.
Empêcher d'autres personnes d'afficher vos appels sur une ligne partagée ou de s'y insérer	<ol style="list-style-type: none"> <li>1. Appuyez sur <b>Confidentiel</b>  (  ).</li> <li>2. Pour vérifier que la confidentialité est activée, recherchez l'icône Fonction activée  en regard d'un bouton de ligne orange .</li> </ol>
Autoriser les autres personnes à afficher vos appels sur une ligne partagée ou à s'y insérer	<ol style="list-style-type: none"> <li>1. Appuyez sur <b>Confidentiel</b>  (  ).</li> <li>2. Pour vérifier que la confidentialité est désactivée, recherchez l'icône Fonction désactivée  en regard d'un bouton de ligne éteint .</li> </ol>

## Astuces

- Si vous partagez la ligne avec un téléphone dont la fonction de confidentialité est activée, vous pouvez passer et recevoir des appels normalement sur la ligne partagée.
- La fonction de confidentialité s'applique à toutes les lignes partagées de votre téléphone. Par conséquent, si vous avez plusieurs lignes partagées et que la fonction de confidentialité est activée, vos collègues ne peuvent afficher les appels sur aucune de ces lignes, ni s'y connecter.

# Utilisation des fonctions FLO pour déterminer l'état d'une ligne

Les fonctions de supervision de ligne occupée (FLO) vous permettent d'afficher l'état d'une ligne téléphonique associée à un bouton de numérotation abrégée, un journal d'appels ou une entrée de répertoire sur votre téléphone. Si vous utilisez la fonction d'interception d'appels FLO, vous pouvez répondre à un appel qui sonne sur la ligne que vous surveillez. Votre administrateur système détermine les fonctions FLO configurées sur votre téléphone.

Pour..	Procédez comme suit :
Consulter l'état d'une ligne figurant dans un journal d'appels ou un répertoire	Recherchez les indicateurs FLO en regard du numéro de la ligne :  La ligne est en cours d'utilisation.  La ligne est inactive.
Afficher l'état d'une ligne de numérotation abrégée	Recherchez les indicateurs FLO en regard du numéro de la ligne :  La ligne est en cours d'utilisation.  La ligne est inactive.  Une ligne surveillée par FLO sonne (Interception d'appels FLO)
Utiliser la fonction d'interception d'appels FLO pour répondre à un appel en sonnerie sur le téléphone d'un collègue	Appuyez sur le bouton Interception d'appels FLO  pendant que la ligne sonne. L'appel est redirigé vers la ligne suivante disponible sur votre téléphone. (Pour indiquer une ligne particulière, appuyez d'abord sur un bouton de ligne puis sur le bouton FLO.) Si votre téléphone prend en charge l'interception automatique des appels, l'appel est connecté automatiquement. Dans le cas contraire, l'appel sonne sur votre téléphone et vous pouvez y répondre. Si vous appuyez sur le bouton d'interception des appels FLO alors que la ligne surveillée ne sonne <i>pas</i> , votre téléphone compose le numéro abrégé de la ligne.

## Astuces



- Il est possible qu'un indicateur sonore retentisse sur votre téléphone lorsqu'un appel sonne sur la ligne surveillée (Interception d'appels FLO uniquement).
- La fonction d'interception d'appels FLO répond d'abord à l'appel le plus ancien (si plusieurs appels sonnent sur la ligne surveillée).

## Émission et réception d'appels sécurisés

Selon la configuration de votre système téléphonique choisie par l'administrateur système, votre téléphone peut prendre en charge la fonction d'émission et de réception d'appels sécurisés.

Votre téléphone peut prendre en charge les types d'appels suivants.

- Appel *authentifié* : l'identité de tous les téléphones participant à l'appel a été vérifiée.
- Appel *chiffré* : le téléphone reçoit et transmet des données audio chiffrées (votre conversation) sur le réseau Cisco Unified Communications. Les appels chiffrés sont également authentifiés.
- Appel *protégé* : le téléphone reçoit et transmet des données audio chiffrées (votre conversation) vers un autre téléphone. Un appel protégé offre un niveau de sécurité équivalent à celui d'un appel chiffré, tout en ajoutant une sécurité supplémentaire. Si l'appel est protégé aux deux extrémités, une tonalité de sécurité retentit au début de la conversation. Certaines fonctions ne sont pas disponibles lorsque l'appel protégé est configuré : par exemple les conférences téléphoniques, les lignes partagées, la mobilité de poste et l'option Joindre sur des lignes. Les appels protégés sont également authentifiés.
- Appel *non sécurisé* : au moins un des téléphones participant à l'appel ou la connexion ne prennent pas en charge ces fonctions de sécurité ou il n'est pas possible de vérifier l'identité des téléphones.

Pour...	Procédez comme suit :
Contrôler le niveau de sécurité d'un appel ou d'une conférence	<p>Regardez si l'une des icônes de sécurité suivantes apparaît en haut à droite de la zone d'activité des appels, en regard de l'indicateur de durée d'appel :</p> <p> Conférence ou appel authentifié</p> <p> Conférence ou appel chiffré</p> <p> Conférence ou appel non sécurisé</p>
Vérifier que le téléphone à l'autre extrémité de la connexion est également sécurisé	<p>Regardez si l'icône <i>de</i> chiffrement en forme de verrou apparaît et écoutez si une tonalité de sécurité retentit au début de l'appel.</p> <p>Lorsque la fonction d'appel chiffré est configurée sur votre téléphone, l'icône en forme de verrou s'affiche. Toutefois, la conversation est protégée seulement à partir du moment où la tonalité de sécurité retentit au début d'un appel, indiquant que celui-ci est protégé aux deux extrémités. Si votre appel est connecté à un téléphone non protégé, la tonalité de sécurité ne retentit pas.</p>
Déterminer s'il est possible de passer des appels sécurisés au sein de votre société	Contactez votre administrateur système.

**Remarque**

Des interactions, des restrictions et des limites peuvent affecter l'exécution des fonctions de sécurité de votre téléphone. Pour en savoir plus, contactez votre administrateur système.

**Remarque**

Un périphérique engagé dans un appel peut être approuvé ou non, selon les critères définis par Cisco. Les icônes en forme de bouclier ou de verrou ne s'affichent pas sur l'écran des téléphones IP Cisco Unified lorsqu'un appel est passé vers ou depuis un périphérique non approuvé, même si l'appel est sans danger.

## Suivi des appels suspects

Si vous faites l'objet d'appels suspects ou malveillants, votre administrateur système peut ajouter la fonction d'identification des appels malveillants (IDAM) à votre téléphone. Cette fonction permet d'identifier un appel actif comme suspect, ce qui lance une série de messages automatiques de suivi et de notification.

Pour...	Procédez comme suit :
Informez votre administrateur système d'un appel suspect ou malveillant	Appuyez sur <b>IDAM</b> . Vous entendez une tonalité et le message « IDAM réussie » s'affiche sur votre téléphone.

## Priorité des appels critiques

Dans certains environnements spécialisés, tels que les bureaux de l'Armée ou de l'État, il se peut que vous ayez besoin de passer et de recevoir des appels urgents ou critiques. Si vous avez besoin de ce traitement spécialisé des appels, votre administrateur système peut ajouter une fonction de préséance et de préemption à plusieurs niveaux (Multilevel Precedence and Preemption, MLPP) sur votre téléphone.

Gardez ces définitions à l'esprit :

- La *préséance* indique la priorité associée à un appel.
- La *préemption* est le processus qui permet de mettre fin à un appel existant dont la priorité est inférieure, tout en acceptant un appel de priorité supérieure qui est envoyé vers votre téléphone.



Si vous...	Procédez comme suit :
Souhaitez pouvoir choisir le niveau de priorité (préséance) d'un appel sortant	Contactez votre administrateur système pour obtenir la liste des numéros de préséance correspondant aux appels.
Souhaitez passer un appel prioritaire (qui a la préséance)	Saisissez le numéro d'accès MLPP (fourni par votre administrateur système), puis le numéro de téléphone.
Entendez une sonnerie différente (plus rapide que d'habitude) ou une tonalité d'attente spéciale	Vous recevez un appel prioritaire (qui a la préséance). Une icône MLPP s'affiche sur l'écran de votre téléphone pour indiquer le niveau de priorité de l'appel.
Souhaitez afficher le niveau de priorité d'un appel	<p>Recherchez l'icône MLPP sur l'écran de votre téléphone :</p> <ul style="list-style-type: none"> <li>▣ Appel prioritaire</li> <li>⊞ Appel d'importance moyenne (immédiat)</li> <li>⊞⊞ Appel très important (rapide)</li> <li>⊞⊞⊞ Appel de la plus haute importance (suppression rapide) ou appel prioritaire</li> </ul> <p>Les appels les plus importants s'affichent en haut de la liste des appels. Si aucune icône MLPP n'apparaît, il s'agit d'un appel normal (routine).</p>
Entendez une tonalité continue qui interrompt votre appel	Cela signifie que vous ou votre interlocuteur recevez un appel qui est prioritaire sur l'appel en cours. Raccrochez immédiatement pour permettre à l'appel plus important de sonner sur votre téléphone.









## Astuces

- Lorsque vous passez ou recevez un appel compatible MLPP, vous entendez une sonnerie et une tonalité d'attente spéciales, différentes des sonnerie et tonalité standard.
- La fonction MLPP est prioritaire sur le mode NPD (Ne pas déranger).
- Si vous saisissez un numéro d'accès MLPP incorrect, un message vocal vous en avertit.
- Un appel MLPP reste prioritaire lorsque vous :
  - le mettez en attente ;
  - le transférez ;
  - l'ajoutez à une conférence à trois ;
  - y répondez par interception.

# Utilisation de Cisco Extension Mobility

La fonction de mobilité de poste, Cisco Extension Mobility (EM), vous permet de configurer temporairement un téléphone IP Cisco Unified comme étant le vôtre. Lorsque vous vous connectez à EM, le téléphone adopte votre profil utilisateur, y compris vos lignes téléphoniques, fonctions, services établis et paramètres Web. Seul l'administrateur système peut configurer la mobilité de poste.

La fonction de modification du PIN de Cisco Extension Mobility vous permet de modifier votre PIN depuis votre téléphone IP Cisco Unified.

Pour...	Procédez comme suit :
Vous connecter au service EM	<ol style="list-style-type: none"><li>1. Sélectionnez  (  ) &gt; <b>Services</b> &gt; <b>Service EM</b> (le nom de cette fonction peut varier).</li><li>2. Saisissez votre ID utilisateur et votre PIN (fournis par votre administrateur système).</li><li>3. Si vous y êtes invité, sélectionnez un profil de périphérique.</li></ol>
Vous déconnecter du service EM	<ol style="list-style-type: none"><li>1. Sélectionnez  (  ) &gt; <b>Services</b> &gt; <b>Service EM</b> (le nom de cette fonction peut varier).</li><li>2. Lorsque vous êtes invité à vous déconnecter, appuyez sur <b>Oui</b>.</li></ol>
Modifiez votre PIN à l'aide du service Modifier les informations d'identification.	<ol style="list-style-type: none"><li>1. Sélectionnez  (  ) &gt; <b>Services</b> &gt; <b>Modifier les informations d'identification</b>.</li><li>2. Saisissez votre ID utilisateur dans le champ <b>ID utilisateur</b>.</li><li>3. Saisissez votre PIN dans le champ <b>PIN actuel</b>.</li><li>4. Dans le champ <b>Nouveau PIN</b>, spécifiez votre nouveau PIN.</li><li>5. Dans le champ <b>Confirmer le PIN</b>, spécifiez à nouveau votre nouveau PIN.</li><li>6. Appuyez sur <b>Modifier</b>. Un message indiquant que le PIN a été modifié s'affiche.</li><li>7. Appuyez sur <b>Quitter</b>.</li></ol>
Modifiez votre PIN à l'aide de la touche dynamique Modifier le PIN.	<ol style="list-style-type: none"><li>1. Sélectionnez  (  ) &gt; <b>Services</b> &gt; <b>Service EM</b> (le nom de cette fonction peut varier).</li><li>2. Appuyez sur <b>Modifier le PIN</b>.</li><li>3. Saisissez votre PIN dans le champ <b>PIN actuel</b>.</li><li>4. Dans le champ <b>Nouveau PIN</b>, spécifiez votre nouveau PIN.</li><li>5. Dans le champ <b>Confirmer le PIN</b>, spécifiez à nouveau votre nouveau PIN.</li><li>6. Appuyez sur <b>Modifier</b>. Un message indiquant que le PIN a été modifié s'affiche.</li><li>7. Appuyez sur <b>Quitter</b>.</li></ol>

## Astuces

- Vous êtes automatiquement déconnecté du service EM au bout d'un certain temps. Ce délai est déterminé par l'administrateur système.
- Les modifications que vous apportez à votre profil EM dans les pages Web Options utilisateur Cisco Unified CM sont prises en compte immédiatement si vous êtes connecté à la fonction de mobilité de poste sur votre téléphone. Sinon, elles ne seront prises en compte qu'à votre prochaine connexion.
- Les modifications que vous apportez à votre téléphone dans les pages Web Options utilisateur sont prises en compte immédiatement si vous vous êtes déconnecté du service EM. Sinon, elles ne seront prises en compte qu'à votre prochaine déconnexion.
- Les paramètres locaux réglables sur le téléphone ne sont pas enregistrés dans votre profil EM.

## Gestion des appels professionnels à l'aide d'un seul numéro de téléphone

Intelligent Session Control associe le numéro de votre téléphone portable à celui de votre téléphone IP professionnel. Lorsque vous recevez un appel sur votre destination distante (téléphone portable), seule cette dernière sonne et non votre téléphone de bureau. Lorsque vous répondez à un appel entrant sur votre téléphone portable, votre téléphone de bureau affiche le message Utilisé à distance.

Au cours d'un appel, vous pouvez également utiliser les fonctions de votre téléphone portable. Si, par exemple, vous recevez un appel sur votre numéro mobile, vous pouvez le prendre depuis votre téléphone de bureau ou le transférer sur ce dernier depuis votre téléphone portable.

Pour..	Procédez comme suit :
Transférer un appel entrant en cours sur votre téléphone portable vers un téléphone de bureau	Utilisez les différentes fonctions de votre téléphone portable (par exemple, *74). Contactez votre administrateur système pour obtenir la liste des codes d'accès.

Lorsque les fonctions de connexion et d'accès vocal mobiles sont installées, vous pouvez utiliser votre téléphone portable pour gérer les appels associés au numéro de votre téléphone de bureau.

Votre bureau et vos destinations distantes reçoivent les appels simultanément.

Lorsque vous prenez l'appel sur votre téléphone de bureau, les destinations distantes cessent de sonner, sont déconnectées et affichent un message d'appel en absence.

Lorsque vous prenez l'appel sur une destination distante, les autres destinations distantes cessent de sonner, sont déconnectées et affichent un message d'appel en absence.

Pour...	Procédez comme suit :
Configurer la connexion mobile	Les pages Web Options utilisateur permettent de configurer des destinations distantes et de créer des listes d'accès destinées à autoriser ou à bloquer les appels effectués vers ces destinations depuis des numéros spécifiques. Reportez-vous à la section <a href="#">Utilisation de Cisco WebDialer, page 88</a> .
Répondre à un appel sur votre téléphone portable	Reportez-vous à la section <a href="#">Réponse à un appel, page 27</a> .
Faire basculer un appel en cours entre votre téléphone de bureau et un téléphone portable	Reportez-vous à la section <a href="#">Transfert d'un appel en cours vers un autre téléphone, page 31</a> .
Mettre en attente un appel pris sur votre téléphone portable	<ol style="list-style-type: none"> <li>1. Appuyez sur la touche dynamique <b>Attente entreprise</b> (le nom exact de cette touche peut varier). Votre interlocuteur est mis en attente.</li> <li>2. Appuyez sur la touche dynamique <b>Reprend</b>. (le nom de cette touche peut varier) de votre téléphone portable. Reportez-vous à la section <a href="#">Transfert d'un appel en cours vers un autre téléphone, page 31</a>.</li> </ol>
Vous connecter à la fonction d'accès vocal mobile	<ol style="list-style-type: none"> <li>1. Composez le numéro d'accès vocal mobile qui vous a été attribué depuis n'importe quel téléphone.</li> <li>2. Saisissez le numéro depuis lequel vous appelez, si vous y êtes invité, et votre PIN.</li> </ol>
Activer la connexion mobile depuis votre téléphone portable	<ol style="list-style-type: none"> <li>1. Composez le numéro d'accès vocal mobile qui vous a été attribué.</li> <li>2. Saisissez le numéro de votre téléphone portable, si vous y êtes invité, et votre PIN.</li> <li>3. Appuyez sur <b>2</b> pour activer la connexion mobile.</li> <li>4. Vous pouvez activer la connexion mobile pour tous les téléphones configurés ou pour un seul. <ul style="list-style-type: none"> <li>- Tous les téléphones : tapez <b>2</b>.</li> <li>- Un seul téléphone : tapez <b>1</b> et saisissez le numéro que vous voulez ajouter en tant que destination distante, suivi du signe #.</li> </ul> </li> </ol>
Émettre un appel depuis votre téléphone portable	Reportez-vous à la section <a href="#">Émission d'un appel : options supplémentaires, page 24</a> .

Pour...	Procédez comme suit :
Désactiver la connexion mobile depuis votre téléphone portable	<ol style="list-style-type: none"> <li>1. Composez le numéro d'accès vocal mobile qui vous a été attribué.</li> <li>2. Saisissez le numéro de votre téléphone portable, si vous y êtes invité, et votre PIN.</li> <li>3. Appuyez sur <b>3</b> pour désactiver la connexion mobile.</li> <li>4. Vous pouvez désactiver la connexion mobile pour tous les téléphones configurés ou pour un seul. <ul style="list-style-type: none"> <li>- Tous les téléphones : tapez <b>2</b>.</li> <li>- Un seul téléphone : tapez <b>1</b> et saisissez le numéro de destination distante que vous voulez supprimer, suivi du signe <b>#</b>.</li> </ul> </li> </ol>
Activer ou désactiver l'accès de connexion mobile à toutes vos destinations distantes à partir de votre téléphone de bureau	<ol style="list-style-type: none"> <li>1. Appuyez sur le bouton <b>Mobilité</b> pour afficher l'état actuel de la destination distante (activée ou désactivée).</li> <li>2. Appuyez sur <b>Sélect.</b> pour modifier l'état.</li> <li>3. Appuyez sur <b>Quitter</b>.</li> </ol>

### Astuces

- En cas d'accès vocal mobile, vous devez saisir le numéro depuis lequel vous appelez et votre PIN si l'une des conditions suivantes s'applique :
  - Le numéro depuis lequel vous appelez n'est pas l'une de vos destinations distantes.
  - Le numéro est bloqué par votre opérateur ou vous-même (affiché comme étant inconnu).
  - Le numéro ne se présente pas exactement de la même manière dans la base de données Cisco Unified Communications Manager. Par exemple, votre numéro est le 510-666-9999 (ou le 408-999-6666) mais il est spécifié dans la base de données comme 666-9999 (ou 1-408-999-6666).
- Si vous vous trompez trois fois de suite dans la saisie des informations demandées telles que le numéro de téléphone portable ou le PIN, vous ne disposez plus de la fonction d'accès vocal mobile et vous restez bloqué pendant une certaine durée. Pour toute assistance, contactez votre administrateur système.



# Modification des paramètres du téléphone

Vous pouvez personnaliser votre téléphone IP Cisco Unified en définissant la sonnerie, le volume et d'autres paramètres.

## Personnalisation des sonneries et des indicateurs de message

Vous pouvez personnaliser la manière dont votre téléphone signale les appels entrants et les nouveaux messages vocaux. Vous pouvez également régler le volume de la sonnerie.

Pour..	Procédez comme suit :
Changer la sonnerie selon la ligne	<ol style="list-style-type: none"><li>1. Choisissez  &gt; Paramètres &gt; Préférences utilisateur &gt; Sonneries.</li><li>2. Choisissez une ligne téléphonique ou la sonnerie par défaut.</li><li>3. Sélectionnez une sonnerie pour en entendre un extrait.</li><li>4. Pour définir la sonnerie, appuyez sur <b>Sélect.</b> et <b>Enreg.</b> Sinon, appuyez sur <b>Annuler.</b></li></ol>
Régler le volume de la sonnerie	<p>Appuyez sur le bouton Volume lorsque le combiné est raccroché et les boutons du casque et du haut-parleur désactivés. Le nouveau volume de la sonnerie est enregistré automatiquement.</p> <p><b>Remarque</b> Vérifiez auprès de votre administrateur système si un volume minimal de sonnerie a été configuré.</p>
Modifier la façon dont le témoin lumineux sur votre combiné signale des messages vocaux	<ol style="list-style-type: none"><li>1. Connectez-vous à vos pages Web Options utilisateur Cisco Unified CM. (Voir la section <a href="#">Accès aux pages Web Options utilisateur, page 75.</a>)</li><li>2. Accédez à vos paramètres d'indicateur de message. (Voir la section <a href="#">Contrôle des paramètres de ligne sur le Web, page 83.</a>)</li></ol> <p><b>Remarque</b> Généralement, la politique par défaut du système est d'indiquer les nouveaux messages vocaux en affichant un témoin fixe sur la bande lumineuse du combiné.</p>



Pour...	Procédez comme suit :
Modifier les paramètres audio de l'indicateur de message vocal	<ol style="list-style-type: none"> <li>1. Connectez-vous à vos pages Web Options utilisateur. (Voir la section <a href="#">Accès aux pages Web Options utilisateur, page 75.</a>)</li> <li>2. Accédez à vos paramètres d'indicateur de message. (Voir la section <a href="#">Contrôle des paramètres de ligne sur le Web, page 83.</a>)</li> </ol>

## Astuce

Vous pouvez personnaliser votre téléphone de manière à disposer de six sonneries distinctes. Vous pouvez en outre avoir une sonnerie par défaut.

## Personnalisation de l'écran du téléphone

Vous avez la possibilité de modifier les paramètres de l'écran du téléphone.

Pour...	Procédez comme suit :
Modifier la luminosité de l'écran	<ol style="list-style-type: none"> <li>1. Choisissez  &gt; Paramètres &gt; Préférences utilisateur &gt; Luminosité.</li> <li>2. Pour modifier les réglages, appuyez sur le bouton Volume.</li> <li>3. Appuyez sur Enreg. ou sur Annuler.</li> </ol> <p><b>Remarque</b> Si vous modifiez le réglage de luminosité de votre téléphone, ne débranchez pas le téléphone de l'alimentation électrique pendant au moins une minute, faute de quoi le nouveau réglage ne sera pas enregistré.</p>
Modifier la langue utilisée sur l'écran	<ol style="list-style-type: none"> <li>1. Connectez-vous à vos pages Web Options utilisateur. (Voir la section <a href="#">Accès aux pages Web Options utilisateur, page 75.</a>)</li> <li>2. Accédez à vos paramètres utilisateur. (Voir la section <a href="#">Contrôle des paramètres utilisateur sur le Web, page 82.</a>)</li> </ol>
Changer le libellé de ligne	<ol style="list-style-type: none"> <li>1. Connectez-vous à vos pages Web Options utilisateur. (Voir la section <a href="#">Accès aux pages Web Options utilisateur, page 75.</a>)</li> <li>2. Accédez à vos paramètres de libellé de ligne. (Voir la section <a href="#">Contrôle des paramètres de ligne sur le Web, page 83.</a>)</li> </ol>
Régler le contraste	<ol style="list-style-type: none"> <li>1. Choisissez  &gt; Paramètres &gt; Préférences utilisateur &gt; Contraste.</li> <li>2. Pour modifier les réglages, appuyez sur le bouton Volume.</li> <li>3. Appuyez sur Enreg. ou sur Annuler.</li> </ol>
Désactiver le rétroéclairage	Contactez votre administrateur système pour savoir si cette option est disponible sur votre poste. Cette fonction permet de désactiver le rétroéclairage pendant une durée prédéterminée (par votre administrateur système).







# Utilisation des journaux d'appels et des répertoires







Cette section explique comment utiliser les journaux d'appels et les répertoires. Le bouton Répertoires  > Répertoires permet d'accéder à ces deux fonctions.

## Utilisation des journaux d'appels

Votre téléphone tient à jour des journaux d'appels. Ceux-ci contiennent des enregistrements des appels en absence, composés et reçus.

L'administrateur de votre téléphone détermine si les appels en absence sont journalisés dans votre répertoire d'appels en absence pour une apparence de ligne donnée sur votre téléphone.

Pour...	Procédez comme suit :
Afficher les journaux d'appels	Sélectionnez  > <b>Répertoires</b> > <b>Appels en absence, Appels composés, ou Appels reçus</b> . Chaque journal contient jusqu'à 100 enregistrements.
Afficher les détails concernant un enregistrement particulier	<ol style="list-style-type: none"><li>1. Sélectionnez  &gt; <b>Répertoires</b> &gt; <b>Appels en absence, Appels composés, ou Appels reçus</b>.</li><li>2. Mettez en surbrillance l'enregistrement d'appel.</li><li>3. Appuyez sur <b>Détails</b>. Cette opération permet d'afficher des informations, telles que le numéro composé, le numéro d'appel, l'heure du jour et la durée de l'appel (uniquement pour les appels passés et reçus).</li></ol>
Effacer l'ensemble des enregistrements d'appels de tous les journaux d'appels	Sélectionnez  > <b>Répertoires</b> , puis appuyez sur <b>Effacer</b> .
Effacer tous les enregistrements d'appels d'un journal d'appels en particulier	<ol style="list-style-type: none"><li>1. Sélectionnez  &gt; <b>Répertoires</b> &gt; <b>Appels en absence, Appels composés, ou Appels reçus</b>.</li><li>2. Mettez en surbrillance l'enregistrement d'appel.</li><li>3. Appuyez sur <b>Effacer</b>. (Il se peut que vous deviez au préalable appuyer sur la touche dynamique <b>autres</b> pour afficher <b>Effacer</b>).</li></ol>

Pour...	Procédez comme suit :
Effacer un seul enregistrement d'appel	<ol style="list-style-type: none"> <li>1. Sélectionnez  &gt; <b>Répertoires</b> &gt; <b>Appels en absence, Appels composés, ou Appels reçus.</b></li> <li>2. Mettez en surbrillance l'enregistrement d'appel.</li> <li>3. Appuyez sur <b>Suppr.</b></li> </ol>
Composer un numéro à partir d'un journal d'appels (aucun autre appel n'est en cours)	<ol style="list-style-type: none"> <li>1. Sélectionnez  &gt; <b>Répertoires</b> &gt; <b>Appels en absence, Appels composés, ou Appels reçus.</b></li> <li>2. Mettez en surbrillance l'enregistrement d'appel. Si la touche dynamique Détails s'affiche, l'appel représente l'entrée principale d'un appel à plusieurs interlocuteurs. Reportez-vous à la section <a href="#">Astuces</a> ci-dessous.</li> <li>3. Si vous devez modifier le numéro affiché, appuyez sur <b>ModNum</b>, puis sur &lt;&lt; ou &gt;&gt;. Pour supprimer le numéro, appuyez sur <b>ModNum</b>, puis sur <b>Suppr.</b> (Il se peut que vous deviez au préalable appuyer sur la touche dynamique <b>autres</b> pour afficher l'option <b>Suppr.</b>).</li> <li>4. Décrochez pour passer l'appel.</li> </ol>
Composer un numéro à partir d'un journal d'appels (avec un autre appel en cours)	<ol style="list-style-type: none"> <li>1. Sélectionnez  &gt; <b>Répertoires</b> &gt; <b>Appels en absence, Appels composés, ou Appels reçus.</b></li> <li>2. Mettez en surbrillance l'enregistrement d'appel. Si la touche dynamique Détails s'affiche, l'appel représente l'entrée principale d'un appel à plusieurs interlocuteurs. Reportez-vous à la section <a href="#">Astuces</a> ci-dessous.</li> <li>3. Si vous devez modifier le numéro affiché, appuyez sur <b>ModNum</b>, puis sur &lt;&lt; ou &gt;&gt;. Pour supprimer le numéro, appuyez sur <b>ModNum</b>, puis sur <b>Suppr.</b> (Il se peut que vous deviez au préalable appuyer sur la touche dynamique <b>autres</b> pour afficher l'option <b>Suppr.</b>).</li> <li>4. Appuyez sur <b>Compos.</b></li> <li>5. Choisissez une option de menu pour traiter l'appel initial : <ul style="list-style-type: none"> <li>- <b>Attente</b> : met le premier appel en attente et compose le second.</li> <li>- <b>Transfert</b> : transfère le premier interlocuteur vers le second et vous déconnecte de l'appel. Appuyez de nouveau sur  après avoir composé le numéro pour terminer l'opération.</li> <li>- <b>Conférence</b> : établit une conférence téléphonique entre tous les interlocuteurs, vous compris. Appuyez de nouveau sur  (  ) après avoir composé le numéro pour terminer l'opération.</li> <li>- <b>Fin app.</b> : déconnecte le premier appel et compose le second.</li> </ul> </li> </ol>

## Astuces

- (Téléphones SCCP et SIP) Votre téléphone peut être configuré pour la connexion aux appels internationaux, qui est indiquée par un symbole « + » dans les journaux d'appels, le rappel ou les entrées du répertoire d'appels. Pour plus d'informations, contactez votre administrateur système.
- (Téléphones SCCP uniquement) Pour afficher l'enregistrement complet d'un appel multipartie (par exemple, un appel qui a été renvoyé ou transféré sur votre poste), mettez en surbrillance l'enregistrement d'appel et appuyez sur **Détails**. L'enregistrement Détails affiche deux entrées pour chaque appel multipartie reçu ou en absence. Celles-ci apparaissent dans l'ordre chronologique inverse :
  - La première entrée consignée contient le nom ou le numéro du dernier appel multipartie terminé, reçu sur votre téléphone.
  - La seconde entrée consignée contient le nom ou le numéro du premier appel multipartie terminé, reçu sur votre téléphone.





## Composition depuis le répertoire

Selon la configuration de votre téléphone, celui-ci dispose peut-être de fonctions de répertoire d'entreprise et personnel.

- Répertoire d'entreprise : contacts d'entreprise auxquels vous pouvez accéder depuis votre téléphone. Il est configuré et géré par votre administrateur système.
- Répertoire personnel : il s'agit, le cas échéant, de contacts personnels et de codes de numérotation abrégée associés que vous pouvez configurer et auxquels vous pouvez accéder à partir de votre téléphone et des pages Web Options utilisateur Cisco Unified CM. Le répertoire personnel comprend le carnet d'adresses personnel et les numéros abrégés :
  - Le carnet d'adresses personnel est un répertoire contenant vos contacts personnels.
  - Les numéros abrégés sont des codes affectés aux entrées du carnet d'adresses personnel et permettent de composer les numéros rapidement.

## Utilisation du répertoire d'entreprise sur votre téléphone

Le répertoire d'entreprise vous permet d'appeler vos collègues.

Pour...	Procédez comme suit :
Composer un numéro à partir d'un répertoire d'entreprise (aucun autre appel n'est en cours)	<ol style="list-style-type: none"><li>1. Sélectionnez  &gt; <b>Répertoires</b> &gt; <b>Répertoire d'entreprise</b> (le nom exact peut varier).</li><li>2. Utilisez votre clavier pour saisir un nom entier ou partiel et appuyez sur <b>Recher</b>.</li><li>3. Pour composer un numéro, sélectionnez ou recherchez une entrée dans la liste, puis décrochez le téléphone.</li></ol>
Composer un numéro à partir d'un répertoire d'entreprise (en étant connecté à un autre appel)	<ol style="list-style-type: none"><li>1. Sélectionnez  &gt; <b>Répertoires</b> &gt; <b>Répertoire d'entreprise</b> (le nom exact peut varier).</li><li>2. Utilisez votre clavier pour saisir un nom entier ou partiel et appuyez sur <b>Recher</b>.</li><li>3. Faites défiler la liste et appuyez sur <b>Compos</b>.</li><li>4. Choisissez une option de menu pour traiter l'appel initial :<ul style="list-style-type: none"><li>- <b>Attente</b> : met le premier appel en attente et compose le second.</li><li>- <b>Transfert</b> : transfère le premier interlocuteur vers le second et vous déconnecte de l'appel. Appuyez de nouveau sur  après avoir composé le numéro pour terminer l'opération.</li><li>- <b>Conférence</b> : établit une conférence téléphonique entre tous les interlocuteurs, vous compris. Appuyez de nouveau sur  après avoir composé le numéro pour terminer l'opération.</li><li>- <b>Fin app.</b> : déconnecte le premier appel et compose le second.</li></ul></li></ol>



### Astuce

Utilisez votre clavier pour saisir des caractères sur l'écran du téléphone. Utilisez le bouton de navigation de votre téléphone pour passer d'un champ de saisie à un autre.

## Utilisation du répertoire personnel sur votre téléphone

L'ensemble de fonctions du répertoire personnel comprend le carnet d'adresses personnel et les numéros abrégés. Cette section explique comment configurer et utiliser le répertoire personnel sur votre téléphone. Vous pouvez également vous reporter à la section [Utilisation du répertoire personnel sur le Web](#), page 76.

Pour..	Procédez comme suit :
Accéder au répertoire personnel (pour le carnet d'adresses personnel et les codes de numérotation abrégée)	<ol style="list-style-type: none"> <li>1. Sélectionnez  (🌐) &gt; <b>Répertoires</b> &gt; <b>Répertoire personnel</b> (le nom exact peut varier).</li> <li>2. Saisissez votre ID utilisateur Cisco Unified Communications Manager et votre PIN, puis appuyez sur <b>Soum</b>.</li> </ol>
Rechercher une entrée du carnet d'adresses personnel	<ol style="list-style-type: none"> <li>1. Accédez au répertoire personnel, puis sélectionnez <b>Carnet d'adresses personnel</b>.</li> <li>2. Entrez les critères de recherche et appuyez sur <b>Soum</b>.</li> <li>3. Vous pouvez sélectionner <b>Préc.</b> ou <b>Suivant</b> pour parcourir les entrées.</li> <li>4. Mettez en surbrillance l'entrée du carnet d'adresses personnel souhaitée et appuyez sur <b>Sélect</b>.</li> </ol>
Composer un numéro à partir d'une entrée du carnet d'adresses personnel	<ol style="list-style-type: none"> <li>1. Recherchez l'entrée.</li> <li>2. Mettez-la en surbrillance et appuyez sur <b>Sélect</b>.</li> <li>3. Appuyez sur <b>Compos.</b> (Il se peut que vous deviez au préalable appuyer sur la touche dynamique <b>autres</b> pour afficher l'option <b>Compos.</b>).</li> </ol>
Supprimer une entrée du carnet d'adresses personnel	<ol style="list-style-type: none"> <li>1. Recherchez l'entrée.</li> <li>2. Mettez-la en surbrillance et appuyez sur <b>Sélect</b>.</li> <li>3. Appuyez sur <b>Modifier</b>.</li> <li>4. Appuyez sur <b>Suppr</b>.</li> <li>5. Sélectionnez <b>OK</b> pour confirmer la suppression.</li> </ol>
Modifier une entrée du carnet d'adresses personnel	<ol style="list-style-type: none"> <li>1. Recherchez l'entrée.</li> <li>2. Mettez-la en surbrillance et appuyez sur <b>Sélect</b>.</li> <li>3. Pour modifier un nom ou une adresse e-mail, appuyez sur <b>Modifier</b>.</li> <li>4. Le cas échéant, sélectionnez <b>Téléph.</b> pour modifier un numéro de téléphone.</li> <li>5. Appuyez sur <b>MàJ</b>.</li> </ol>

Pour...	Procédez comme suit :
Ajouter une entrée au carnet d'adresses personnel	<ol style="list-style-type: none"> <li>1. Accédez au répertoire personnel, puis sélectionnez <b>Carnet d'adresses personnel</b>.</li> <li>2. Accédez à la page de recherche en sélectionnant <b>Soum</b>. (Il n'est pas nécessaire de commencer par saisir les informations de recherche.)</li> <li>3. Appuyez sur <b>Nouveau</b>.</li> <li>4. Utilisez le clavier de votre téléphone pour saisir un nom et une adresse e-mail.</li> <li>5. Sélectionnez <b>Téléph.</b> et utilisez le clavier pour saisir des numéros de téléphone. N'oubliez pas d'inclure les codes d'accès nécessaires, tels que le 9 ou le 1.</li> <li>6. Sélectionnez <b>Soum</b> pour ajouter l'entrée à la base de données.</li> </ol>
Affecter un code de numérotation abrégée à une entrée du carnet d'adresses personnel	<ol style="list-style-type: none"> <li>1. Recherchez une entrée du carnet d'adresses personnel.</li> <li>2. Mettez-la en surbrillance et appuyez sur <b>Sélect</b>.</li> <li>3. Appuyez sur <b>Numéro abrégé</b>.</li> <li>4. Mettez en surbrillance le numéro que vous souhaitez composer et appuyez sur <b>Sélect</b>.</li> <li>5. Mettez en surbrillance le code de numérotation abrégée que vous souhaitez affecter au numéro et appuyez sur <b>Sélect</b>.</li> </ol>
Ajouter un code de numérotation abrégée (sans utiliser une entrée du carnet d'adresses personnel)	<ol style="list-style-type: none"> <li>1. Sélectionnez  (🌐) &gt; <b>Répertoires</b> &gt; <b>Répertoire personnel</b> &gt; <b>Numéros abrégés personnels</b>.</li> <li>2. Mettez en surbrillance un code de numérotation abrégée non affecté et appuyez sur <b>Affecter</b>.</li> <li>3. Saisissez un numéro de téléphone.</li> <li>4. Appuyez sur <b>MàJ</b>.</li> </ol>
Rechercher des codes de numérotation abrégée	<ol style="list-style-type: none"> <li>1. Sélectionnez  (🌐) &gt; <b>Répertoires</b> &gt; <b>Répertoire personnel</b> &gt; <b>Numéros abrégés personnels</b>.</li> <li>2. Sélectionnez <b>Suivant</b> pour parcourir les entrées.</li> </ol>
Passer un appel à l'aide d'un code de numérotation abrégée	<ol style="list-style-type: none"> <li>1. Recherchez le code de numérotation abrégée.</li> <li>2. Appuyez sur <b>Compos</b>.</li> </ol>

Pour...	Procédez comme suit :
Supprimer un code de numérotation abrégée	<ol style="list-style-type: none"> <li>1. Recherchez le code de numérotation abrégée.</li> <li>2. Mettez en surbrillance l'entrée souhaitée et appuyez sur <b>Suppr.</b></li> <li>3. Appuyez de nouveau sur <b>Suppr.</b></li> </ol>
Vous déconnecter du répertoire personnel	<ol style="list-style-type: none"> <li>1. Sélectionnez  (🌐) &gt; <b>Répertoires</b> &gt; <b>Répertoire personnel</b> (le nom exact peut varier).</li> <li>2. Sélectionnez <b>Déconn.</b></li> <li>3. Appuyez sur <b>OK.</b></li> </ol>

### Astuces

- Votre administrateur système peut vous fournir l'ID utilisateur et le PIN nécessaires pour vous connecter au répertoire personnel.
- Le répertoire personnel vous déconnecte automatiquement au bout d'un certain temps. Ce délai peut varier. Pour plus d'informations, contactez votre administrateur système.
- Utilisez votre clavier pour saisir des caractères sur l'écran du téléphone. Utilisez le bouton de navigation de votre téléphone pour passer d'un champ de saisie à un autre.
- Votre téléphone peut être configuré pour la connexion aux appels internationaux, qui est indiquée par un symbole « + » sur les journaux d'appels, les rappels ou les entrées du répertoire d'appels. Pour plus d'informations, contactez votre administrateur système.







# Accès à la messagerie vocale

Pour accéder aux messages vocaux, utilisez le bouton Messages  > Messages.



## Remarque

Votre société détermine le service de messagerie vocale utilisé par votre système téléphonique. Pour obtenir des informations précises et détaillées sur ce service, reportez-vous à la documentation correspondante.

Pour...	Procédez comme suit :
Configurer et personnaliser votre service de messagerie vocale	Appuyez sur  > Messages, puis suivez les instructions vocales. Si un menu apparaît sur l'écran du téléphone, sélectionnez l'option appropriée.
Vérifier si vous avez de nouveaux messages vocaux	Recherchez : <ul style="list-style-type: none"><li>• un témoin lumineux rouge fixe sur votre combiné. (Cet indicateur peut varier. Voir la section <a href="#">Personnalisation des sonneries et des indicateurs de message, page 63.</a>)</li><li>• une icône de message en attente  et un message sur l'écran du téléphone.</li></ul> <b>Remarque</b> Le témoin lumineux rouge et l'icône de message en attente s'affichent uniquement en cas de message sur votre ligne principale et non sur d'autres lignes. Vérifiez si : <ul style="list-style-type: none"><li>• une tonalité accélérée se fait entendre dans le combiné, le casque ou le haut-parleur lorsque vous émettez un appel.</li></ul> <b>Remarque</b> La tonalité accélérée est propre à la ligne. Vous ne l'entendez que si vous utilisez la ligne associée au message en attente.

<b>Pour...</b>	<b>Procédez comme suit :</b>
Écouter vos messages vocaux ou accéder au menu des messages vocaux	<p>Appuyez sur .</p> <p>Selon votre service de messagerie vocale, cette opération permet de composer automatiquement le numéro du service de messagerie ou d'afficher un menu sur l'écran tactile.</p> <p>Lorsque vous vous connectez à un service de messagerie vocale, la ligne associée à un message vocal est sélectionnée par défaut. Si plusieurs lignes comportent un message vocal, c'est la première disponible qui est sélectionnée. Renseignez-vous auprès de votre administrateur concernant les options pour que le système se connecte toujours au service de messagerie vocale sur la ligne principale.</p>
Transférer un appel vers un système de messagerie vocale	Appuyez sur <b>Rvoi Im</b> . Pour plus d'informations, reportez-vous à la section <a href="#">Envoi d'un appel à un système de messagerie vocale, page 33</a> .

# Utilisation des pages Web Options utilisateur

Votre téléphone IP Cisco Unified est un périphérique réseau qui peut partager des informations avec les autres périphériques réseau de votre entreprise, notamment votre ordinateur. Vous pouvez utiliser votre ordinateur pour vous connecter aux pages Web Options utilisateur Cisco Unified CM. Celles-ci permettent de contrôler les fonctions, les paramètres et les services de votre téléphone IP Cisco Unified. Par exemple, vous pouvez configurer des boutons de numérotation abrégée depuis les pages Web Options utilisateur.

## Accès aux pages Web Options utilisateur

Cette section explique comment vous connecter et sélectionner un périphérique de téléphonie.

Pour...	Procédez comme suit :
Vous connecter aux pages Web Options utilisateur	<ol style="list-style-type: none"><li>1. Demandez à votre administrateur système de vous fournir une URL, un ID utilisateur et un mot de passe par défaut pour vos Options utilisateur.</li><li>2. Ouvrez un navigateur Web sur votre ordinateur, saisissez l'URL, puis connectez-vous.</li><li>3. Si vous êtes invité à accepter les paramètres de sécurité, cliquez sur <b>Oui</b> ou sur <b>Installer le certificat</b>.</li></ol> <p>La page Web Options utilisateur principale de Cisco Unified Communications Manager s'affiche. Dans cette page, sélectionnez <b>Options utilisateur</b> pour accéder aux paramètres utilisateur, aux fonctions de répertoire, à un carnet d'adresses personnel et aux numéros abrégés.</p> <p>Pour accéder aux options spécifiques du téléphone, sélectionnez un périphérique (voir ci-dessous).</p>
Sélectionner un périphérique après vous être connecté	<ol style="list-style-type: none"><li>1. Une fois connecté aux pages Web Options utilisateur, sélectionnez <b>Options utilisateur &gt; Périphérique</b>.</li></ol> <p>La page Configuration du périphérique s'affiche.</p> <ol style="list-style-type: none"><li>2. Si plusieurs périphériques vous sont affectés, sélectionnez le périphérique approprié (modèle de téléphone, profil Extension Mobility ou profil de destination distante) dans le menu déroulant Nom.</li></ol> <p><b>Remarque</b> Les boutons de barre d'outils situés en haut de la page Configuration du périphérique sont propres au type de périphérique sélectionné.</p>

Pour...	Procédez comme suit :
Sélectionner une option de configuration après vous être connecté	<ol style="list-style-type: none"> <li>1. Après vous être connecté aux pages Web Options utilisateur, sélectionnez <b>Options utilisateur</b> pour accéder aux paramètres utilisateur, au répertoire, au carnet d'adresses personnel, aux numéros abrégés et aux paramètres de mobilité.</li> <li>2. Pour revenir à la page Configuration du périphérique depuis une autre page, sélectionnez <b>Options utilisateur &gt; Périphérique</b>.</li> </ol>

## Configuration des fonctions et des services sur le Web

Les rubriques de cette section vous expliquent comment configurer les fonctions et les services depuis les pages Web Options utilisateur une fois que vous êtes connecté. Reportez-vous à la section [Accès aux pages Web Options utilisateur, page 75](#).

## Utilisation du répertoire personnel sur le Web

L'ensemble des fonctions de répertoire personnel auquel vous avez accès depuis votre ordinateur comprend :

- un carnet d'adresses personnel ;
- les numéros abrégés ;
- l'outil de synchronisation du carnet d'adresses Cisco Unified Communications Manager.

Vous pouvez également accéder au carnet d'adresses personnel et aux numéros abrégés depuis votre téléphone. Reportez-vous à la section [Utilisation du répertoire personnel sur votre téléphone, page 69](#).

## Utilisation de votre carnet d'adresses personnel sur le Web

Cette section explique comment utiliser le carnet d'adresses personnel depuis les pages Web Options utilisateur.

Pour...	Connectez-vous et procédez comme suit :
Ajouter une entrée au carnet d'adresses personnel	<ol style="list-style-type: none"> <li>1. Sélectionnez <b>Options utilisateur &gt; Carnet d'adresses personnel</b>.</li> <li>2. Cliquez sur <b>Ajouter nouveau</b>.</li> <li>3. Saisissez les informations correspondant à l'entrée.</li> <li>4. Cliquez sur <b>Enregistrer</b>.</li> </ol>
Rechercher une entrée dans le carnet d'adresses personnel	<ol style="list-style-type: none"> <li>1. Sélectionnez <b>Options utilisateur &gt; Carnet d'adresses personnel</b>.</li> <li>2. Spécifiez les informations de recherche et sélectionnez <b>Trouver</b>.</li> </ol>

Pour...	Connectez-vous et procédez comme suit :
Modifier une entrée du carnet d'adresses personnel	<ol style="list-style-type: none"> <li>1. Recherchez une entrée du carnet d'adresses personnel.</li> <li>2. Cliquez sur un nom ou un pseudonyme.</li> <li>3. Modifiez l'entrée au besoin et cliquez sur <b>Enregistrer</b>.</li> </ol>
Supprimer une entrée du carnet d'adresses personnel	<ol style="list-style-type: none"> <li>1. Recherchez une entrée du carnet d'adresses personnel.</li> <li>2. Sélectionnez une ou plusieurs entrées.</li> <li>3. Cliquez sur <b>Supprimer la sélection</b>.</li> </ol>
Affecter un bouton de ligne à votre carnet d'adresses personnel	<p><b>Remarque</b> Avant que vous puissiez affecter un bouton de ligne à votre carnet d'adresses personnel, votre administrateur système doit configurer le téléphone pour l'affichage des services. Pour plus d'informations, contactez votre administrateur système.</p> <ol style="list-style-type: none"> <li>1. Sélectionnez <b>Options utilisateur &gt; Périphérique</b>.</li> <li>2. Cliquez sur <b>URL de service</b>.</li> <li>3. Sélectionnez le service Carnet d'adresses personnel dans la liste déroulante des boutons.</li> <li>4. Entrez une étiquette de téléphone pour le bouton.</li> <li>5. Cliquez sur <b>Enregistrer</b>.</li> <li>6. Cliquez sur <b>Réinitialiser</b>, puis sur <b>Redémarrer</b> pour actualiser la configuration du téléphone.</li> </ol> <p>Vous pouvez maintenant appuyer sur le bouton de ligne pour accéder aux codes du carnet d'adresses personnel.</p>

## Configuration de numéros abrégés sur le Web

Cette section explique comment affecter des numéros abrégés depuis les pages Web Options utilisateur.

Pour...	Connectez-vous et procédez comme suit :
Affecter un code de numérotation abrégée à une entrée du carnet d'adresses personnel	<ol style="list-style-type: none"> <li>1. Créez une entrée dans le carnet d'adresses personnel. Reportez-vous à la section <a href="#">Utilisation de votre carnet d'adresses personnel sur le Web, page 76</a>.</li> <li>2. Sélectionnez <b>Options utilisateur &gt; Numéros abrégés</b>.</li> <li>3. Cliquez sur <b>Ajouter nouveau</b>.</li> <li>4. Utilisez la zone Options de recherche pour trouver l'entrée souhaitée dans le carnet d'adresses personnel.</li> <li>5. Cliquez sur un numéro de téléphone dans la zone des résultats de recherche.</li> <li>6. Modifiez le code de numérotation abrégée si vous le souhaitez.</li> <li>7. Cliquez sur <b>Enregistrer</b>.</li> </ol>

Pour...	Connectez-vous et procédez comme suit :
Affecter un code de numérotation abrégée à un numéro de téléphone (sans utiliser d'entrée du carnet d'adresses personnel)	<ol style="list-style-type: none"> <li>1. Sélectionnez <b>Options utilisateur &gt; Numéros abrégés</b>.</li> <li>2. Cliquez sur <b>Ajouter nouveau</b>.</li> <li>3. Modifiez le code de numérotation abrégée si vous le souhaitez.</li> <li>4. Saisissez un numéro de téléphone.</li> <li>5. Cliquez sur <b>Enregistrer</b>.</li> </ol>
Rechercher une entrée de numéro abrégé	<ol style="list-style-type: none"> <li>1. Sélectionnez <b>Options utilisateur &gt; Numéros abrégés</b>.</li> <li>2. Spécifiez les informations de recherche et sélectionnez <b>Trouver</b>.</li> </ol>
Modifier le numéro de téléphone correspondant à un numéro abrégé	<ol style="list-style-type: none"> <li>1. Sélectionnez <b>Options utilisateur &gt; Numéros abrégés</b>.</li> <li>2. Recherchez l'entrée de numéro abrégé à modifier.</li> <li>3. Cliquez sur un composant de l'entrée.</li> <li>4. Modifiez le numéro de téléphone.</li> <li>5. Cliquez sur <b>Enregistrer</b>.</li> </ol>
Supprimer une entrée de numéro abrégé	<ol style="list-style-type: none"> <li>1. Recherchez le numéro abrégé.</li> <li>2. Sélectionnez une ou plusieurs entrées.</li> <li>3. Cliquez sur <b>Supprimer la sélection</b>.</li> </ol>
Affecter un bouton de ligne à la numérotation abrégée	<p><b>Remarque</b> Avant que vous puissiez affecter un bouton de ligne à la numérotation abrégée, votre administrateur système doit configurer le téléphone pour l'affichage des services. Pour plus d'informations, contactez votre administrateur système.</p> <ol style="list-style-type: none"> <li>1. Sélectionnez <b>Options utilisateur &gt; Périphérique</b>.</li> <li>2. Cliquez sur <b>URL de service</b>.</li> <li>3. Sélectionnez le service de numérotation abrégée dans la liste déroulante des boutons.</li> <li>4. Entrez une étiquette de téléphone pour le bouton.</li> <li>5. Cliquez sur <b>Enregistrer</b>.</li> <li>6. Cliquez sur <b>Réinitialiser</b>, puis sur <b>Redémarrer</b> pour actualiser la configuration du téléphone.</li> </ol> <p>Vous pouvez maintenant appuyer sur le bouton de ligne pour accéder aux codes de numérotation abrégée.</p>

## Astuces

- Vous pouvez créer jusqu'à 500 entrées de numéros abrégés et de carnet d'adresses personnel.
- Vous pouvez créer une nouvelle entrée de numéro abrégé sans utiliser d'entrée du carnet d'adresses personnel. Ces entrées de numéros abrégés sont étiquetées « brut » dans les pages Web Options utilisateur et n'affichent pas de libellé configurable.

## Utilisation de l'outil de synchronisation du carnet d'adresses

Vous pouvez utiliser l'outil de synchronisation du carnet d'adresses (TABSynch) pour synchroniser votre carnet d'adresses Microsoft Windows existant (le cas échéant) avec votre carnet d'adresses personnel.

À partir d'une application Microsoft Windows : les utilisateurs peuvent utiliser l'outil de synchronisation TABSynch pour synchroniser leur carnet d'adresses personnel avec le carnet d'adresses Microsoft Windows (WAB). Les clients qui souhaitent utiliser le carnet d'adresses Microsoft Outlook (OAB) doivent d'abord importer les données de ce carnet d'adresses vers le carnet d'adresses Windows (WAB). La fonction TabSync peut alors être utilisée pour synchroniser le carnet d'adresses Windows avec le répertoire personnel.

Votre administrateur système peut vous donner accès à l'outil TABSynch et vous fournir des instructions détaillées.

## Configuration de numéros abrégés sur le Web

Selon sa configuration, votre téléphone peut prendre en charge plusieurs fonctions de numérotation abrégée :

- Les boutons de numérotation abrégée
- La composition d'un code
- Numéros abrégés

Pour obtenir de l'aide sur l'utilisation des fonctions de numérotation abrégée, reportez-vous à la section [Numérotation rapide](#), page 47.

Pour...	Connectez-vous et procédez comme suit :
Configurer des boutons de numérotation abrégée	<ol style="list-style-type: none"> <li>1. Sélectionnez <b>Options utilisateur &gt; Périphérique</b>.</li> <li>2. Sélectionnez un téléphone dans le menu déroulant <b>Nom</b>.</li> <li>3. Cliquez sur <b>Numéros abrégés</b>.</li> <li>4. Saisissez le numéro et le libellé pour un bouton de numérotation abrégée (bouton programmable) de votre téléphone.</li> <li>5. Cliquez sur <b>Enregistrer</b>.</li> </ol> <p><b>Remarque</b> Votre téléphone utilise le champ <b>Étiquette ASCII</b>.</p>







<b>Pour...</b>	<b>Connectez-vous et procédez comme suit :</b>
Configurer des codes à composer	<ol style="list-style-type: none"> <li>1. Sélectionnez <b>Options utilisateur &gt; Périphérique</b>.</li> <li>2. Sélectionnez un téléphone dans le menu déroulant <b>Nom</b>.</li> <li>3. Cliquez sur <b>Numéros abrégés</b>.</li> <li>4. Saisissez le numéro et le libellé pour un code de numérotation abrégée.</li> <li>5. Cliquez sur <b>Enregistrer</b>.</li> </ol>
Configurer des numéros abrégés	<p>Reportez-vous à la section <a href="#">Configuration de numéros abrégés sur le Web, page 77</a>.</p> <p>Vous pouvez également configurer des numéros abrégés sur votre téléphone. Reportez-vous à la section <a href="#">Utilisation du répertoire personnel sur votre téléphone, page 69</a>.</p>

## Configuration de services téléphoniques sur le Web

Les services téléphoniques peuvent inclure des fonctions spéciales, des données du réseau et des informations Web (par exemple, les cours de la bourse ou les programmes de cinéma). Vous devez d'abord vous abonner à un service téléphonique avant de pouvoir y accéder sur votre téléphone.

<b>Pour...</b>	<b>Connectez-vous et procédez comme suit :</b>
Vous abonner à un service	<ol style="list-style-type: none"> <li>1. Sélectionnez <b>Options utilisateur &gt; Périphérique</b>.</li> <li>2. Sélectionnez un téléphone dans le menu déroulant <b>Nom</b>.</li> <li>3. Cliquez sur <b>Services téléphoniques</b>.</li> <li>4. Cliquez sur <b>Ajouter nouveau</b>.</li> <li>5. Sélectionnez un service dans la liste déroulante, puis cliquez sur <b>Suivant</b>.</li> <li>6. Modifiez l'intitulé du service ou saisissez des informations supplémentaires sur le service, le cas échéant (facultatif).</li> <li>7. Cliquez sur <b>Enregistrer</b>.</li> </ol>
Rechercher des services	<ol style="list-style-type: none"> <li>1. Sélectionnez un périphérique.</li> <li>2. Cliquez sur <b>Services téléphoniques</b>.</li> <li>3. Cliquez sur <b>Trouver</b>.</li> </ol>
Modifier des services ou y mettre fin	<ol style="list-style-type: none"> <li>1. Recherchez des services.</li> <li>2. Sélectionnez une ou plusieurs entrées.</li> <li>3. Cliquez sur <b>Supprimer la sélection</b>.</li> </ol>



Pour...	Connectez-vous et procédez comme suit :
Modifier le nom d'un service	<ol style="list-style-type: none"> <li>1. Recherchez des services.</li> <li>2. Cliquez sur le nom du service.</li> <li>3. Modifiez les informations et cliquez sur <b>Enregistrer</b>.</li> </ol>
Ajouter un service à un bouton de téléphone programmable 	<ol style="list-style-type: none"> <li>1. Sélectionnez <b>Options utilisateur &gt; Périphérique</b>.</li> <li>2. Sélectionnez un téléphone dans le menu déroulant Nom.</li> <li>3. Cliquez sur <b>URL de service</b>.</li> </ol> <p><b>Remarque</b> Si cette option n'apparaît pas, demandez à votre administrateur système de configurer un bouton d'URL de service pour votre téléphone.</p> <ol style="list-style-type: none"> <li>4. Sélectionnez un service dans la liste déroulante Bouton de service.</li> <li>5. Si vous souhaitez renommer le service, modifiez les champs d'étiquette.</li> </ol> <p><b>Remarque</b> Votre téléphone utilise le champ Étiquette ASCII s'il ne prend pas en charge les jeux de caractères à deux octets.</p> <ol style="list-style-type: none"> <li>6. Cliquez sur <b>Enregistrer</b>.</li> <li>7. Cliquez sur <b>Réinitialiser</b> pour réinitialiser votre téléphone (nécessaire pour voir la nouvelle étiquette du bouton sur votre téléphone).</li> </ol>
Accéder à un service depuis le téléphone	<p>Utilisez les boutons de ligne pour sélectionner les menus Services, Messages et Répertoires.</p> <p>  &gt; Services.</p> <p>  &gt; Messages</p> <p>  &gt; Répertoires</p> <p>Si un seul service est configuré, celui-ci s'ouvre par défaut.</p> <p>Si plusieurs services sont configurés, sélectionnez une option du menu à l'écran.</p> <p><b>Remarque</b> Les services disponibles sur votre téléphone dépendent de la configuration du système téléphonique et des services auxquels vous êtes abonné. Pour plus d'informations, contactez l'administrateur système de votre téléphone.</p>

## Contrôle des paramètres utilisateur sur le Web

Les paramètres utilisateur incluent votre mot de passe, votre PIN et votre langue (paramètres régionaux).

<b>Pour..</b>	<b>Connectez-vous et procédez comme suit :</b>
Modifier votre mot de passe	<ol style="list-style-type: none"><li>1. Sélectionnez <b>Options utilisateur &gt; Paramètres utilisateur.</b></li><li>2. Dans la zone Mot de passe du navigateur, saisissez les informations.</li><li>3. Cliquez sur <b>Enregistrer.</b></li></ol>
Modifier votre PIN	<ol style="list-style-type: none"><li>1. Sélectionnez <b>Options utilisateur &gt; Paramètres utilisateur.</b></li><li>2. Dans la zone PIN du téléphone, saisissez les informations.</li><li>3. Cliquez sur <b>Enregistrer.</b></li></ol>
Modifier la langue (paramètres régionaux) des pages Web Options utilisateur	<ol style="list-style-type: none"><li>1. Sélectionnez <b>Options utilisateur &gt; Paramètres utilisateur.</b></li><li>2. Dans la zone Langue utilisateur, choisissez une option dans la liste déroulante Langue.</li><li>3. Cliquez sur <b>Enregistrer.</b></li></ol>
Modifier la langue (paramètres régionaux) de l'écran de votre téléphone	<ol style="list-style-type: none"><li>1. Sélectionnez <b>Options utilisateur &gt; Paramètres utilisateur.</b></li><li>2. Sélectionnez une option dans la liste déroulante Langue utilisateur.</li><li>3. Cliquez sur <b>Enregistrer.</b></li></ol>

### Astuce

Votre code PIN et votre mot de passe vous permettent d'accéder à plusieurs fonctions et services. Par exemple, utilisez votre code PIN pour vous connecter au service Cisco Extension Mobility ou au répertoire personnel de votre téléphone. Utilisez votre mot de passe pour vous connecter aux pages Web Options utilisateur et à Cisco WebDialer sur votre ordinateur. Pour en savoir plus, contactez votre administrateur système.

## Contrôle des paramètres de ligne sur le Web

Les paramètres de ligne ont une incidence sur une ligne donnée (numéro d'annuaire) de votre téléphone. Les paramètres de ligne peuvent inclure le renvoi d'appels, les indicateurs de message vocal, les modes de sonnerie et les libellés de ligne.

Vous pouvez configurer d'autres paramètres de ligne directement sur votre téléphone :

- Configurer le renvoi d'appels sur votre ligne téléphonique principale. Reportez-vous à la section [Renvoi de vos appels vers un autre numéro, page 34](#).
- Modifier les sonneries, l'affichage et d'autres paramètres spécifiques au modèle de téléphone. Reportez-vous à la section [Modification des paramètres du téléphone, page 63](#).

Pour...	Connectez-vous et procédez comme suit :
Configurer le renvoi d'appels par ligne	<ol style="list-style-type: none"> <li>1. Sélectionnez <b>Options utilisateur &gt; Périphérique</b>.</li> <li>2. Dans le menu Nom, sélectionnez un téléphone.</li> <li>3. Cliquez sur <b>Paramètres de ligne</b>.</li> <li>4. Si plusieurs numéros d'annuaire (lignes) sont affectés à votre téléphone, sélectionnez une ligne dans le menu Ligne.</li> <li>5. Dans la zone Renvoi des appels entrants, choisissez les paramètres de renvoi d'appels correspondant aux différentes situations.</li> <li>6. Cliquez sur <b>Enregistrer</b>.</li> </ol>
Modifier le paramètre de l'indicateur de message vocal (signal visuel) selon la ligne	<ol style="list-style-type: none"> <li>1. Sélectionnez <b>Options utilisateur &gt; Périphérique</b>.</li> <li>2. Dans le menu Nom, sélectionnez un téléphone.</li> <li>3. Cliquez sur <b>Paramètres de ligne</b>.</li> <li>4. Si plusieurs numéros d'annuaire (lignes) sont affectés à votre téléphone, sélectionnez une ligne dans le menu Ligne.</li> <li>5. Dans la zone Indicateur de messages en attente, choisissez un ou plusieurs paramètres.  Généralement, le paramètre par défaut de messages en attente indique à votre téléphone d'afficher un témoin lumineux rouge fixe sur la bande lumineuse du combiné pour signaler la présence d'un nouveau message vocal.</li> <li>6. Cliquez sur <b>Enregistrer</b>.</li> </ol>

<b>Pour...</b>	<b>Connectez-vous et procédez comme suit :</b>
<p>Modifier le paramètre d'indicateur de message vocal selon la ligne (signal sonore)</p>	<ol style="list-style-type: none"> <li>1. Sélectionnez <b>Options utilisateur &gt; Périphérique.</b></li> <li>2. Dans le menu Nom, sélectionnez un téléphone.</li> <li>3. Cliquez sur <b>Paramètres de ligne.</b></li> <li>4. Si plusieurs numéros d'annuaire (lignes) sont affectés à votre téléphone, sélectionnez une ligne dans le menu Ligne.</li> <li>5. Dans la zone Indicateur de messages vocaux en attente, choisissez un ou plusieurs paramètres.  Généralement, le paramètre par défaut de messages en attente indique à votre téléphone d'afficher un témoin lumineux rouge fixe sur la bande lumineuse du combiné pour signaler la présence d'un nouveau message vocal.</li> <li>6. Cliquez sur <b>Enregistrer.</b></li> </ol>
<p>Modifier ou créer un libellé de ligne apparaissant sur l'écran de votre téléphone</p>	<ol style="list-style-type: none"> <li>1. Sélectionnez <b>Options utilisateur &gt; Périphérique.</b></li> <li>2. Dans le menu Nom, sélectionnez un téléphone.</li> <li>3. Cliquez sur <b>Paramètres de ligne.</b></li> <li>4. Si plusieurs numéros d'annuaire (lignes) sont affectés à votre téléphone, sélectionnez une ligne dans le menu Ligne.</li> <li>5. Dans la zone Libellé de ligne, saisissez un libellé.</li> <li>6. Cliquez sur <b>Enregistrer.</b></li> </ol> <p>Votre téléphone utilise le champ Étiquette ASCII s'il ne prend pas en charge les jeux de caractères à deux octets.</p>

## Configuration des listes d'accès et de téléphones pour la connexion mobile

Lorsque vous utilisez la fonction de connexion mobile Cisco, vous devez indiquer les téléphones (portables et autres) à utiliser pour passer et recevoir des appels en utilisant les mêmes numéros d'annuaire que ceux de votre téléphone de bureau. Ces téléphones sont appelés *destinations distantes*. Vous pouvez également définir des listes d'accès pour interdire ou autoriser l'envoi vers votre téléphone portable des appels en provenance de certains numéros.

Pour...	Connectez-vous et procédez comme suit :
Créer une liste d'accès	<ol style="list-style-type: none"> <li><b>1.</b> Sélectionnez <b>Options utilisateur &gt; Paramètres de mobilité &gt; Listes d'accès</b>.</li> <li><b>2.</b> Cliquez sur <b>Ajouter nouveau</b>.</li> <li><b>3.</b> Saisissez un nom pour identifier la liste d'accès et donnez une description (facultatif).</li> <li><b>4.</b> Choisissez si la liste d'accès autorise ou bloque les appels indiqués.</li> <li><b>5.</b> Cliquez sur <b>Enregistrer</b>.</li> <li><b>6.</b> Sélectionnez <b>Ajouter un membre</b> pour ajouter des numéros de téléphone ou des filtres à la liste.</li> <li><b>7.</b> Sélectionnez une option dans la liste déroulante <b>Masque de filtre</b>. Vous pouvez filtrer un numéro d'annuaire ou les appels dont l'ID de l'appelant est restreint (Non disponible) ou anonyme (Confidentiel).</li> <li><b>8.</b> Si vous sélectionnez un numéro d'annuaire dans la liste déroulante <b>Masque de filtre</b>, entrez un numéro de téléphone ou un filtre dans le champ <b>Masque NR</b>. Pour définir un filtre, vous pouvez utiliser les caractères génériques suivants : <ul style="list-style-type: none"> <li>– X (majuscule ou minuscule) : correspond à un chiffre. Par exemple, 408555123X correspond aux numéros 4085551230, 4085551231, 4085551232, 4085551233, 4085551234, 4085551235, 4085551236, 4085551237, 4085551238 ou 4085551239.</li> <li>– ! : remplace un nombre indéfini de chiffres. Par exemple, 408! correspond à tous les numéros commençant par 408.</li> <li>– # : remplace un chiffre pour créer une correspondance exacte.</li> </ul> </li> <li><b>9.</b> Pour ajouter ce membre à la liste d'accès, cliquez sur <b>Enregistrer</b>.</li> <li><b>10.</b> Pour enregistrer la liste d'accès, cliquez sur <b>Enregistrer</b>.</li> </ol>

Pour...	Connectez-vous et procédez comme suit :
Ajouter une nouvelle destination distante	<ol style="list-style-type: none"> <li data-bbox="340 193 1220 250">1. Sélectionnez <b>Options utilisateur &gt; Paramètres de mobilité &gt; Destinations distantes</b>.</li> <li data-bbox="340 258 1220 289">2. Cliquez sur <b>Ajouter nouveau</b>.</li> <li data-bbox="340 297 1220 435">3. Saisissez les informations suivantes : <ul style="list-style-type: none"> <li data-bbox="400 337 1220 368">– Nom : donnez un nom au téléphone portable (ou autre).</li> <li data-bbox="400 376 1220 435">– Numéro de destination : saisissez le numéro de votre téléphone portable.</li> </ul> </li> <li data-bbox="340 443 1220 532">4. Sélectionnez votre profil de destination distante dans la liste déroulante. Votre profil de destination distante contient les paramètres qui s'appliquent aux destinations distantes que vous créez.</li> <li data-bbox="340 540 1220 597">5. Cochez la case <b>Téléphone portable</b> pour autoriser votre destination distante à accepter un appel passé depuis votre téléphone de bureau.</li> <li data-bbox="340 605 1220 695">6. Cochez la case <b>Activer la connexion mobile</b> pour autoriser votre destination distante à sonner en même temps que votre téléphone de bureau.</li> <li data-bbox="340 703 1220 1174">7. Sélectionnez l'une des options suivantes dans la zone Calendrier d'appels : <ul style="list-style-type: none"> <li data-bbox="400 784 1220 873">– <b>En permanence</b> : sélectionnez cette option si vous ne souhaitez pas appliquer de restriction de jour et d'heure pour faire sonner la destination distante.</li> <li data-bbox="400 881 1220 1174">– <b>Comme spécifié ci-dessous</b> : choisissez cette option et sélectionnez l'une des options suivantes pour définir un calendrier d'appels en fonction du jour et de l'heure : <ul style="list-style-type: none"> <li data-bbox="447 979 1220 1068">• Cochez les cases correspondant aux jours de la semaine pour lesquels vous souhaitez autoriser les appels à faire sonner la destination distante.</li> <li data-bbox="447 1076 1220 1141">• Pour chaque jour, sélectionnez <b>Toute la journée</b> ou sélectionnez les heures de début et de fin dans les listes déroulantes.</li> <li data-bbox="447 1149 1220 1174">• Sélectionnez le fuseau horaire dans la liste déroulante.</li> </ul> </li> </ul> </li> <li data-bbox="340 1182 1220 1393">8. Choisissez l'une des options de sonnerie suivantes : <ul style="list-style-type: none"> <li data-bbox="400 1222 1220 1253">– Toujours faire sonner cette destination.</li> <li data-bbox="400 1261 1220 1326">– Faire sonner cette destination seulement si l'appelant fait partie de la liste d'accès autorisée sélectionnée.</li> <li data-bbox="400 1334 1220 1393">– Ne pas faire sonner cette destination si l'appelant fait partie de la liste d'accès bloquée sélectionnée.</li> </ul> </li> </ol> <p data-bbox="340 1401 1220 1458"><b>Remarque</b> Les listes déroulantes du calendrier d'appels contiennent uniquement les listes d'accès que vous avez créées.</p> <ol style="list-style-type: none"> <li data-bbox="340 1482 1220 1511">9. Cliquez sur <b>Enregistrer</b>.</li> </ol>

Pour...	Connectez-vous et procédez comme suit :
Ajouter une nouvelle destination distante	<ol style="list-style-type: none"> <li>1. Sélectionnez <b>Options utilisateur &gt; Paramètres de mobilité &gt; Destinations distantes</b>.</li> <li>2. Sélectionnez le périphérique dans la liste déroulante Nom.</li> <li>3. Cliquez sur <b>Destinations distantes</b>.</li> <li>4. Cliquez sur <b>Ajouter nouveau</b>.</li> <li>5. Saisissez les informations suivantes : <ul style="list-style-type: none"> <li>– Nom : donnez un nom au téléphone portable (ou autre).</li> <li>– Numéro de destination : saisissez le numéro de votre téléphone portable.</li> <li>– Minuteur de réponse précoce : saisissez le délai d'attente avant interception d'un appel sur la destination distante (en millisecondes).</li> <li>– Minuteur de réponse tardive : saisissez le délai maximal de l'interception d'un appel sur la destination distante (en millisecondes).</li> <li>– Indicateur de délai avant sonnerie : saisissez le délai d'attente avant déclenchement d'une sonnerie d'appel sur la destination distante (en millisecondes).</li> <li>– Profil de destination distante : sélectionnez un profil de destination distante contenant les paramètres applicables à toutes vos destinations distantes.</li> <li>– Liste d'accès autorisée : sélectionnez un numéro de téléphone ou une règle d'inclusion, afin que votre téléphone portable sonne lorsqu'un appel parvient à votre téléphone de bureau. Vous pouvez sélectionner une liste d'accès autorisée ou bloquée (mais pas les deux).</li> <li>– Liste d'accès bloquée : sélectionnez un numéro de téléphone ou une règle d'exclusion, afin que votre téléphone portable ne sonne pas lorsqu'un appel parvient à votre téléphone de bureau. Vous pouvez sélectionner une liste d'accès autorisée ou bloquée (mais pas les deux).</li> <li>– Téléphone portable : sélectionnez cette option pour autoriser votre téléphone portable à accepter un appel passé depuis votre téléphone de bureau.</li> <li>– Activer la connexion mobile : sélectionnez cette option pour autoriser votre téléphone portable à sonner en même temps que votre téléphone de bureau.</li> <li>– Smart Client installé : sélectionnez cette option pour indiquer que la destination distante en cours de configuration est un smartphone.</li> </ul> </li> <li>6. Cliquez sur <b>Enregistrer</b>.</li> </ol>

# Utilisation de Cisco WebDialer

Cisco WebDialer permet de passer des appels sur votre téléphone IP Cisco Unified à des contacts du répertoire en cliquant sur les éléments d'un navigateur Web. L'administrateur système doit vous configurer cette fonction.

Pour...	Procédez comme suit :
Utiliser WebDialer avec votre répertoire Options utilisateur	<ol style="list-style-type: none"><li>1. Connectez-vous aux pages Web Options utilisateur. Reportez-vous à la section <a href="#">Accès aux pages Web Options utilisateur, page 75</a>.</li><li>2. Sélectionnez <b>Options utilisateur &gt; Répertoire</b> et recherchez un collègue.</li><li>3. Cliquez sur le numéro à composer.</li><li>4. Si vous utilisez WebDialer pour la première fois, configurez les préférences sur la page Passer un appel.</li><li>5. Cliquez sur <b>Composer</b>. (Reportez-vous à la dernière ligne de ce tableau si vous souhaitez que cette page ne s'affiche plus à l'avenir.) L'appel est maintenant passé sur votre téléphone.</li><li>6. Pour mettre fin à un appel, cliquez sur <b>Raccrocher</b> ou raccrochez à partir de votre téléphone.</li></ol>
Utiliser WebDialer avec un autre répertoire d'entreprise en ligne (au lieu de votre répertoire Options utilisateur)	<ol style="list-style-type: none"><li>1. Connectez-vous à un répertoire d'entreprise compatible WebDialer et recherchez des collègues.</li><li>2. Cliquez sur le numéro à composer.</li><li>3. Lorsque vous y êtes invité, entrez votre ID utilisateur et votre mot de passe.</li><li>4. Si vous utilisez WebDialer pour la première fois, configurez les préférences sur la page Passer un appel.</li><li>5. Cliquez sur <b>Composer</b>. (Reportez-vous à la dernière ligne de ce tableau si vous souhaitez que cette page ne s'affiche plus à l'avenir.) L'appel est maintenant passé sur votre téléphone.</li><li>6. Pour mettre fin à un appel, cliquez sur <b>Raccrocher</b> ou raccrochez à partir de votre téléphone.</li></ol>
Vous déconnecter de WebDialer	Cliquez sur l'icône de déconnexion dans la page Passer un appel ou Raccrocher.



Pour...	Procédez comme suit :
Configurer, afficher ou modifier les préférences de WebDialer	<p>Accédez à la page Passer un appel.</p> <p>La page Passer un appel s'affiche lorsque vous utilisez WebDialer pour la première fois (après la sélection du numéro à composer).</p> <p>La page Passer un appel contient les options suivantes :</p> <ul style="list-style-type: none"> <li>• Langue souhaitée : détermine la langue utilisée pour les paramètres et les invites de WebDialer.</li> <li>• Utilisez le périphérique de votre choix : identifie le téléphone IP Cisco Unified (périphérique appelant) et le numéro d'annuaire (ligne appelante) que vous utilisez pour passer des appels WebDialer. Si votre téléphone dispose d'une seule ligne, ce téléphone et cette ligne sont sélectionnés automatiquement. Sinon, choisissez un téléphone et/ou une ligne. Si vous avez plusieurs téléphones, l'appareil sera spécifié par type de périphérique et adresse MAC. (Pour afficher l'adresse MAC sur votre téléphone, sélectionnez  Paramètres &gt; Configuration réseau &gt; Adresse MAC.)</li> </ul> <p><b>Remarque</b> Si vous disposez d'un profil Extension Mobility, vous pouvez sélectionner le périphérique connecté à ce service dans le menu Périphérique appelant.</p> <ul style="list-style-type: none"> <li>• Ne pas afficher la boîte de dialogue de confirmation d'appel : si cette option est sélectionnée, elle invite WebDialer à supprimer la page Passer un appel. Cette page s'affiche par défaut lorsque vous cliquez sur un numéro de téléphone dans un répertoire en ligne compatible WebDialer.</li> <li>• Désactiver la fermeture automatique : si cette option est sélectionnée, la fenêtre d'appel ne se ferme pas automatiquement après quinze secondes.</li> </ul>



# Présentation des options de configuration supplémentaires

Votre administrateur système peut configurer votre téléphone de manière à ce que vous puissiez utiliser, le cas échéant, des modèles spécifiques de boutons et de touches dynamiques, associés à des fonctions et à des services particuliers. Le tableau ci-dessous présente certaines des options de configuration que vous pouvez demander à l'administrateur de votre système téléphonique, en fonction de vos besoins en matière d'appels ou de votre environnement de travail.



## Remarque

Les manuels et autres documents mentionnés dans ce tableau sont disponibles à l'adresse suivante : [http://www.cisco.com/en/US/products/hw/phones/ps379/tsd\\_products\\_support\\_series\\_home.html](http://www.cisco.com/en/US/products/hw/phones/ps379/tsd_products_support_series_home.html)

Si vous...	Procédez comme suit :	Pour plus d'informations...
Avez besoin de plusieurs lignes téléphoniques	Demandez à votre administrateur système de vous configurer un ou plusieurs numéros d'annuaire supplémentaires.	Contactez votre administrateur système ou l'équipe d'assistance téléphonique.
Avez besoin de plus de boutons de numérotation abrégée	Vérifiez d'abord que vous utilisez déjà la totalité des boutons de numérotation abrégée disponibles. Si vous avez effectivement besoin de touches de numérotation abrégée supplémentaires, utilisez la fonction de numérotation abrégée ou abonnez-vous au service de numérotation abrégée.	Reportez-vous à la section <a href="#">Numérotation rapide, page 47</a> .
Souhaitez utiliser un même numéro de poste pour plusieurs téléphones	Demandez une ligne partagée. Cela vous permet d'utiliser un numéro de poste unique pour les téléphones de votre bureau et de votre laboratoire, par exemple.	Reportez-vous à la section <a href="#">Utilisation d'une ligne partagée, page 52</a> .

Si vous...	Procédez comme suit :	Pour plus d'informations...
Partagez vos téléphones ou votre bureau avec des collègues	Pensez à utiliser : <ul style="list-style-type: none"> <li>• la fonction de parcage d'appels pour stocker et récupérer des appels sans utiliser la fonction de transfert,</li> <li>• la fonction d'interception d'appels pour répondre à des appels en sonnerie sur un autre téléphone,</li> <li>• une ligne partagée pour afficher les appels de vos collègues,</li> <li>• la fonction Cisco Extension Mobility pour affecter vos numéro de téléphone et profil utilisateur à un téléphone IP Cisco Unified partagé.</li> </ul>	Demandez des informations sur ces fonctions à votre administrateur système et reportez-vous aux sections suivantes : <ul style="list-style-type: none"> <li>• <a href="#">Gestion avancée des appels, page 47.</a></li> <li>• <a href="#">Utilisation d'une ligne partagée, page 52.</a></li> <li>• <a href="#">Utilisation de Cisco Extension Mobility, page 58.</a></li> </ul>
Répondez à de nombreux appels ou gérez des appels pour une autre personne	Demandez à votre administrateur système de configurer la fonction de réponse automatique sur le téléphone.	Reportez-vous à la section <a href="#">Utilisation de la fonction de réponse automatique avec un casque ou un haut-parleur, page 45.</a>
Devez effectuer des appels vidéo	Pensez à utiliser Cisco Unified Video Advantage pour réaliser des appels vidéo en utilisant votre téléphone IP Cisco Unified, votre PC et une caméra vidéo externe.	Si vous avez besoin d'aide, contactez votre administrateur système et reportez-vous aux documents <i>Cisco Unified VT Advantage Quick Start Guide</i> et <i>Cisco Unified VT Advantage User Guide</i> .
Déterminez l'état d'une ligne téléphonique associée à une touche de numérotation abrégée sur votre téléphone	Demandez à votre administrateur de configurer la fonction de supervision de ligne occupée (FLO) sur votre téléphone.	Reportez-vous à la section <a href="#">Utilisation des fonctions FLO pour déterminer l'état d'une ligne, page 54.</a>
Souhaitez affecter temporairement vos numéro de téléphone et paramètres à un téléphone IP Cisco Unified partagé	Demandez des détails sur le service Cisco Extension Mobility à votre administrateur système.	Reportez-vous à la section <a href="#">Utilisation de Cisco Extension Mobility, page 58.</a>

# Dépannage de votre téléphone

---

Cette section fournit des informations de dépannage concernant le téléphone IP Cisco Unified.

## Informations générales de dépannage





La présente section vous donne des indications destinées à vous aider à résoudre les problèmes classiques que vous êtes susceptible de rencontrer avec votre téléphone. Pour en savoir plus, contactez votre administrateur système.

Symptôme	Explication
Vous n'entendez pas de tonalité ou vous ne parvenez pas à effectuer un appel.	Cela est peut-être dû à l'une (ou plusieurs) des raisons suivantes : <ul style="list-style-type: none"><li>• Vous devez vous connecter au service Extension Mobility.</li><li>• Vous devez entrer un code d'affaire client (CMC) ou un code d'autorisation forcée (FAC) après avoir composé un numéro.</li><li>• Votre téléphone est soumis à des restrictions horaires qui vous empêchent d'utiliser certaines fonctions à certaines heures de la journée.</li></ul>
L'option Paramètres n'est pas disponible dans le menu Applications.	Votre administrateur système a peut-être désactivé l'option Paramètres sur votre téléphone.
La touche dynamique que vous souhaitez utiliser ne s'affiche pas.	Cela est peut-être dû à l'une (ou plusieurs) des raisons suivantes : <ul style="list-style-type: none"><li>• Vous devez appuyer sur <b>autres</b> pour afficher des touches dynamiques supplémentaires.</li><li>• Vous devez changer l'état de la ligne (par exemple, décrocher ou avoir un appel connecté).</li><li>• Votre téléphone n'est pas configuré pour prendre en charge la fonction associée à cette touche dynamique.</li></ul>

Symptôme	Explication
Le <b>Rappel</b> Cisco échoue.	Votre interlocuteur a peut-être activé la fonction de renvoi d'appels.
Le téléphone affiche un message d'erreur lorsque vous tentez de configurer le renvoi de tous les appels.	Il se peut que votre tentative de configuration du renvoi de tous les appels directement sur le téléphone soit refusée parce que le numéro cible saisi a pour effet de créer une boucle de renvoi de tous les appels ou de dépasser le nombre maximal de liens autorisés dans une chaîne de renvoi de tous les appels (également appelé nombre maximal de sauts). Contactez votre administrateur système pour en savoir plus.

## Affichage des données d'administration de votre téléphone

Votre administrateur système peut vous demander d'accéder à des données d'administration sur votre téléphone en vue du dépannage.

Si vous devez...	Procédez comme suit :
Accéder aux données de configuration du réseau	Sélectionnez  (☎) > Paramètre > Configuration réseau, puis l'élément de configuration réseau que vous souhaitez afficher.
Accéder aux données d'état	Sélectionnez  (☎) > Paramètres > État, puis l'élément d'état que vous souhaitez afficher.
Accéder aux caractéristiques du téléphone	Sélectionnez  (☎) > Paramètres > Caractéristiques.
Accéder aux informations relatives aux appels et à la qualité vocale du téléphone	Sélectionnez  (☎) > Paramètres > État > Statistiques d'appel.

## Utilisation de l'outil de génération de rapports qualité

L'administrateur système peut configurer temporairement votre téléphone à l'aide de la fonction Génération de rapports qualité (Quality Reporting Tool, QRT) pour régler les problèmes de performances. Appuyez sur **QRT** pour lui soumettre des informations. Selon la configuration de votre téléphone, la fonction QRT permet de :

- signaler immédiatement un problème audio sur un appel en cours ;
- sélectionner un problème général dans une liste de types de problèmes et choisir des codes motifs.

# Conditions générales de la garantie matérielle limitée à un an de Cisco

---

Des conditions spéciales s'appliquent à votre garantie matérielle et plusieurs services sont à votre disposition au cours de la période couverte par cette garantie. Votre déclaration de garantie formelle, comprenant les garanties et les accords de licence applicables aux logiciels Cisco, est disponible sur Cisco.com à l'adresse suivante :

[http://www.cisco.com/en/US/docs/general/warranty/English/1Y1DEN\\_\\_.html](http://www.cisco.com/en/US/docs/general/warranty/English/1Y1DEN__.html)





# Index

---

## A

abonnement, services téléphoniques **80**

appel en attente **28**

appels

attribution de priorités **56**

blocage **36**

coupure micro **31**

différences avec les lignes **15**

émission **23, 24**

fin **29**

fonctions de conférence **37**

gestion de plusieurs appels **31**

icônes **15**

insertion **52**

maximum par ligne **15**

parcage **50**

passage d'un appel à l'autre **31**

plusieurs interlocuteurs **37**

redirection pendant la sonnerie **49**

renvoi **34, 83**

répondre **27**

sécurisés **55**

stockage et récupération **50**

transfert **32**

utilisation de la fonction NPD **36**

appels authentifiés **55**

appels chiffrés **55**

appels composés, enregistrements **65**

appels de conférence

afficher les participants **40**

Meet-Me **39**

niveau de sécurité **40**

supprimer des participants **40**

appels en absence, enregistrements **65**

appels multipartie

afficher les détails **66, 67**

identification dans les journaux d'appel **66**

appels reçus, enregistrements **65**

appels sécurisés **55**

appels suspects, suivi **56**

attente

et transfert **32**

audio, qualité **7**

## B

bis **23**

bouton **41**

## C

calendrier d'appels pour destinations  
distantes **86**

Carnet d'adresses personnel **76**

utilisation depuis la page Web **76**

utilisation sur le téléphone **69**

Carnet personnel, voir Carnet d'adresses personnel

casque

passer des appels [23](#)

prendre des appels [27](#)

utilisation [43](#)

chuchotement [16](#)

Cisco Extension Mobility [58](#)

Cisco Unified Video Advantage [92](#)

Cisco WebDialer [88](#)

CMC [25, 93](#)

Code d'affaire client, voir CMC

Code d'autorisation forcée, voir FAC

combiné

raccrocher [29](#)

combiné, utilisation [43](#)

composer un numéro avec le combiné

raccroché [24](#)

composition, options [23, 24](#)

Conférences Meet-Me [39](#)

conférences sécurisées [40](#)

confidentialité, et lignes partagées [52](#)

connexion [16](#)

connexion aux appels internationaux [24, 67, 71](#)

connexion mobile, activation [86](#)

contrôle du volume de la sonnerie [63](#)

coupure micro, utilisation [31](#)

## D

déconnexion de groupes de recherche [51](#)

dépannage [93](#)

destination distante

calendrier d'appels [86](#)

création [86](#)

données d'état, recherche [93](#)

données de configuration réseau, recherche [93](#)

## E

écran du téléphone

modification de la langue [64](#)

paramètre de luminosité [64](#)

réglage du contraste [64](#)

EM [58](#)

émission d'appels, options [23, 24](#)

## F

FAC [25, 93](#)

fin d'appel, options [29](#)

FLO [54](#)

Fonction de supervision de ligne occupée [54](#)

## G

groupes de recherche, déconnexion [51](#)

## H

haut-parleur

passer des appels [23](#)

prendre des appels [28](#)

raccrocher [29](#)

utilisation [43](#)

## I

icônes

pour l'état des appels [15](#)

pour les lignes [15](#)

IDAM [56](#)

identification d'appel malveillant [56](#)

inactivité [16](#)

indicateur de message vocal

modification du paramètre [83](#)

indicateur de messages vocaux

description [73](#)

insertion, et lignes partagées [52](#)

interception d'appels [49](#)

interception d'appels de groupe [49](#)

Interception d'appels FLO [ii](#), [54](#)

## J

journaux d'appels

affichage et composition d'un numéro [65](#)

effacement [65](#)

## L

ligne intercom [16](#), [41](#)

lignes

description [15](#)

et états d'appel [15](#)

et renvoi d'appels [34](#), [83](#)

et utilisation de FLO [54](#)

icônes [15](#)

libellé [83](#)

modes de sonnerie [83](#)

nombre d'appels pris en charge [15](#)

paramètre d'indicateur de message vocal [83](#)

partagées [52](#)

passage d'une ligne à l'autre [31](#)

sonneries [63](#)

lignes partagées

description [52](#)

et icône Utilisé à distance [52](#)

lignes téléphoniques

description [15](#)

## M

messages

accès et écoute [73](#)

indicateur [63](#)

mise en attente

passage d'un appel à l'autre [31](#)

MLPP, utilisation [56](#)

Mobilité de poste [58](#)

modes de sonnerie, modification [83](#)

mot de passe, modification [82](#)

## N

Ne pas déranger [36](#)

NPD [36](#)

Numéros abrégés [77](#)

numéros abrégés

configuration à partir de la page Web [77](#)

utilisation sur le téléphone [69](#)

Numérotation abrégée [47](#), [79](#)

- numérotation abrégée
  - configuration [47, 79](#)
  - description [47](#)
  - étiquettes [79](#)
  - utilisation de FLO [47](#)

- Numérotation abrégée (combiné décroché) [48](#)

- Numérotation automatique [24](#)

- numérotation rapide
  - utilisation [24](#)

## O

- Outil de synchronisation
  - du carnet d'adresses [79](#)

- Outil de synchronisation du carnet d'adresses Cisco Unified Communications Manager. [79](#)

## P

- page de configuration de périphérique [75](#)

- Pages Web Options utilisateur
  - abonnement à des services téléphoniques [80](#)
  - accès [75](#)

- pages Web Options utilisateur
  - configuration des fonctions et des services [76](#)

- paramètres de langue
  - (paramètres régionaux) [82](#)

- parcage d'appels [50](#)

- passage d'un appel à l'autre [31](#)

- performances du casque, généralités [6](#)

- PIN, modification [82](#)

- plusieurs appels, gestion [31](#)

- prénumérotation [24](#)

- priorités aux appels, attribution [56](#)

- prise en charge du champ Étiquette ASCII [79](#)

## R

- raccrocher, options [29](#)

- Rappel [25](#)

- renvoi d'appels
  - configuration à partir de la page Web [83](#)
  - configuration sur le téléphone [34](#)

- renvoi d'appels, options [34](#)

- répertoire
  - entreprise [67](#)
  - personnel [67, 69](#)
  - utilisation à partir de la page Web [88](#)
  - utilisation sur le téléphone [67](#)

- répertoire d'entreprise
  - utilisation à partir d'une page Web [88](#)
  - utilisation sur le téléphone [65, 67](#)

- répertoire personnel
  - utilisation à partir de la page Web [76](#)
  - utilisation sur le téléphone [69](#)

- répondre à des appels [27](#)

- réponse automatique [45](#)

## S

- sécurité, des appels [55](#)

- service de messagerie vocale [73](#)

- services téléphoniques, configuration [76](#)

- services Web, configuration [75](#)

- services, abonnement [80](#)

- sonnerie
  - personnalisation [63](#)
  - volume [63](#)

- sonneries, modification [63](#)

## T

TABSynch [79](#)

téléphone IP Cisco Unified

dépannage [93](#)

services Web [75](#)

touche dynamique Détails, affichage des appels à plusieurs interlocuteurs [66](#)

touche dynamique Détails, affichage des appels multipartie [67](#)

touches dynamiques [12](#)

transfert, options [32](#)

## U

Utilisé à distance, icône pour les lignes partagées [52](#)

## V

volume

combiné, casque ou haut-parleur [43](#)

contrôle de la sonnerie du téléphone [63](#)

## W

WebDialer [88](#)







Siège social Amériques  
Cisco Systems, Inc.  
San Jose, CA

Siège social Asie-Pacifique  
Cisco Systems (USA) Pte. Ltd.  
Singapour

Siège social Europe  
Cisco Systems International BV  
Amsterdam, Pays-Bas

Cisco possède plus de 200 bureaux dans le monde. Les adresses ainsi que les numéros de téléphone et de fax sont repris sur le site Web de Cisco à l'adresse [www.cisco.com/go/offices](http://www.cisco.com/go/offices).

CCDE, CCENT, CCSI, Cisco Eos, Cisco Explorer, Cisco HealthPresence, Cisco IronPort, the Cisco logo, Cisco Nurse Connect, Cisco Pulse, Cisco SensorBase, Cisco StackPower, Cisco StadiumVision, Cisco TelePresence, Cisco TrustSec, Cisco Unified Computing System, Cisco WebEx, DCE, Flip Channels, Flip for Good, Flip Mino, Flipshare (Design), Flip Ultra, Flip Video, Flip Video (Design), Instant Broadband, and Welcome to the Human Network are trademarks; Changing the Way We Work, Live, Play, and Learn, Cisco Capital, Cisco Capital (Design), Cisco:Financed (Stylized), Cisco Store, Flip Gift Card, and One Million Acts of Green are service marks; and Access Registrar, Aironet, AllTouch, AsyncOS, Bringing the Meeting To You, Catalyst, CCDA, CCDP, CCIE, CCIP, CCNA, CCNP, CCSP, CCVP, Cisco, the Cisco Certified Internetwork Expert logo, Cisco IOS, Cisco Lumin, Cisco Nexus, Cisco Press, Cisco Systems, Cisco Systems Capital, the Cisco Systems logo, Cisco Unity, Collaboration Without Limitation, Continuum, EtherFast, EtherSwitch, Event Center, Explorer, Follow Me Browsing, GainMaker, iLynx, IOS, iPhone, IronPort, the IronPort logo, Laser Link, LightStream, Linksys, MeetingPlace, MeetingPlace Chime Sound, MGX, Networkers, Networking Academy, PCNow, PIX, PowerKEY, PowerPanels, PowerTV, PowerTV (Design), PowerVu, Prisma, ProConnect, ROSA, SenderBase, SMARTnet, Spectrum Expert, StackWise, WebEx, and the WebEx logo are registered trademarks of Cisco and/or its affiliates in the United States and certain other countries.

All other trademarks mentioned in this document or website are the property of their respective owners. The use of the word partner does not imply a partnership relationship between Cisco and any other company. (1002R)

© 2010 Cisco Systems, Inc. All rights reserved.